

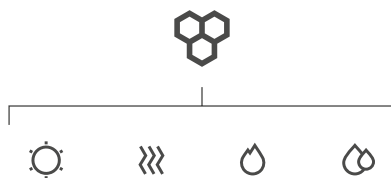

# KATALOG PRODUKTÓW

- OGRZEWACZE WODY • POMPY CIEPŁA
- ZESTAWY SOLARNE • KOTŁY C.O.
- HYBRYDOWE SYSTEMY GRZEWCZE

05/2022



# Lider w produkcji urządzeń grzewczych w Polsce



Galmet to największy polski producent ogrzewaczy wody z 39-letnią historią. Przeszło 45 000 m<sup>2</sup> hal produkcyjnych pracuje prawie 700 doświadczonych i wykwalifikowanych pracowników oraz najnowocześniejsze maszyny w zautomatyzowanych liniach produkcyjnych. Dzięki połączeniu doskonałości technologicznej naszych wyrobów z kreatywnością i postępowm wnoszonym przez doświadczoną kadrę, pomocą i wsparciem doradców technicznych na każdym etapie realizacji inwestycji, zapewniamy naszym klientom optymalne, oszczędne i ekologiczne, rozwiązania grzewcze precyzyjnie dopasowane do ich indywidualnych potrzeb.

Wszystkie nasze produkty mogą być konfigurowane w najbardziej wydajne hybrydowe systemy grzewcze.



## OGRZEWACZE WODY

– Wymienniki c.w.u. z węzownicą spiralną - typ SGW(S) Neptun <sup>2</sup> Kombi 80-140	6
– Wymienniki c.w.u. z węzownicą spiralną - typ SGW(S) Mini Tower 100-140, SGW(S) Vulcan Kombi 100-200	8
– Zbiorniki do kotłów gazowych - typ SGW(S) Rondo Premium 120-140, SG(S) Fusion 100	10
– Wymienniki c.w.u. z węzownicą spiralną - typ SGW(S) Tower, SGW(S)B Tower Biwal 200-300 w klasie A	12
– Wymienniki c.w.u. z węzownicą spiralną - typ SGW(S) Tower, Big Tower 200-1500	14
– Wymienniki c.w.u. z węzownicą spiralną - typ SGW(S) Tower Slim 200-1000	16
– Wymienniki c.w.u. z dwiema węzownicami spiralnymi - typ SGW(S)B Tower Biwal 200-1500	18
– Wymienniki c.w.u. z dwiema węzownicami spiralnymi - typ SGW(S)B Tower Biwal Slim 200-1000	20
– Wymienniki c.w.u. z dużą węzownicą spiralną do pomp ciepła - typ SGW(S) Tower Grand 160-500	22
– Wymienniki c.w.u. z maksymalnie dużą węzownicą spiralną do pomp ciepła typ SGW(S) Maximus 300, SGW(S) Maxi 250-1000	24
– Wymienniki c.w.u. z dwiema maksymalnie dużymi węzownicami spiralnymi do pomp ciepła typ SGW(S)B Maxi Plus 300-1000	26
– Wymienniki c.w.u. z dwiema i trzema węzownicami spiralnymi - typ SGW(S)B Tower Biwal Max 200-500, SGW(S)M Tower Multi 300-500	28
– Kombinowane zbiorniki akumulacyjne (zbiornik w zbiorniku) - typ SG(K) Kumulo 300/80-1000/200	30
– Zbiornik kombinowany do pomp ciepła, wymiennik c.w.u. z węz. spiralną + bufor c.o. w jednej obudowie - typ SG(K) Complete 250/135	32
– Akumulacyjne zbiorniki warstwowe z węzownicą spiralną - typ SG(K) Multi-Inox 600-2000	34
– Zbiorniki buforowe do ogrzewania i chłodzenia - typ SG(B) 40-140 (wiszące), SG(B) 100-500	36
– Zbiorniki buforowe do pomp ciepła z maksymalnie dużą węzownicą spiralną - typ SG(B) 200-500	38
– Zbiorniki buforowe do pomp ciepła z maksymalnie dużą węzownicą spiralną - typ SG(B) 800-1000	40
– Wężownice miedziane cynowane do zbiorników buforowych	40
– Zbiorniki buforowe do pomp ciepła z dwiema maksymalnie dużymi węzownicami spiralnymi - typ SG(B) 800-1000	42
– Zbiorniki buforowe bez węzownicy - typ SG(B) 200-5000	44
– Zbiorniki buforowe z jedną i dwiema węzownicami spiralnymi - typ SG(B) 200-2000	46
– Zasobniki c.w.u. bez węzownicy - typ SG(S) Tower Acu 100-500	48
– Zasobniki c.w.u. bez węzownicy - typ SG(S) Tower Acu 700-3000	50
– Kompletne elektryczne GE	52
– Zbiorniki na zamówienia indywidualne, kolorystyka	54
– Akcesoria i części zamienne	55

## POMPY CIEPŁA

– Basic 200-270: pompa ciepła w systemie powietrze-woda do c.w.u. ze zbiornikiem	58
– Maxima Compact 7-12GT: pompa ciepła w systemie solanka-woda ze zbiornikiem c.w.u. do c.o. i c.w.u.	59
– Maxima 7-16GT: pompa ciepła w systemie solanka-woda do c.o. i c.w.u.	60
– Maxima 20-42GT: wysokotemperaturowa pompa ciepła w systemie solanka-woda do c.o. i c.w.u.	61
– Airmax <sup>2</sup> 6-15GT: pompa ciepła w systemie powietrze-woda do c.o. i c.w.u.	62
– Airmax <sup>2</sup> 16-30GT: wysokotemperaturowa pompa ciepła w systemie powietrze-woda do c.o. i c.w.u.	63
– Akcesoria i części zamienne	64

## ZESTAWY SOLARNE

– Kolektory słoneczne płaskie - typ KSG Premium GT (miedziane) i KSG GT (alumiuniowe)	68
– Kompletne zestawy solarne z kolektorami miedzianymi i wymiennikiem c.w.u.	69
– Kompletne zestawy solarne z kolektorami aluminiowymi i wymiennikiem c.w.u.	72
– Akcesoria i części zamienne	74

## KOTŁY C.O.

– Genesis Plus KPP: kocioł c.o. z podajnikiem na pellet (5 klasa)	78
– Akcesoria i części zamienne do kotłów Genesis Plus KPP	80

## HYBRYDOWE SYSTEMY GRZEWOCZE

– Zalety hybrydowych systemów grzewczych	84
– Przykładowe schematy hybrydowych systemów grzewczych Galmet	85
– Wykaz hybrydowych systemów grzewczych Galmet	91

## DANE KONTAKTOWE

– Regionalni doradcy techniczno-handlowi	92
– Dane kontaktowe	93

Producent marki Galmet zastrzega sobie prawo do wprowadzania poprawek i zmian w niniejszym katalogu, celem udoskonalenia wyrobów, w dowolnej chwili bez wcześniejszego uprzedzenia. Zdjęcia, schematy i rysunki zawarte w katalogu należy traktować jako poglądowe. Katalog nie stanowi oferty w rozumieniu Kodeksu Cywilnego.

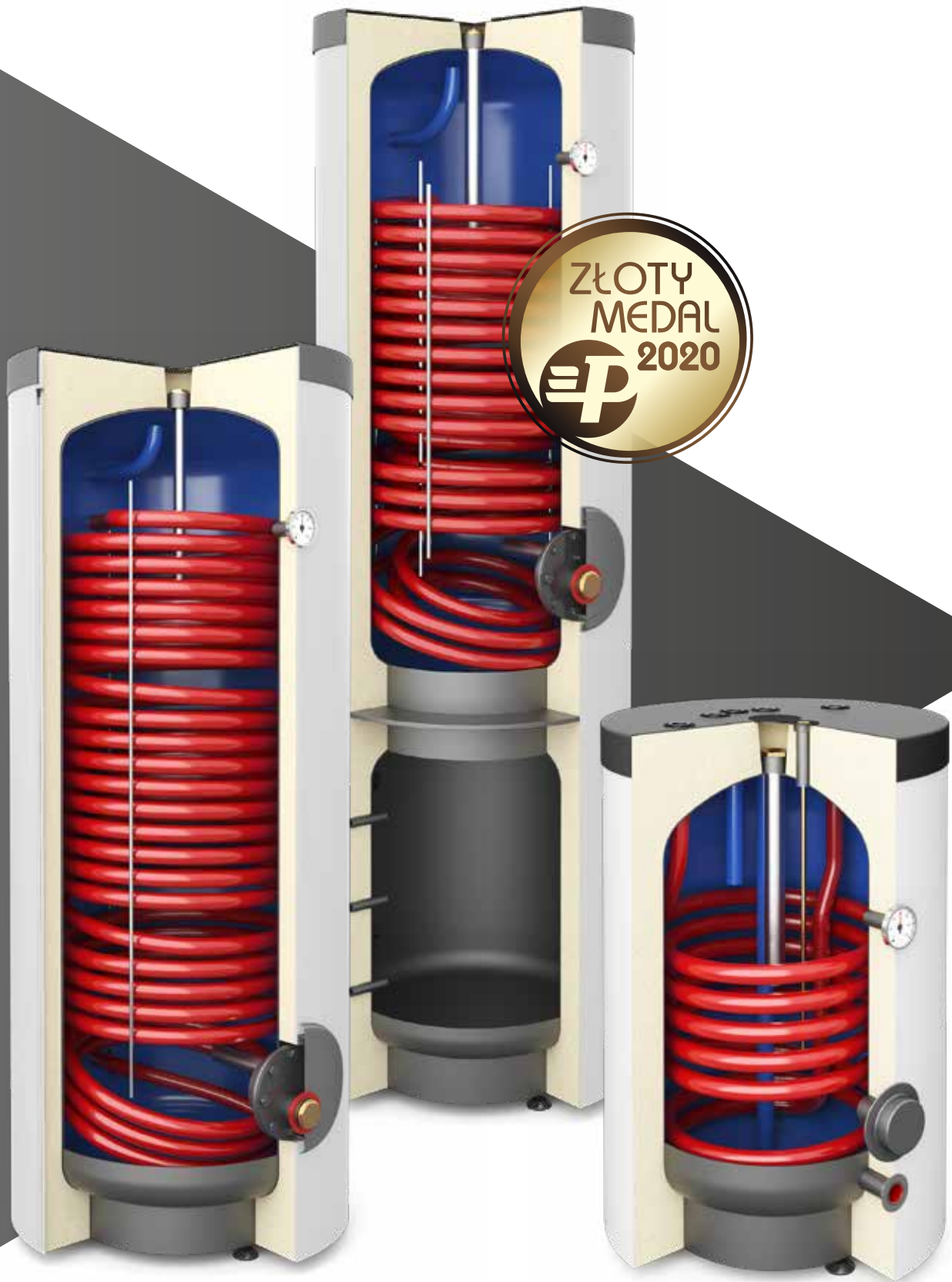

# OGRZEWACZE WODY

– Wymienniki c.w.u. z wężownicą spiralną - typ SGW(S) Neptun <sup>2</sup> Kombi 80-140	6
– Wymienniki c.w.u. z wężownicą spiralną - typ SGW(S) Mini Tower 100-140, SGW(S) Vulcan Kombi 100-200	8
– Zbiorniki do kotłów gazowych - typ SGW(S) Rondo Premium 120-140, SG(S) Fusion 100	10
– Wymienniki c.w.u. z wężownicą spiralną - typ SGW(S) Tower, SGW(S)B Tower Biwal 200-300 w klasie A	12
– Wymienniki c.w.u. z wężownicą spiralną - typ SGW(S) Tower, Big Tower 200-1500	14
– Wymienniki c.w.u. z wężownicą spiralną - typ SGW(S) Tower Slim 200-1000	16
– Wymienniki c.w.u. z dwiema wężownicami spiralnymi - typ SGW(S)B Tower Biwal 200-1500	18
– Wymienniki c.w.u. z dwiema wężownicami spiralnymi - typ SGW(S)B Tower Biwal Slim 200-1000	20
– Wymienniki c.w.u. z dużą wężownicą spiralną do pomp ciepła - typ SGW(S) Tower Grand 160-500	22
– Wymienniki c.w.u. z maksymalnie dużą wężownicą spiralną do pomp ciepła typ SGW(S) Maximus 300, SGW(S) Maxi 250-1000	24
– Wymienniki c.w.u. z dwiema maksymalnie dużymi wężownicami spiralnymi do pomp ciepła typ SGW(S)B Maxi Plus 300-1000	26
– Wymienniki c.w.u. z dwiema i trzema wężownicami spiralnymi - typ SGW(S)B Tower Biwal Max 200-500, SGW(S)M Tower Multi 300-500	28
– Kombinowane zbiorniki akumulacyjne (zbiornik w zbiorniku) - typ SG(K) Kumulo 300/80-1000/200	30
– Zbiornik kombinowany do pomp ciepła, wymiennik c.w.u. z węż. spiralną + bufor c.o. w jednej obudowie - typ SG(K) Complete 250/135	32
– Akumulacyjne zbiorniki warstwowe z wężownicą spiralną - typ SG(K) Multi-Inox 600-2000	34
– Zbiorniki buforowe do ogrzewania i chłodzenia - typ SG(B) 40-140 (wiszące), SG(B) 100-500	36
– Zbiorniki buforowe do pomp ciepła z maksymalnie dużą wężownicą spiralną - typ SG(B) 200-500	38
– Zbiorniki buforowe do pomp ciepła z maksymalnie dużą wężownicą spiralną - typ SG(B) 800-1000	40
– Wężownice miedziane cynowane do zbiorników buforowych	40
– Zbiorniki buforowe do pomp ciepła z dwiema maksymalnie dużymi wężownicami spiralnymi - typ SG(B) 800-1000	42
– Zbiorniki buforowe bez wężownicy - typ SG(B) 200-5000	44
– Zbiorniki buforowe z jedną i dwiema wężownicami spiralnymi - typ SG(B) 200-2000	46
– Zasobniki c.w.u. bez wężownicy - typ SG(S) Tower Acu 100-500	48
– Zasobniki c.w.u. bez wężownicy - typ SG(S) Tower Acu 700-3000	50
– Kompletory elektryczne GE	52
– Zbiorniki na zamówienia indywidualne, kolorystyka	54
– Akcesoria i części zamienne	55

# WYMIENNIKI C.W.U. Z WĘŻOWNICĄ SPIRALNĄ

## TYP SGW(S) NEPTUN<sup>2</sup> KOMBI

Dane techniczne wymienników SGW(S) Neptun<sup>2</sup> Kombi (wiszące)

specyfikacja	j.m.	SGW(S) Neptun <sup>2</sup> Kombi			
		80	100	120	140
pojemność magazynowa <sup>1</sup>	l	82	102	112	130
profil obciążenia <sup>1</sup>	-	M	M	L	L
ErP  pianka poliuretanowa	-	C	C	C	C
maksymalne ciśnienie pracy zbiornika	MPa	0,6	0,6	0,6	0,6
maksymalne ciśnienie pracy wężownicy	MPa	1,6	1,6	1,6	1,6
maksymalna temperatura pracy zbiornika	°C	95	95	95	95
maksymalna temperatura pracy wężownicy	°C	110	110	110	110
powierzchnia wężownicy	m <sup>2</sup>	0,6	0,6	0,95	0,95
pojemność wężownicy	l	2,6	2,6	4,1	4,1
moc wężownicy (70/10/45°C)	kW	16	16	23	23
wydajność wężownicy (70/10/45°C)	l/h	390	390	560	560
moc wężownicy (80/10/45°C)	kW	21,1	21,1	30,4	30,4
wydajność wężownicy (80/10/45°C)	l/h	510	510	740	740
moc grzałki elektrycznej	kW	1,5	1,5	2,0	2,0
zakres temperatury	°C	Elektronik 5-75 (8-77 manualny)			
czas nagrzewania do 40°C	h	1,6	2,0	1,9	2,2
zapotrzebowanie na wodę grzewczą z kotła c.o.	m <sup>3</sup> /h	2,5	2,5	2,5	2,6
anoda magnezowa dolna dennica (śruba M8)	mm	25x390	25x390	25x390	25x390
h1 - powrót z wężownicy (Gw)	" / mm	3/4 / 250	3/4 / 250	3/4 / 250	3/4 / 250
h2 - osłona czujnika (Ø)	" / mm	3/8 / 375	3/8 / 375	-	-
h3 - cyrkulacja (Gw)	" / mm	3/4 / 480	3/4 / 480	3/4 / 480	3/4 / 480
h4 - osłona czujnika (Ø)	" / mm	-	-	3/8 / 535	3/8 / 535
h5 - zasilanie wężownicy (Gw)	" / mm	3/4 / 650	3/4 / 650	3/4 / 750	3/4 / 750
D - średnica zewnętrzna	mm	480	480	480	480
L - wysokość	mm	920	1080	1200	1340
R - rozstaw	mm	100	100	100	100
wymiar A	mm	185	185	185	185
waga netto	kg	50	57	64	71

schemat wymiennika SGW(S) Neptun<sup>2</sup> Kombi (prawy)

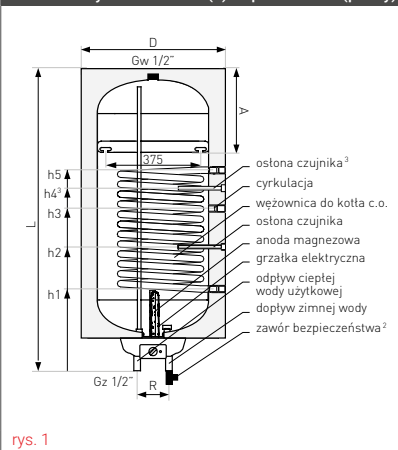

rys. 1

<sup>1</sup> Zgodnie z rozporządzeniem komisji (UE) 812/2013, 814/2013.

<sup>2</sup> Nieujęty w cenie podstawowej.

<sup>3</sup> Dotyczy wymienników SGW(S) Neptun<sup>2</sup> Kombi 120-140.



## SGW(S) Neptun<sup>2</sup> Kombi (wiszący)

nr kat.	typ	opis	kod EAN
06-084670	80		5901224413339
06-104670	100	wężownica spiralna, pianka poliuretanowa, obudowa metalowa, grzałka elektryczna, emalia ceramiczna EXTRA GLASS®, anoda magnezowa (wersja prawa)	5901224413353
06-124670	120		5901224413391
06-144670	140		5901224413483
06-084671	80		5901224413346
06-104671	100	wężownica spiralna, pianka poliuretanowa, obudowa metalowa, grzałka elektryczna, emalia ceramiczna EXTRA GLASS®, anoda magnezowa (wersja lewa)	5901224413360
06-124671	120		5901224413452
06-144671	140		5901224413490

**Możliwość zamówienia wymiennika SGW(S) Neptun<sup>2</sup> Kombi ze sterownikiem Elektronik** (wężownica spiralna, pianka poliuretanowa, obudowa metalowa, grzałka elektryczna, emalia ceramiczna EXTRA GLASS®, anoda magnezowa) - końcówka nr kat. 770 (prawy) lub 771 (lewy), np. 06-084770.

### Zalety wymienników SGW(S) Neptun<sup>2</sup> Kombi

- ▶ Szybsze nagrzewanie wody dzięki wężownicy spiralnej o dużej powierzchni.
- ▶ Współpraca z każdym typem kotła: olejowym, gazowym, węglowym itd.
- ▶ Grzałka elektryczna + termostat z płynną regulacją temp. w standardzie.
- ▶ Możliwość zamówienia ogrzewacza z wyświetlaczem LED - opcja.
- ▶ Przyłącza po prawej bądź lewej stronie.
- ▶ Nawet o 50% dłuższa żywotność zbiornika dzięki ochronie RESIST-TECH®.
- ▶ Najwyższej jakości emalia ceramiczna EXTRA GLASS®.
- ▶ Dodatkowe zabezpieczenie anodą magnezową.



foto 1  
SGW(S) Neptun<sup>2</sup> Kombi (lewy)



foto 2  
Sterownik Elektronik

▶ Dzięki ochronie **RESIST-TECH®**, żywotność zbiorników z grzałką el. wydłuża się nawet o 50%. Specjalny rezystor wyrównuje potencjały elektromagnetyczne pomiędzy anodą magnezową a grzałką elektryczną.

\* Szczegóły w karcie gwarancyjnej.

# WYMIENNIKI C.W.U. Z WĘŻOWNICĄ SPIRALNĄ

## TYP SGW(S) MINI TOWER, VULCAN KOMBI

Dane techniczne wymienników SGW(S) Mini Tower (wolnostojące)

specyfikacja	j.m.	SGW(S) Mini Tower		
		100	120	140
pojemność magazynowa <sup>1</sup>	l	102	114	129
ErP	-	pianka polistyrenowa		
		pianka poliuretanowa		
maksymalne ciśnienie pracy zbiornika	MPa	0,6	0,6	0,6
maksymalne ciśnienie pracy węźownicy	MPa	1,6	1,6	1,6
maksymalna temperatura pracy zbiornika	°C	95	95	95
maksymalna temperatura pracy węźownicy	°C	110	110	110
powierzchnia węźownicy	m <sup>2</sup>	0,6	0,95	0,95
pojemność węźownicy	l	2,6	4,1	4,1
moc węźownicy (70/10/45°C)	kW	16	23	23
wydajność węźownicy (70/10/45°C)	l/h	390	560	560
moc węźownicy (80/10/45°C)	kW	21,1	30,4	30,4
wydajność węźownicy (80/10/45°C)	l/h	510	740	740
zapotrzebowanie na wodę grzewczą z kotła c.o.	m <sup>3</sup> /h	2,5	2,5	2,6
anoda magnezowa górna dennica (korek 5/4")	mm	25x390	25x390	25x390
h1 - dopływ zimnej wody (Gw)	" / mm	3/4 / 210	3/4 / 165	3/4 / 165
h2 - powrót z węźownicy (Gw)	" / mm	3/4 / 310	3/4 / 250	3/4 / 250
h3 - osłona czujnika (Ø)	" / mm	3/8 / 400	-	-
h4 - cyrkulacja (Gw)	" / mm	3/4 / 500	3/4 / 450	3/4 / 450
h5 - osłona czujnika (Ø)	" / mm	-	3/8 / 535	3/8 / 535
h6 - zasilanie węźownicy (Gw)	" / mm	3/4 / 710	3/4 / 750	3/4 / 750
h7 - odpływ c.w.u. (Gw)	" / mm	3/4 / 790	3/4 / 920	3/4 / 1070
D - średnica zewnętrzna	mm	518	518	518
L - wysokość	mm	1040	1150	1290
waga netto	kg	52	57	62

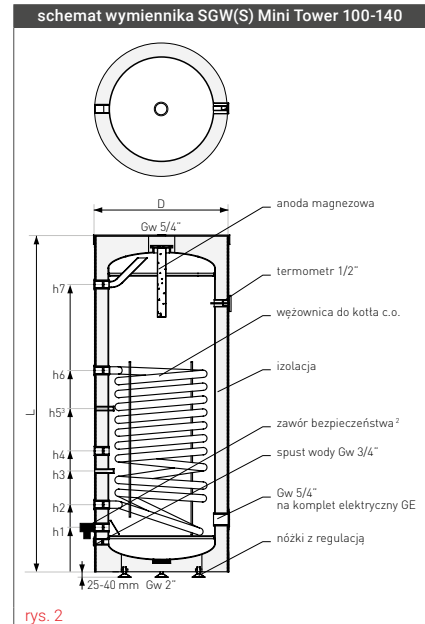

Dane techniczne wymienników SGW(S) Vulcan Kombi (wolnostojące) i SGW(S) Vulcan Kombi (wiszące)

specyfikacja	j.m.	SGW(S) Vulcan Kombi			
		100	120	140	200
pojemność magazynowa <sup>1</sup>	l	101	113	140	194
ErP	-	pianka poliuretanowa			
		C			
maksymalne ciśnienie pracy zbiornika	MPa	0,6	0,6	0,6	0,6
maksymalne ciśnienie pracy węźownicy	MPa	1,6	1,6	1,6	1,6
maksymalna temperatura pracy zbiornika	°C	95	95	95	95
maksymalna temperatura pracy węźownicy	°C	110	110	110	110
powierzchnia węźownicy	m <sup>2</sup>	1,2	1,2	1,2	1,6
pojemność węźownicy	l	5,2	5,2	5,2	11,2
moc węźownicy (70/10/45°C)	kW	29	29	29	39
wydajność węźownicy (70/10/45°C)	l/h	700	700	700	950
moc grzałki elektrycznej <sup>5</sup>	kW	1,5	2,0	2,0	-
zakres temperatury <sup>5</sup>	°C	Elektronik 5-75 (8-77 manualny)			-
czas nagrzewania do 40°C <sup>5</sup>	h	2,0	1,9	2,2	-
zapotrzebowanie na wodę grzewczą z kotła c.o.	m <sup>3</sup> /h	2,5	2,5	2,5	2,6
anoda magnezowa górna dennica (korek 5/4") <sup>6</sup>	mm	26x550	26x550	26x550	38x400
L - wysokość	mm	1050	1150	1300	1190
D - szerokość x głębokość	mm	455x455	455x455	455x455	650x650
A - woda użytkowa (Gz)	"	3/4	3/4	3/4	1
B - przyłącza węźownicy (Gz)	"	3/4	3/4	3/4	1
R - rozstaw	mm	280	280	280	380
waga netto	kg	57	62	67	94

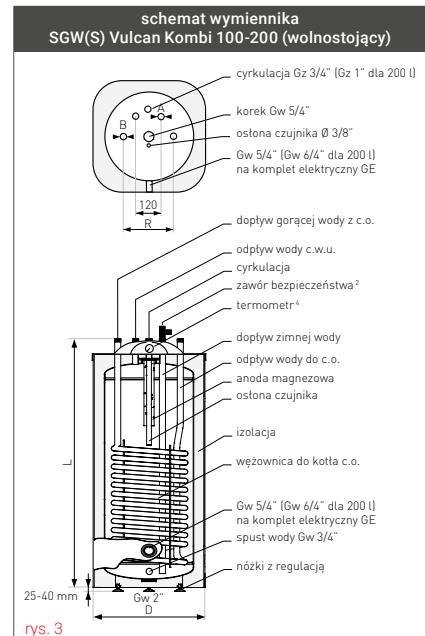

<sup>1</sup> Zgodnie z rozporządzeniem komisji (UE) 812/2013, 814/2013.

<sup>2</sup> Nieujęty w cenie podstawowej.

<sup>3</sup> Dotyczy wymienników SGW(S) Mini Tower 120-140.

<sup>4</sup> W zbiornikach typu 200 termometr umiejscowiony jest na płaszczu zbiornika.

<sup>5</sup> Dotyczy wymienników SGW(S) Vulcan Kombi z grzałką elektryczną (wiszących).

<sup>6</sup> Dla wymienników SGW(S) Vulcan Kombi (wiszący) anoda magnezowa montowana na śrubie M8 w dolnej części zbiornika.



## SGW(S) Mini Tower (wolnostojący)

nr kat.	typ	opis	kod EAN
26-104000	100		5901224400117
26-124000	120	wężownica spiralna, pianka polistyrenowa, obudowa skay, emalia ceramiczna EXTRA GLASS®, anoda magnezowa	5901224400124
26-144000	140		5901224400131
26-108000	100		5901224409066
26-128000	120	wężownica spiralna, pianka poliuretanowa, obudowa skay, emalia ceramiczna EXTRA GLASS®, anoda magnezowa	5901224408762
26-148000	140		5901224408335



foto 3  
SGW(S) Mini Tower



foto 4  
SGW(S) Vulcan Kombi  
(wolnostojący) 100-140



foto 5  
SGW(S) Vulcan Kombi  
(wiszący) 100-140

## Zalety wymienników SGW(S) Mini Tower

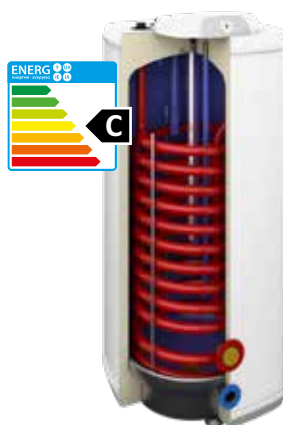
- ▶ Szybsze nagrzewanie wody dzięki wężownicy spiralnej o dużej powierzchni.
- ▶ Współpraca z każdym typem kotła: olejowym, gazowym, węglowym itd.
- ▶ Najwyższej jakości emalia ceramiczna EXTRA GLASS®.
- ▶ Dodatkowe zabezpieczenie anodą magnezową.
- ▶ Możliwość montażu kompletu elektrycznego GE - opcja.
- ▶ Termometr w standardzie.

## SGW(S) Vulcan Kombi (wolnostojący)

nr kat.	typ	opis	kod EAN
26-105500	100		5901224400612
26-125500	120	wężownica spiralna, pianka poliuretanowa, obudowa metalowa, emalia ceramiczna EXTRA GLASS®, anoda magnezowa	5901224400629
26-145500	140		5901224400636
26-205500	200		5901224503870

## SGW(S) Vulcan Kombi (wiszący)

nr kat.	typ	opis	kod EAN
26-105600	100		5901224400711
26-125600	120	wężownica spiralna, pianka poliuretanowa, obudowa metalowa, emalia ceramiczna EXTRA GLASS®, anoda magnezowa	5901224400728
26-145600	140		5901224400735

## Zalety wymienników SGW(S) Vulcan Kombi

- ▶ Dostępne modele stojące lub wiszące.
- ▶ Wszystkie wyjścia w dennicy.
- ▶ Szybsze nagrzewanie wody dzięki węż. spiralnej o bardzo dużej powierzchni.
- ▶ Współpraca z każdym typem kotła: olejowym, gazowym, węglowym itd.
- ▶ Nawet o 50% dłuższa żywotność zbiornika dzięki ochronie RESIST-TECH®.
- ▶ Najwyższej jakości emalia ceramiczna EXTRA GLASS®.
- ▶ Dodatkowe zabezpieczenie anodą magnezową.
- ▶ Możliwość montażu kompletu elektrycznego GE - opcja.
- ▶ Termometr w standardzie.

## Grzałka elektr. do zbiorników SGW(S) Vulcan Kombi

nr kat.	opis	kod EAN
40-130607	grzałka 2 kW, 230 V do zbiornika emaliowanego na flanszy Ø zew. 125 mm / 5 śrub (osłona stalowa), produkcja do 10.2017 r. - do modelu wiszącego	5901224820687
40-130609	grzałka 2 kW 230 V do zbiornika emaliowanego na flanszy Ø zew. 125 mm / 5 śrub, osłona stalowa (od 10.2017) - do modelu wiszącego	5901224828034
40-140432	moduł sterowania grzałką SGW(S) Vulcan Kombi Elektronik 230 V - do modelu wiszącego	5901224819339
41-020002	komplet elektryczny GE Selfa z grzałką 2 kW 230 V - K5/4* - do modelu wolnostojącego	5901224832710



Do ogrzewaczy marki Galmet zalecamy stosowanie izolowanych **kompletów elektrycznych** marki Galmet - katalog str. 52.

\* Szczegóły w karcie gwarancyjnej.

# ZBIORNIKI DO KOTŁÓW GAZOWYCH TYP SGW(S) RONDO PREMIUM, SG(S) FUSION

Dane techniczne zbiorników SGW(S) Rondo Premium

specyfikacja	j.m.	Rondo Premium	
		120	140
pojemność magazynowa <sup>1</sup>	l	123	139
ErP  pianka poliuretanowa	-	A	A
maksymalne ciśnienie pracy zbiornika	MPa	1,0	1,0
maksymalne ciśnienie pracy węzownicy	MPa	1,6	1,6
maksymalna temperatura pracy zbiornika	°C	95	95
maksymalna temperatura pracy węzownicy	°C	110	110
powierzchnia węzownicy	m <sup>2</sup>	1,2	1,2
pojemność węzownicy	l	8	8
moc węzownicy (70/10/45°C)	kW	29	29
wydajność węzownicy (70/10/45°C)	l/h	700	700
anoda magnezowa górna dennica (korek 5/4")	mm	38x400	38x400
dopływ zimnej wody (Gw)	"	1	1
odpływ c.w.u. (Gw)	"	1	1
cyrkulacja (Gw)	"	1	1
zasilanie węzownicy / powrót z węzownicy (Gw)	"	1	1
komplet elektryczny GE (Gw)	"	5/4	5/4
osłona czujnika (Ø)	"	1/2	1/2
termometr (Gw)	"	1/2	1/2
spust wody (Gw)	"	1	1
d - średnica wewnętrzna	mm	550	550
D - średnica zewnętrzna	mm	660	660
L - wysokość	mm	910	1005
R - rozstaw	mm	370	370
Wymiar A	mm	80	80
Wymiar B	mm	120	120
Wymiar C	mm	180	180
Wymiar E	mm	200	200
Wymiar F	mm	120	120
waga netto	kg	74	82

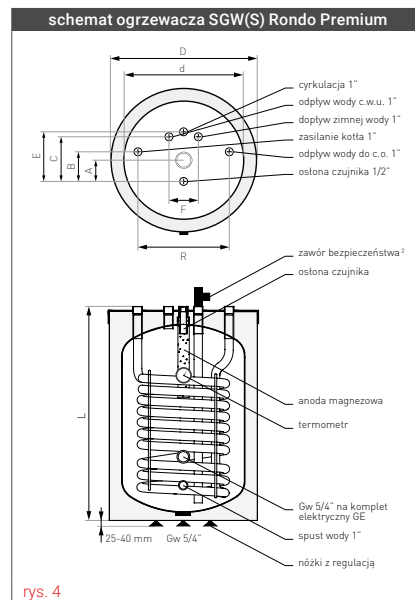

rys. 4

Dane techniczne zbiorników SG(S) Fusion

specyfikacja	j.m.	SG(S) Fusion 100	
pojemność magazynowa <sup>1</sup>	l	104	
ErP  pianka poliuretanowa	-	C	
maksymalne ciśnienie pracy zbiornika	MPa	1,0	
maksymalna temperatura pracy zbiornika	°C	95	
zakres temperatury	°C	8-77	
wydatek trwały c.w.u. Δt=30K	l/h (kW)	660 (24)	774 (28)
orientacyjny czas nagrzewania zasobnika Δt=45K <sup>3</sup>	min (kW)	20 (24)	16 (28)
anoda magnezowa górna dennica (korek 5/4")	mm	25x390	
dopływ zimnej wody (Gz)	"	3/4	
odpływ c.w.u. (Gz)	"	3/4	
cyrkulacja (Gz)	"	3/4	
zasilanie kotła / powrót z kotła (Gz)	"	3/4	
komplet elektryczny GE (Gw)	"	5/4	
osłona czujnika (Ø)	"	1/2	
termometr (Gw)	"	1/2	
spust wody (Gw)	"	1	
d - średnica wewnętrzna	mm	500	
D - średnica zewnętrzna	mm	600	
L - wysokość	mm	900	
R - rozstaw	mm	307	
Wymiar A	mm	100	
Wymiar B	mm	150	
Wymiar C	mm	165	
waga netto	kg	54	

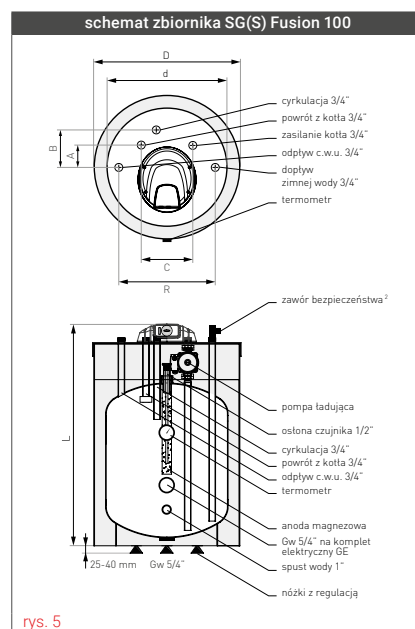

rys. 5

\* Szczegóły w karcie gwarancyjnej.

<sup>1</sup> Zgodnie z rozporządzeniem komisji (UE) 812/2013, 814/2013.

<sup>2</sup> Nieujęty w cenie podstawowej.

<sup>3</sup> Moc znamionowa na c.w.u. współpracującego kotła.

## SGW(S) Rondo Premium

nr kat.	typ	opis	kod EAN
26-127500	120	wężownica spiralna, pianka poliuretanowa, obudowa metalowa, emalia	5901224402692
26-147500	140	ceramiczna EXTRA GLASS®, anoda magnezowa	5901224402951

### Zalety zbiorników SGW(S) Rondo Premium

- ▶ Klasa energetyczna A.
- ▶ Wszystkie wyjścia w górnej dennicy.
- ▶ Szybsze nagrzewanie wody dzięki wężownicy spiralnej o bardzo dużej powierzchni.
- ▶ Współpraca z każdym typem kotła: olejowym, gazowym, węglowym itd.
- ▶ Możliwość montażu kompletu elektrycznego GE.
- ▶ Termometr w standardzie.
- ▶ Nawet o 50% dłuższa żywotność zbiornika dzięki ochronie RESIST-TECH®.
- ▶ Najwyższej jakości emalia ceramiczna EXTRA GLASS®.
- ▶ Dodatkowe zabezpieczenie anodą magnezową.



foto 6  
SGW(S) Rondo Premium

▶ Zbiornik przeznaczony do współpracy ze wszystkimi kotłami c.o., w szczególności z wiszącymi kotłami jednofunkcyjnymi. Powiększona wężownica spiralna zapewnia **szybkie ogrzewanie wody**, a wysoka klasa energetyczna A gwarantuje **ekonomiczną pracę i oszczędność gazu**.

## SG(S) Fusion

nr kat.	typ	opis	kod EAN
22-107500	100	warstwowy, pianka poliuretanowa, obudowa metalowa, emalia ceramiczna EXTRA GLASS®, pompa ładująca, termostat, anoda magnezowa	5901224413254

### Zalety zbiorników SG(S) Fusion

- ▶ Współpraca z dwufunkcyjnym kotłem gazowym.
- ▶ Maksymalne wykorzystanie warstwowego układania się wody.
- ▶ Oszczędność gazu przy małych poborach wody.
- ▶ Skrócony czas podgrzewania wody.
- ▶ Trzostopniowa pompa obiegowa o regulowanej wydajności - zabudowana w zbiorniku.
- ▶ Wszystkie wyjścia w górnej dennicy.
- ▶ Możliwość montażu kompletu elektrycznego GE.
- ▶ Termometr w standardzie.
- ▶ Małe gabaryty zbiornika.





foto 7  
SG(S) Fusion

▶ Zbiornik warstwowy przeznaczony do współpracy z gazowym kotłem dwufunkcyjnym i przechowywania ciepłej wody użytkowej. Dzięki **warstwowemu układowi się podgrzewanej wody** w zbiorniku, małe pobory wody nie uruchamiają kotła zbyt często, co wydłuża jego żywotność i pozwala oszczędzać gaz.

\* Szczegóły w karcie gwarancyjnej.

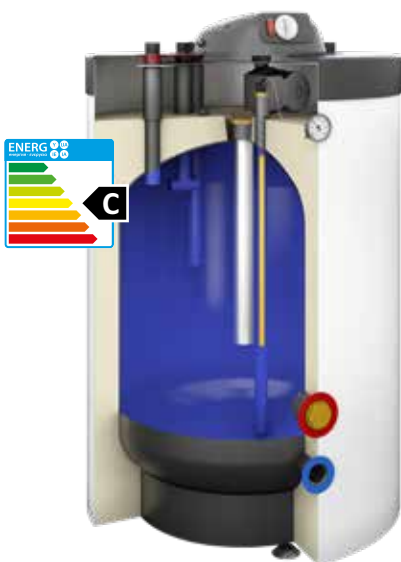
# WYMIENNIKI C.W.U. Z WĘŻOWNICĄ SPIRALNĄ TYP SGW(S) TOWER, SGW(S)B TOWER BIWAŁ W KLASIE A

Dane techniczne wymienników SGW(S) Tower (klasa A)

specyfikacja	j.m.	SGW(S) Tower (klasa A)		
		200	250	300
pojemność magazynowa <sup>1</sup>	l	205	247	292
ErP  pianka poliuretanowa	-	A	A	A
maksymalne ciśnienie pracy zbiornika	MPa	1,0	1,0	1,0
maksymalne ciśnienie pracy węzownicy	MPa	1,6	1,6	1,6
maksymalna temperatura pracy zbiornika	°C	95	95	95
maksymalna temperatura pracy węzownicy	°C	110	110	110
powierzchnia węzownicy	m <sup>2</sup>	0,8	1,0	1,4
pojemność węzownicy	l	5,6	7,0	9,8
moc węzownicy (70/10/45°C)	kW	21,4	23,6	33,6
wydajność węzownicy (70/10/45°C)	l/h	526	585	814
moc węzownicy (80/10/45°C)	kW	29	31,5	44,8
wydajność węzownicy (80/10/45°C)	l/h	714	774	1096
anoda górna dennica (korek 5/4")	mm	38x400	38x400	38x400
magnezowa otwór rewizyjny (śruba M8)	mm	38x200	38x200	38x200
h1 - dopływ zimnej wody (Gw)	" / mm	1 / 140	1 / 140	1 / 140
h2 - powrót z węzownicy (Gw)	" / mm	1 / 225	1 / 225	1 / 225
h3 - osłona czujnika (Ø)	" / mm	1/2 / 325	1/2 / 410	1/2 / 470
crk - cyrkulacja (Gw)	" / mm	3/4 / 485	3/4 / 1050	3/4 / 1140
h4 - zasilanie węzownicy (Gw)	" / mm	1 / 585	1 / 695	1 / 775
h5 - odpływ c.w.u. (Gw)	" / mm	1 / 1025	1 / 1245	1 / 1495
d - średnica wewnętrzna	mm	500	500	500
D - średnica zewnętrzna	mm	670	700	700
L - wysokość	mm	1355	1565	1825
waga netto	kg	77	88	105

Dane techniczne wymienników SGW(S)B Tower Biwał (klasa A)

specyfikacja	j.m.	SGW(S)B Tower Biwał (klasa A)		
		200	250	300
pojemność magazynowa <sup>1</sup>	l	199	240	286
ErP  pianka poliuretanowa	-	A	A	A
maksymalne ciśnienie pracy zbiornika	MPa	1,0	1,0	1,0
maksymalne ciśnienie pracy węzownicy	MPa	1,6	1,6	1,6
maksymalna temperatura pracy zbiornika	°C	95	95	95
maksymalna temperatura pracy węzownicy	°C	110	110	110
powierzchnia węzownicy I	m <sup>2</sup>	0,8	1,0	1,4
pojemność węzownicy I	l	5,6	7,0	9,8
moc węzownicy I (70/10/45°)	kW	21,4	23,6	33,6
wydajność węzownicy I (70/10/45°)	l/h	526	585	814
moc węzownicy I (80/10/45°)	kW	29	31,5	44,8
wydajność węzownicy I (80/10/45°)	l/h	714	774	1096
powierzchnia węzownicy II	m <sup>2</sup>	0,6	0,8	0,8
pojemność węzownicy II	l	4,2	5,6	5,6
moc węzownicy II (70/10/45°C)	kW	14,2	21,5	21,5
wydajność węzownicy II (70/10/45°C)	l/h	351	533	533
moc węzownicy II (80/10/45°C)	kW	18,8	26	26
wydajność węzownicy II (80/10/45°C)	l/h	465	632	632
anoda górna dennica (korek 5/4")	mm	38x400	38x400	38x400
magnezowa otwór rewizyjny (śruba M8)	mm	38x200	38x200	38x200
h1 - dopływ zimnej wody (Gw)	" / mm	1 / 140	1 / 140	1 / 140
h2 - powrót z węzownicy I (Gw)	" / mm	1 / 225	1 / 225	1 / 225
h3 - osłona czujnika I (Ø wew. 8 mm)	" / mm	1/2 / 325	1/2 / 410	1/2 / 470
crk - cyrkulacja (Gw)	" / mm	3/4 / 485	3/4 / 1050	3/4 / 1140
h4 - zasilanie węzownicy I (Gw)	" / mm	1 / 585	1 / 695	1 / 775
h5 - powrót z węzownicy II (Gw)	" / mm	1 / 695	1 / 805	1 / 895
h6 - osłona czujnika II (Ø wew. 8 mm)	" / mm	1/2 / 820	1/2 / 940	1/2 / 1030
h7 - zasilanie węzownicy II (Gw)	" / mm	1 / 945	1 / 1145	1 / 1255
h8 - odpływ c.w.u. (Gw)	" / mm	1 / 1025	1 / 1245	1 / 1495
d - średnica wewnętrzna	mm	500	500	500
D - średnica zewnętrzna	mm	670	700	700
L - wysokość	mm	1355	1565	1825
waga netto	kg	85	98	127

schemat wymiennika SGW(S) Tower 200 (klasa A)

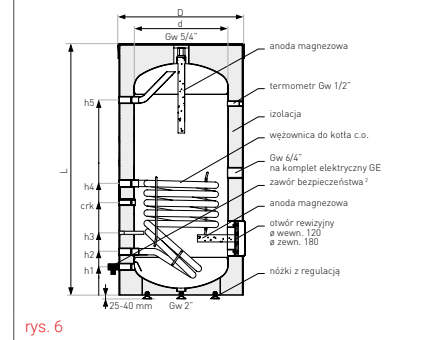

rys. 6

schemat wymiennika SGW(S) Tower 250-300 (klasa A)

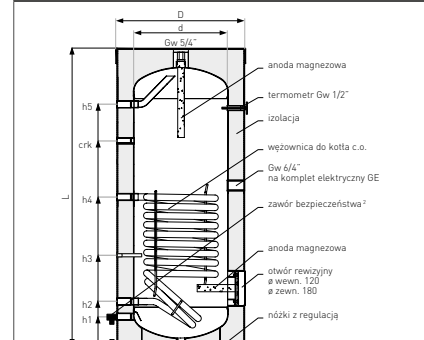

rys. 7

schemat wymiennika SGW(S)B Tower Biwał 200 (klasa A)

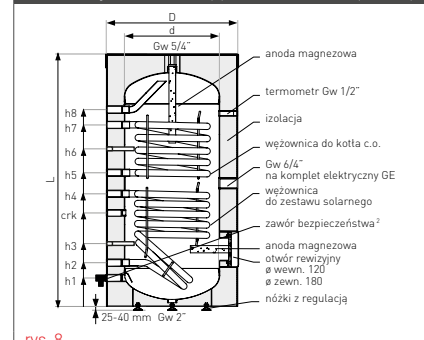

rys. 8

schemat wymiennika SGW(S)B Tower Biwał 250-300 (klasa A)

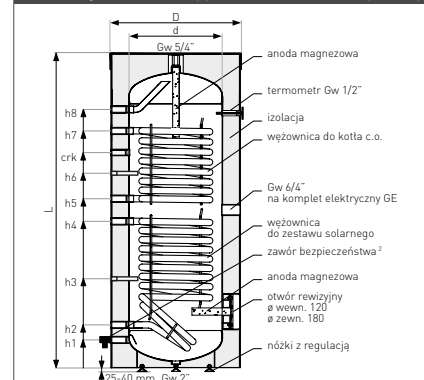

rys. 9

<sup>1</sup> Zgodnie z rozporządzeniem komisji (UE) 812/2013, 814/2013.

<sup>2</sup> Nieujęty w cenie podstawowej.

### SGW(S) Tower (klasa A)

nr kat.	typ	opis	kod EAN
26-204600	200	wężownica spiralna, pianka poliuretanowa, obudowa skay, emalia ceramiczna EXTRA GLASS®, anoda magnezowa	5901224900938
26-254600	250		5901224545535
26-304600	300		5901224545542

### SGW(S)B Tower Biwal (klasa A)

nr kat.	typ	opis	kod EAN
26-209800	200	dwie wężownice spiralne, pianka poliuretanowa, obudowa skay, emalia ceramiczna EXTRA GLASS®, anoda magnezowa	5901224545597
26-259800	250		5901224545603
26-309800	300		5901224545610



foto 8  
SGW(S) Tower - klasa A



foto 9  
SGW(S)B Tower Biwal - klasa A

### Zalety wymienników SGW(S) Tower i SGW(S)B Tower Biwal w klasie energetycznej A

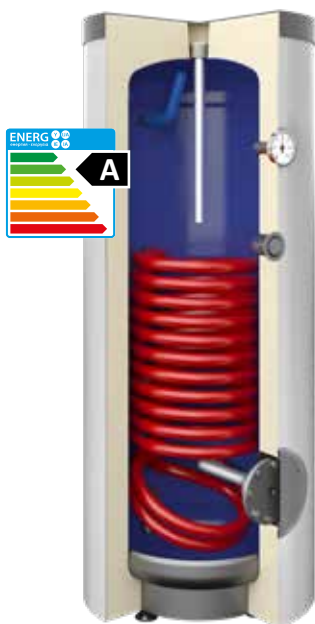
- ▶ Szybsze nagrzewanie wody dzięki wężownicy spiralnej o dużej powierzchni.
- ▶ Dodatkowa wężownica spiralna umożliwiająca podłączenie dodatkowego źródła ciepła, np. kolektorów słonecznych (SGW(S)B Tower Biwal).
- ▶ Współpraca z każdym typem kotła: olejowym, gazowym, węglowym itd.
- ▶ Możliwość montażu kompletu elektrycznego GE.
- ▶ Termometr w standardzie.
- ▶ Najwyższej jakości emalia ceramiczna EXTRA GLASS®.
- ▶ Dodatkowe zabezpieczenie anodą magnezową.

Do wymienników SGW(S) Tower i SGW(S)B Tower Biwal w klasie A zalecamy stosowanie bezobsługowej aktywnej anody tytanowej podłączonej do zewnętrznego źródła napięcia.



Do ogrzewaczy marki Galmet zalecamy stosowanie izolowanych **kompletów elektrycznych** marki Galmet - katalog str. 52.

▶ Pierwsze zbiorniki Galmet produkowane były 39 lat temu, w garażu o powierzchni 12 m<sup>2</sup>. Obecnie grupa hal produkcyjnych zbiorników zajmuje powierzchnię ponad **12 000 m<sup>2</sup>** i pracuje w nich ponad **500** osób.

▶ Ogrzewacze wody oznaczone symbolem **klasy energetycznej A** spełniają najwyższe wymagania techniczne i charakteryzują się doskonałą efektywnością energetyczną i oszczędnością.

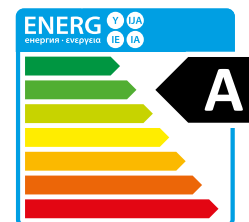

\* Szczegóły w karcie gwarancyjnej.

# WYMIENNIKI C.W.U. Z WĘŻOWNICĄ SPIRALNĄ

## TYP SGW(S) TOWER, BIG TOWER

Dane techniczne wymienników SGW(S) Tower

specyfikacja	j.m.	SGW(S) Tower				
		200	250	300	400	500
pojemność magazynowa <sup>1</sup>	l	197	247	309	405	513
ErP  pianka poliuretanowa	-	B	B	B	C	B
maksymalna temperatura pracy zbiornika	°C	95	95	95	95	95
maksymalna temperatura pracy wężownicy	°C	110	110	110	110	110
maksymalne ciśnienie pracy zbiornika	MPa	1,0	1,0	1,0	1,0	1,0
maksymalne ciśnienie pracy wężownicy	MPa	1,6	1,6	1,6	1,6	1,6
powierzchnia wężownicy	m <sup>2</sup>	1,4	1,4	1,4	1,8	2,0
pojemność wężownicy	l	9,8	9,8	9,8	12,6	14,0
moc wężownicy (70/10/45°C)	kW	33,6	33,6	33,6	43	48
wydajność wężownicy (70/10/45°C)	l/h	800	800	800	1030	1150
moc wężownicy (80/10/45°C)	kW	44,8	44,8	44,8	57,6	64
wydajność wężownicy (80/10/45°C)	l/h	1070	1070	1070	1380	1530
anoda górna dennica (korek 5/4")	mm	38x400	38x400	38x400	38x400	38x600
magnezowa otwór rewizyjny (śruba M8)	mm	38x200	38x200	38x200	38x200	38x200
h1 - dopływ zimnej wody (Gw)	" / mm	1 / 210	1 / 210	1 / 130	1 / 240	1 / 180
h2 - powrót z wężownicy (Gw)	" / mm	1 / 290	1 / 285	1 / 280	1 / 320	1 / 320
h3 - osłona czujnika (Ø)	" / mm	3/8 / 435	3/8 / 440	3/8 / 435	3/8 / 570	3/8 / 530
crk - cyrkulacja (Gw)	" / mm	3/4 / 680	3/4 / 600	3/4 / 650	3/4 / 770	3/4 / 1320
h4 - zasilanie wężownicy (Gw)	" / mm	1 / 790	1 / 755	1 / 750	1 / 870	1 / 970
h5 - odpływ c.w.u. (Gw)	" / mm	1 / 860	1 / 1085	1 / 1355	1 / 1470	1 / 1650
d - średnica wewnętrzna	mm	550	550	550	600	630
D - średnica zewnętrzna	mm	670	670	670	700	755
L - wysokość	mm	1100	1300	1615	1750	1950
waga netto	kg	80	95	108	138	162

Dane techniczne wymienników SGW(S) Big Tower

specyfikacja	j.m.	SGW(S) Big Tower		
		700	1000	1500
pojemność magazynowa <sup>1</sup>	l	694	1005	1433
ErP  pianka poliuretanowa	-	C	-	-
ErP  Neodul@	-	C	C	C
maksymalna temperatura pracy zbiornika	°C	95	95	95
maksymalna temperatura pracy wężownicy	°C	110	110	110
maksymalne ciśnienie pracy zbiornika	MPa	1,0	1,0	1,0
maksymalne ciśnienie pracy wężownicy	MPa	1,6	1,6	1,6
powierzchnia wężownicy	m <sup>2</sup>	2,4	2,7	2,7
pojemność wężownicy	l	16,8	18,9	18,9
moc wężownicy (70/10/45°C)	kW	57,6	64,8	64,8
wydajność wężownicy (70/10/45°C)	l/h	1380	1580	1580
moc wężownicy (80/10/45°C)	kW	76,8	86,4	86,4
wydajność wężownicy (80/10/45°C)	l/h	1840	2110	2110
anoda górna dennica (korek 2")	mm	38x600	38x600	38x600
magnezowa otwór rewizyjny (śruba M8)	mm	38x400	38x400	38x400
h1 - dopływ zimnej wody (Gw)	" / mm	6/4 / 215	6/4 / 250	6/4 / 250
h2 - powrót z wężownicy (Gw)	" / mm	1 / 375	1 / 450	1 / 450
h3 - osłona czujnika (Ø)	" / mm	3/8 / 575	3/8 / 590	3/8 / 600
crk - cyrkulacja (Gw)	" / mm	5/4 / 925	5/4 / 875	5/4 / 1630
h4 - zasilanie wężownicy (Gw)	" / mm	1 / 1045	1 / 1000	1 / 1000
h5 - odpływ c.w.u. (Gw)	" / mm	6/4 / 1715	6/4 / 1570	6/4 / 2250
d - średnica wewnętrzna	mm	700	900	900
D - średnica zewnętrzna	mm	855/860 <sup>3</sup>	1060 <sup>3</sup>	1100 <sup>3</sup>
L - wysokość	mm	2050/2080 <sup>3</sup>	1990 <sup>3</sup>	2680 <sup>3</sup>
waga netto	kg	242	347	447

schemat wymiennika SGW(S) Tower 200, 250, 400

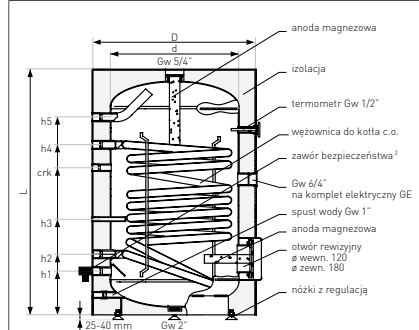

rys. 10

schemat wymiennika SGW(S) Tower 300, 700, 1000

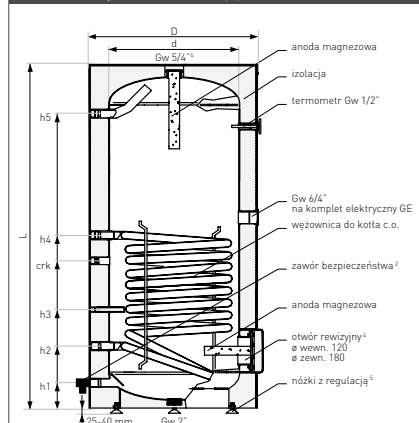

rys. 11

schemat wymiennika SGW(S) Big Tower 500, 1500

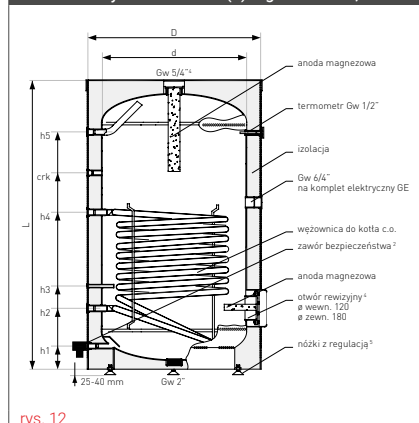

rys. 12

rzut z góry

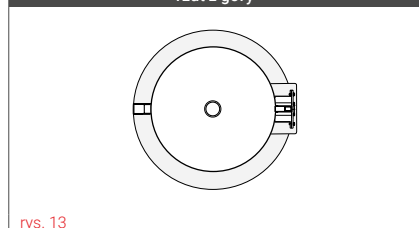

rys. 13

<sup>1</sup> Zgodnie z rozporządzeniem komisji (UE) 812/2013, 814/2013.

<sup>2</sup> Nieujęty w cenie podstawowej.

<sup>3</sup> Neodul@ (rozbierna).

<sup>4</sup> Wymienniki o pojemności 700-1500 l otwór rewizyjny (Ø wewn. 205 mm / Ø zewn. 280 mm).

<sup>5</sup> Dotyczy wymienników SGW(S) Tower 200-500.

## SGW(S) Tower

nr kat.	typ	opis	kod EAN
26-208000	200		5901224500190
26-258000	250		5901224522499
26-308000N	300	wężownica spiralna, pianka poliuretanowa, obudowa skay, emalia ceramiczna	5901224557118
26-408000N	400	EXTRA GLASS®, anoda magnezowa	5901224557200
26-504000N	500		5901224557255

## SGW(S) Big Tower

nr kat.	typ	opis	kod EAN
26-704000N	700	wężownica spiralna, pianka poliuretanowa, obudowa skay, emalia ceramiczna	5901224557439
26-704600N	700	EXTRA GLASS®, anoda magnezowa	5901224557484
36-104600N	1000	wężownica spiralna, izolacja rozbierna Neodul®, obudowa skay, emalia	5901224557491
36-154600N	1500	ceramiczna EXTRA GLASS®, anoda magnezowa	5901224557507

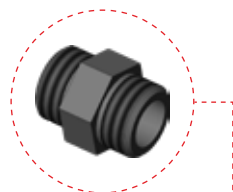

fol. 10  
zabezpieczenie  
DIELECTRIC PROTECTION®

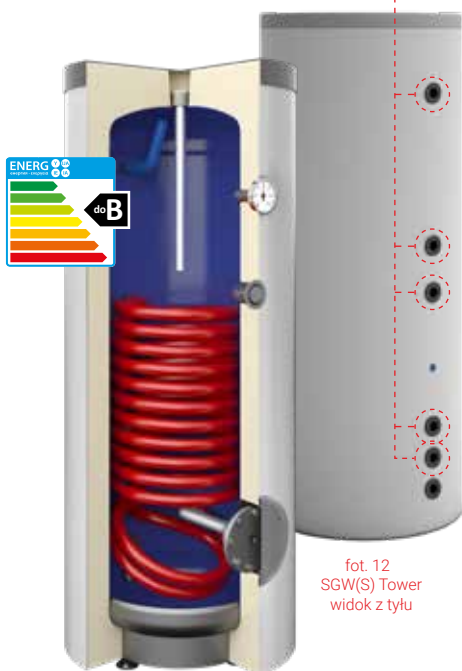

fol. 11  
SGW(S) Tower  
widok z przodu

fol. 12  
SGW(S) Tower  
widok z tyłu



fol. 13  
SGW(S) Big Tower  
w izolacji Neodul®

## Zalety wymienników SGW(S) Tower i Big Tower

- ▶ Szybsze nagrzewanie wody dzięki wężownicy spiralnej o dużej powierzchni.
- ▶ Współpraca z każdym typem kotła: olejowym, gazowym, węglowym itd.
- ▶ Możliwość montażu kompletu elektrycznego GE.
- ▶ Termometr w standardzie.
- ▶ Najwyższej jakości emalia ceramiczna EXTRA GLASS®.
- ▶ Dodatkowe zabezpieczenie anodą magnezową.

Do wymiennika SGW(S) Tower i SGW(S) Big Tower zalecamy stosowanie bezobsługowej aktywnej anody tytanowej podłączonej do zewnętrznego źródła napięcia:

- dla typów do 300 (mała anoda tytanowa).
- dla typów 400-500 (duża pojedyncza anoda tytanowa).
- dla typów 700-1500 (duża podwójna anoda tytanowa).



Do ogrzewaczy marki Galmet zalecamy stosowanie izolowanych **kompletów elektrycznych** marki Galmet - katalog str. 52.

▶ **DIELECTRIC PROTECTION®** to zabezpieczenie antykorozyjne przyłączy dopływu/odpływu c.w.u., c.o. oraz cyrkulacji, które gwarantuje wydłużoną żywotność zbiorników emaliowanych typu 100-500 (zarówno tych bez wężownicy, jak i z 1, 2, lub 3 wężownicami).

\* Szczegóły w karcie gwarancyjnej.

Izolacja Neodul® zbiorników typu 1000 (tylko wersje Slim i SG(K) Multi-Inox), 1500 i 2000 transportowana jest w osobnym opakowaniu, na palecie wraz ze zbiornikiem. W pozostałych wersjach zamontowana jest bezpośrednio na zbiorniku.

# WYMIENNIKI C.W.U. Z WĘŻOWNICĄ SPIRALNĄ

## TYP SGW(S) TOWER SLIM

Dane techniczne wymienników SGW(S) Tower Slim 200-300

specyfikacja	j.m.	SGW(S) Tower Slim		
		200	250	300
pojemność magazynowa <sup>1</sup>	l	205	247	292
ErP  pianka poliuretanova	-	C	C	C
ErP  Neodul@	-	-	-	-
maksymalne ciśnienie pracy zbiornika	MPa	1,0	1,0	1,0
maksymalne ciśnienie pracy wężownicy	MPa	1,6	1,6	1,6
maksymalna temperatura pracy zbiornika	°C	95	95	95
maksymalna temperatura pracy wężownicy	°C	110	110	110
powierzchnia wężownicy	m <sup>2</sup>	0,8	1,0	1,4
pojemność wężownicy	l	5,6	7,0	9,8
moc wężownicy (70/10/45°C)	kW	21,4	23,6	33,6
wydajność wężownicy (70/10/45°C)	l/h	526	585	814
moc wężownicy (80/10/45°C)	kW	29	31,5	44,8
wydajność wężownicy (80/10/45°C)	l/h	714	774	1096
zapotrzebowanie na wodę grzewczą z kotła c.o.	m <sup>3</sup> /h	2,7	3,0	3,0
anoda górna dennica (korek 5/4")	mm	38x400	38x400	38x400
anoda magnetyzująca otwór rewizyjny (śruba M8)	mm	38x200	38x200	38x200
h1 - dopływ zimnej wody (Gw)	" / mm	1 / 140	1 / 140	1 / 140
h2 - powrót z wężownicy (Gw)	" / mm	1 / 225	1 / 225	1 / 225
h3 - osłona czujnika (Ø)	" / mm	1/2 / 325	1/2 / 410	1/2 / 470
crk - cyrkulacja (Gw)	" / mm	3/4 / 485	3/4 / 1050	3/4 / 1140
h4 - zasilanie wężownicy (Gw)	" / mm	1 / 585	1 / 695	1 / 775
h5 - odpływ c.w.u. (Gw)	" / mm	1 / 1025	1 / 1245	1 / 1495
d - średnica wewnętrzna	mm	500	500	500
D - średnica zewnętrzna	mm	600	600	600
L - wysokość	mm	1300	1515	1780
waga netto	kg	76	86	100

We wszystkich wymiennikach stojących (od 200 do 1000) wyjście na termometr, mufa 6/4" i otwór rewizyjny są usytuowane od czopa zbiornika, tj. 180° od osi pozostałych muf.

Dane techniczne wymienników SGW(S) Tower Slim 800-1000

specyfikacja	j.m.	SGW(S) Tower Slim	
		800	1000
pojemność magazynowa <sup>1</sup>	l	790	925
ErP  pianka poliuretanova	-	-	-
ErP  Neodul@	-	C	C
maksymalne ciśnienie pracy zbiornika	MPa	1,0	1,0
maksymalne ciśnienie pracy wężownicy	MPa	1,6	1,6
maksymalna temperatura pracy zbiornika	°C	95	95
maksymalna temperatura pracy wężownicy	°C	110	110
powierzchnia wężownicy	m <sup>2</sup>	2,4	3,7
pojemność wężownicy	l	16,9	25,8
moc wężownicy (70/10/45°C)	kW	44,5	60
wydajność wężownicy (70/10/45°C)	l/h	1099	1468
moc wężownicy (80/10/45°C)	kW	57	78
wydajność wężownicy (80/10/45°C)	l/h	1393	1936
zapotrzebowanie na wodę grzewczą z kotła c.o.	m <sup>3</sup> /h	3,0	3,0
anoda górna dennica (korek 2")	mm	38x600	38x600
anoda magnetyzująca dolna część zbiornika (korek 5/4")	mm	38x400	38x400
h1 - dopływ zimnej wody (Gw)	" / mm	6/4 / 210	6/4 / 210
h2 - powrót z wężownicy (Gw)	" / mm	1 / 380	1 / 380
h3 - osłona czujnika (Ø)	" / mm	1/2 / 610	1/2 / 610
crk - cyrkulacja (Gw)	" / mm	5/4 / 1352	5/4 / 1640
h4 - zasilanie wężownicy (Gw)	" / mm	1 / 1030	1 / 1265
h5 - odpływ c.w.u. (Gw)	" / mm	6/4 / 1610	6/4 / 1910
d - średnica wewnętrzna	mm	790	790
D - średnica zewnętrzna	mm	950 <sup>3</sup>	950 <sup>3</sup>
L - wysokość	mm	1990	2300
waga netto	kg	285	332

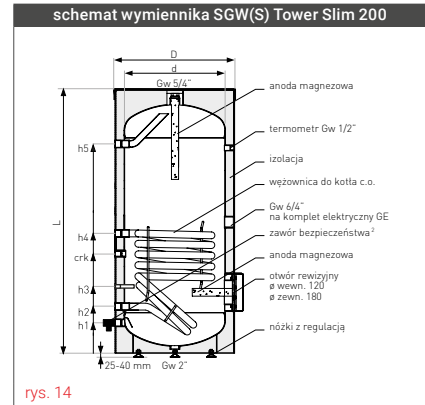

rys. 14

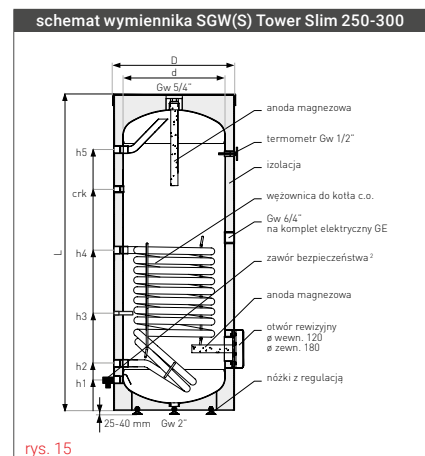

rys. 15

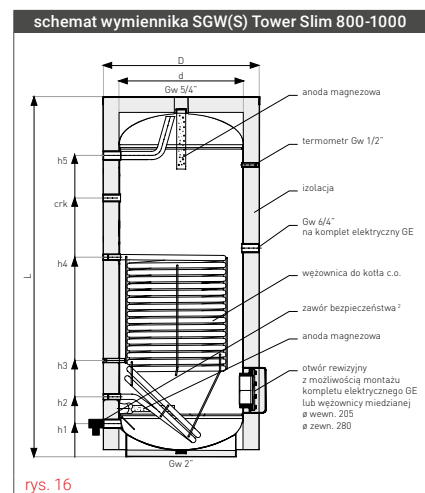

rys. 16

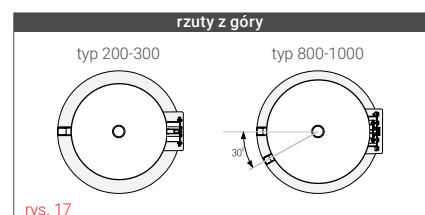

rys. 17

<sup>1</sup> Zgodnie z rozporządzeniem komisji (UE) 812/2013, 814/2013.

<sup>2</sup> Nieujęty w cenie podstawowej.

<sup>3</sup> Ocieplenie rozbiieralne 80 mm, średnica wewn. 790 mm.



## SGW(S) Tower Slim

nr kat.	typ	opis	kod EAN
26-201000	200		5901224524882
26-251000	250	wężownica spiralna, pianka poliuretanowa, obudowa skay, emalia ceramiczna EXTRA GLASS®, anoda magnezowa	5901224524905
26-301000	300		5901224524929
26-801600	800	wężownica spiralna, izolacja rozbierna Neodul®, obudowa skay, emalia ceramiczna EXTRA GLASS®, anoda magnezowa	5901224523724
36-101600	1000		5901224523564

### Zalety wymienników SGW(S) Tower Slim

- ▶ Tylko 60 cm średnicy (SGW(S) Tower Slim 200-300).
- ▶ Szybsze nagrzewanie wody dzięki wężownicy spiralnej o dużej powierzchni.
- ▶ Współpraca z każdym typem kotła: olejowym, gazowym, węglowym itd.
- ▶ Możliwość montażu kompletu elektrycznego GE.
- ▶ Termometr w standardzie.
- ▶ Najwyższej jakości emalia ceramiczna EXTRA GLASS®.
- ▶ Dodatkowe zabezpieczenie anodą magnezową.



foto 14  
SGW(S) Tower Slim

### Wężownice miedziane cynowane do wymienników SGW(S) Tower Slim 800-1000 do montażu we własnym zakresie

nr kat.	opis	kod EAN
40-501210	1,0 m <sup>2</sup> (z flanszą emaliowaną Ø 280 + uszczelka)	5901224810145
40-501218	1,8 m <sup>2</sup> (z flanszą emaliowaną Ø 280 + uszczelka)	5901224810152
40-501223	2,3 m <sup>2</sup> (z flanszą emaliowaną Ø 280 + uszczelka)	5901224809897

Dane techniczne i schemat wężownic miedzianych cynowanych - str. 40.

Do wymienników SGW(S) Tower Slim zalecamy stosowanie bezobsługowej aktywnej anody tytanowej podłączonej do zewnętrznego źródła napięcia:

- dla typów do 300 (mała anoda tytanowa).
- dla typów 800-1000 (duża podwójna anoda tytanowa).



Do ogrzewaczy marki Galmet zalecamy stosowanie izolowanych **kompletów elektrycznych** marki Galmet - katalog str. 52.



foto 15  
SGW(S) Tower Slim  
w izolacji Neodul®

▶ **Neodul®** to innowacyjna izolacja powstała z **połączenia twardego EPS z nanocząsteczkami grafitu**. Materiał ten, oprócz doskonałych właściwości termoizolacyjnych, idealnie dopasowuje się do płaszcza zbiornika redukując tym samym do minimum straty ciepła.



\* Szczegóły w karcie gwarancyjnej.

Izolacja Neodul® zbiorników typu 1000 (tylko wersje Slim i SG(K) Multi-Inox), 1500 i 2000 transportowana jest w osobnym opakowaniu, na palecie wraz ze zbiornikiem. W pozostałych wersjach zamontowana jest bezpośrednio na zbiorniku.

# WYMIENNIKI C.W.U. Z DWIEMA WĘŻOWNICAMI SPIRALNYMI - TYP SGW(S)B TOWER BIWAL

Dane techniczne wymienników SGW(S)B Tower Biwal

specyfikacja	j.m.	SGW(S)B Tower Biwal							
		200	250	300	400	500	700	1000	1500
pojemność magazynowa <sup>1</sup>	l	197	244	299	395	496	683	992	1420
ErP	piłka poliuretanowa	-	B	B	B	C	B	C	-
	Neodul®	-	-	-	-	-	C	C	C
maksymalna temperatura pracy zbiornika	°C	95	95	95	95	95	95	95	95
maksymalna temperatura pracy wężownicy	°C	110	110	110	110	110	110	110	110
maksymalne ciśnienie pracy zbiornika	MPa	1,0	1,0	1,0	1,0	1,0	1,0	1,0	1,0
maksymalne ciśnienie pracy wężownicy	MPa	1,6	1,6	1,6	1,6	1,6	1,6	1,6	1,6
powierzchnia wężownicy do kol. słon.	m <sup>2</sup>	1,0	1,2	1,4	1,8	2,0	2,4	2,7	2,7
pojemność wężownicy do kol. słon.	l	7,0	8,4	9,8	12,6	14,0	16,8	18,9	18,9
moc wężownicy I (70/10/45°C)	kW	24	29	33,6	43	48	57,6	64,8	64,8
wydajność wężownicy I (70/10/45°C)	l/h	570	635	800	1030	1150	1380	1580	1580
moc wężownicy I (80/10/45°C)	kW	32	38,4	44,8	57,6	64	76,8	86,4	86,4
wydajność wężownicy I (80/10/45°C)	l/h	760	920	1070	1380	1530	1840	2110	2110
powierzchnia wężownicy II	m <sup>2</sup>	0,7	0,7	1,1	1,1	1,1	1,2	1,5	1,5
pojemność wężownicy II	l	4,9	4,9	7,7	7,7	7,7	8,4	10,5	10,5
moc wężownicy II (70/10/45°C)	kW	17	17	26,4	26,4	26,4	28,8	36	36
wydajność wężownicy II (70/10/45°C)	l/h	410	410	630	630	630	690	880	880
moc wężownicy II (80/10/45°C)	kW	22	22	35,2	35,2	35,2	38,4	48	48
wydajność wężownicy II (80/10/45°C)	l/h	540	540	840	840	840	920	1150	1150
anoda magnezowa	górna dennica (korek 5/4")	mm	38x400	38x400	38x400	38x400	38x600	-	-
	górna dennica (korek 2")	mm	-	-	-	-	-	38x600	38x600
	otwór rewizyjny (śruba M8)	mm	38x200	38x200	38x200	38x400	38x200	38x400	38x400
h1 - dopływ zimnej wody (Gw)	" / mm	1 / 130	1 / 210	1 / 130	1 / 240	1 / 180	6/4 / 215	6/4 / 250	6/4 / 250
h2 - powrót z wężownicy I (Gw)	" / mm	1 / 210	1 / 290	1 / 280	1 / 320	1 / 320	1 / 375	1 / 450	1 / 450
h3 - osłona czujnika I (Ø)	" / mm	3/8 / 355	3/8 / 400	3/8 / 435	3/8 / 570	3/8 / 530	3/8 / 525	3/8 / 600	3/8 / 600
crk - cyrkulacja (Gw)	" / mm	3/4 / 450	3/4 / 595	3/4 / 650	3/4 / 770	3/4 / 1320	5/4 / 925	5/4 / 880	5/4 / 1630
h4 - zasilanie wężownicy I (Gw)	" / mm	1 / 550	1 / 695	1 / 750	1 / 870	1 / 970	1 / 1045	1 / 1000	1 / 1000
h5 - powrót z wężownicy II (Gw)	" / mm	1 / 635	1 / 795	1 / 860	1 / 980	1 / 1090	1 / 1175	1 / 1100	1 / 1100
h6 - osłona czujnika II (Ø)	" / mm	3/8 / 765	3/8 / 900	3/8 / 1030	3/8 / 1150	3/8 / 1200	3/8 / 1365	3/8 / 1270	3/8 / 1270
h7 - zasilanie wężownicy II (Gw)	" / mm	1 / 895	1 / 1005	1 / 1200	1 / 1330	1 / 1440	1 / 1555	1 / 1440	1 / 1440
h8 - odpływ c.w.u. (Gw)	" / mm	1 / 975	1 / 1085	1 / 1355	1 / 1470	1 / 1650	6/4 / 1715	6/4 / 1570	6/4 / 2250
d - średnica wewnętrzna	mm	550	550	550	600	630	700	900	900
D - średnica zewnętrzna	mm	670	670	670	700	755	855/860 <sup>3</sup>	1060 <sup>3</sup>	1100 <sup>3</sup>
L - wysokość	mm	1140	1300	1615	1750	1950	2050/2080 <sup>3</sup>	1990 <sup>3</sup>	2680 <sup>3</sup>
waga netto	kg	88	106	122	157	178	267	374	492

schemat wymiennika SGW(S)B Tower Biwal 200, 300, 700, 1000

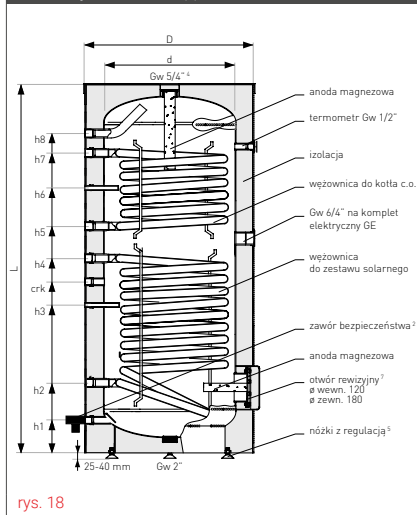

schemat wymiennika SGW(S)B Tower Biwal 250, 400

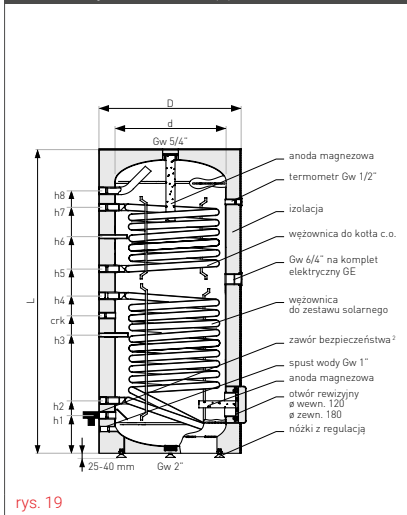

schemat wymiennika SGW(S)B Tower Biwal 500, 1500

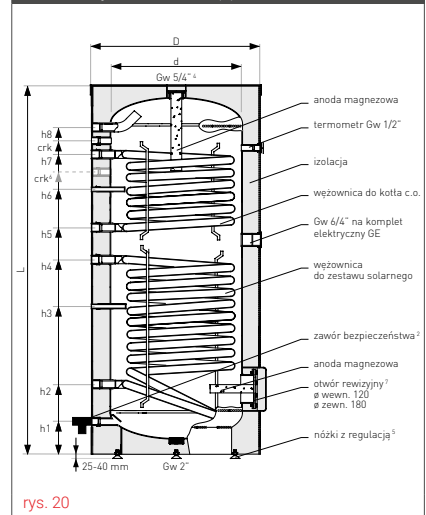

1 Zgodnie z rozporządzeniem komisji (UE) 812/2013, 814/2013.  
 2 Nieujęty w cenie podstawowej.  
 3 Neodul® (rozbierna).  
 4 Przy pojemności 700, 1000 i 1500 l korek anody magnezowej 2".  
 5 Dotyczy wymienników SGW(S)B Tower Biwal 200-500.  
 6 Dotyczy wymienników SGW(S)B Tower Biwal 500.  
 7 Wymienniki o pojemności 700-1500 l otwór rewizyjny (Ø wewn. 205 mm / Ø zewn. 280 mm).

## SGW(S)B Tower Biwal

nr kat.	typ	opis	kod EAN
26-209000	200		5901224500404
26-259000	250		5901224507663
26-309000N	300	dwie węzownice spiralne, pianka poliuretanowa, obudowa skay, emalia ceramiczna EXTRA GLASS®, anoda magnezowa	5901224550805
26-409000N	400		5901224557194
26-509000N	500		5901224557248

## SGW(S)B Big Tower Biwal

nr kat.	typ	opis	kod EAN
26-709000N	700	dwie węzownice spiralne, pianka poliuretanowa, obudowa skay, emalia ceramiczna EXTRA GLASS®, anoda magnezowa	5901224557422
26-709600N	700		5901224558627
36-109600N	1000	dwie węzownice spiralne, izolacja rozbierna Neodul®, obudowa skay, emalia ceramiczna EXTRA GLASS®, anoda magnezowa	5901224557620
36-159600N	1500		5901224557644



fol. 16  
SGW(S)B  
Tower Biwal

Wymienniki c.w.u. do sieci c.o. i kolektorów słonecznych.

## Zalety wymienników SGW(S)B Tower Biwal i Big Tower Biwal

- ▶ Wymienniki c.w.u. z dwiema węzownicami (biwalentny) do podgrzewania wody użytkowej, np. poprzez kocioł c.o. i kolektory słoneczne.
- ▶ Współpraca z każdym typem kotła: olejowym, gazowym, węglowym itd.
- ▶ Możliwość montażu kompletu elektrycznego GE.
- ▶ Termometr w standardzie.
- ▶ Najwyższej jakości emalia ceramiczna EXTRA GLASS®.
- ▶ Dodatkowe zabezpieczenie anodą magnezową.

Do wymienników SGW(S)B zalecamy stosowanie bezobsługowej aktywnej anody tytanowej podłączonej do zewnętrznego źródła napięcia:

- dla typów do 300 (mała anoda tytanowa).
- dla typów 400-500 (duża pojedyncza anoda tytanowa).
- dla typów 700-1000 (duża podwójna anoda tytanowa).
- dla typu 1500 (duża podwójna anoda tytanowa Maxi).

**Możliwość zamówienia zbiorników emaliowanych do 3000 (na specjalne zamówienie).**



fol. 17  
SGW(S)B Big Tower Biwal  
w izolacji Neodul®



Do ogrzewaczy marki Galmet zalecamy stosowanie izolowanych **kompletów elektrycznych** marki Galmet - katalog str. 52.

**DIELECTRIC PROTECTION®** to zabezpieczenie antykorozyjne przyłączy dopływu/odpływu c.w.u., c.o. oraz cyrkulacji, które gwarantuje wydłużoną żywotność zbiorników emaliowanych typu 100-500 (zarówno tych bez węzownicy, jak i z 1, 2, lub 3 węzownicami).

\* Szczegóły w karcie gwarancyjnej.

Izolacja Neodul® zbiorników typu 1000 (tylko wersje Slim i SG(K) Multi-Inox), 1500 i 2000 transportowana jest w osobnym opakowaniu, na palecie wraz ze zbiornikiem. W pozostałych wersjach zamontowana jest bezpośrednio na zbiorniku.

# WYMIENNIKI C.W.U. Z DWIEMA WĘŻOWNICAMI SPIRALNYMI - TYP SGW(S)B TOWER BIWAŁ SLIM

Dane techniczne wymienników SGW(S)B Tower Biwał Slim

specyfikacja	j.m.	SGW(S)B Tower Biwał Slim		
		200	250	300
pojemność magazynowa <sup>1</sup>	l	199	240	286
ErP  pianka poliuretanowa	-	C	C	C
maksymalne ciśnienie pracy zbiornika	MPa	1,0	1,0	1,0
maksymalne ciśnienie pracy wężownicy	MPa	1,6	1,6	1,6
maksymalna temperatura pracy zbiornika	°C	95	95	95
maksymalna temperatura pracy wężownicy	°C	110	110	110
powierzchnia wężownicy I	m <sup>2</sup>	0,8	1,0	1,4
pojemność wężownicy I	l	5,6	7,0	9,8
moc wężownicy I (70/10/45°)	kW	21,4	23,6	33,6
wydajność wężownicy I (70/10/45°)	l/h	526	585	814
moc wężownicy I (70/10/45°)	kW	29	31,5	44,8
wydajność wężownicy I (70/10/45°)	l/h	714	774	1096
powierzchnia wężownicy II	m <sup>2</sup>	0,6	0,8	0,8
pojemność wężownicy II	l	4,2	5,6	5,6
moc wężownicy II (70/10/45°C)	kW	14,2	21,5	21,5
wydajność wężownicy II (70/10/45°C)	l/h	351	533	533
moc wężownicy II (80/10/45°C)	kW	18,8	26	26
wydajność wężownicy II (80/10/45°C)	l/h	465	632	632
zapotrzebowanie na wodę grzewczą z kotła c.o.	m <sup>3</sup> /h	2,7	3,0	3,0
anoda górna dennica (korek 5/4")	mm	38x400	38x400	38x400
magnezowa otwór rewizyjny (śruba M8)	mm	38x200	38x200	38x200
h1 - dopływ zimnej wody (Gw)	" / mm	1 / 140	1 / 140	1 / 140
h2 - powrót z wężownicy I (Gw)	" / mm	1 / 225	1 / 225	1 / 225
h3 - osłona czujnika I (Ø wew. 8 mm)	" / mm	1/2 / 325	1/2 / 410	1/2 / 470
crk - cyrkulacja (Gw)	" / mm	3/4 / 485	3/4 / 1050	3/4 / 1140
h4 - zasilanie wężownicy I (Gw)	" / mm	1 / 585	1 / 695	1 / 775
h5 - powrót z wężownicy II (Gw)	" / mm	1 / 695	1 / 805	1 / 895
h6 - osłona czujnika II (Ø wew. 8 mm)	" / mm	1/2 / 820	1/2 / 940	1/2 / 1030
h7 - zasilanie wężownicy II (Gw)	" / mm	1 / 945	1 / 1145	1 / 1255
h8 - odpływ c.w.u. (Gw)	" / mm	1 / 1025	1 / 1245	1 / 1495
d - średnica wewnętrzna	mm	500	500	500
D - średnica zewnętrzna	mm	600	600	600
L - wysokość	mm	1315	1515	1785
waga netto	kg	85	98	113

schemat wymiennika SGW(S)B Tower Biwał Slim 200

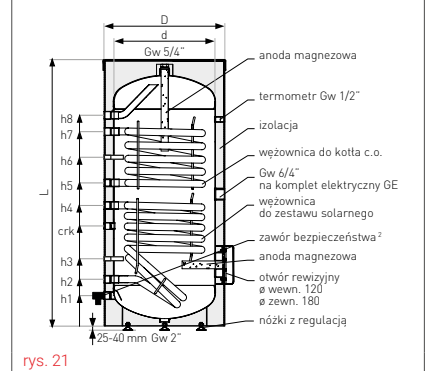

rys. 21

schemat wymiennika SGW(S)B Tower Biwał Slim 250-300

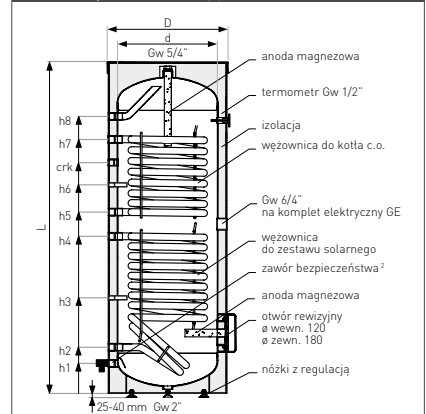

rys. 22

schemat wymiennika SGW(S)B Tower Biwał Slim 800-1000

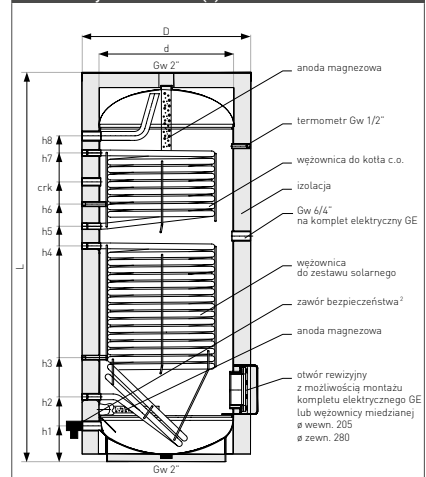

rys. 23

rzuty z góry

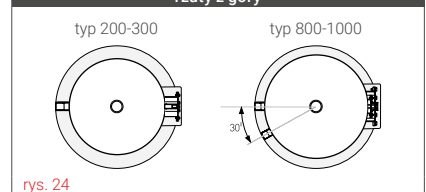

rys. 24

specyfikacja	j.m.	SGW(S)B Tower Biwał Slim	
		800	1000
pojemność magazynowa <sup>1</sup>	l	780	910
ErP  Neodul®	-	C	C
maksymalne ciśnienie pracy zbiornika	MPa	1,0	1,0
maksymalne ciśnienie pracy wężownicy	MPa	1,6	1,6
maksymalna temperatura pracy zbiornika	°C	95	95
maksymalna temperatura pracy wężownicy	°C	110	110
powierzchnia wężownicy I	m <sup>2</sup>	2,4	3,7
pojemność wężownicy I	l	16,8	25,8
moc wężownicy I (70/10/45°)	kW	44,5	60
wydajność wężownicy I (70/10/45°)	l/h	1099	1468
moc wężownicy I (80/10/45°C)	kW	57	78
wydajność wężownicy I (80/10/45°C)	l/h	1393	1936
powierzchnia wężownicy II	m <sup>2</sup>	1,2	1,8
pojemność wężownicy II	l	8,4	12,6
moc wężownicy II (70/10/45°C)	kW	24,5	39
wydajność wężownicy II (70/10/45°C)	l/h	600	958
moc wężownicy II (80/10/45°C)	kW	32	51,8
wydajność wężownicy II (80/10/45°C)	l/h	788	1282
zapotrzebowanie na wodę grzewczą z kotła c.o.	m <sup>3</sup> /h	3,0	3,0
anoda górna dennica (korek 2")	mm	38x600	38x600
magnezowa dolna cz. zbiornika (korek 5/4")	mm	38x400	38x400
h1 - dopływ zimnej wody (Gw)	" / mm	6/4 / 210	6/4 / 210
h2 - powrót z wężownicy I (Gw)	" / mm	1 / 380	1 / 380
h3 - osłona czujnika I (Ø wew. 8 mm)	" / mm	1/2 / 610	1/2 / 610
h4 - zasilanie wężownicy I (Gw)	" / mm	1 / 1030	1 / 1265
h5 - powrót z wężownicy II (Gw)	" / mm	1 / 1145	1 / 1380
h6 - osłona czujnika II (Ø wew. 8 mm)	" / mm	1/2 / 1245	1/2 / 1510
crk - cyrkulacja (Gw)	" / mm	5/4 / 1352	5/4 / 1640
h7 - zasilanie wężownicy II (Gw)	" / mm	1 / 1465	1 / 1810
h8 - odpływ c.w.u. (Gw)	" / mm	6/4 / 1610	6/4 / 1910
d - średnica wewnętrzna	mm	790	790
D - średnica zewnętrzna	mm	950 <sup>3</sup>	950 <sup>3</sup>
L - wysokość	mm	1990	2300
wysokość przy pochyleniu	mm	2220	2500
waga netto	kg	307	362

<sup>1</sup> Zgodnie z rozporządzeniem komisji (UE) 812/2013, 814/2013.

<sup>2</sup> Nieujęty w cenie podstawowej.

<sup>3</sup> Ocieplenie rozbiieralne 80 mm, średnica wew. 790 mm.

## SGW(S)B Tower Biwal Slim

nr kat.	typ	opis	kod EAN
26-202000	200		5901224524899
26-252000	250	dwie wężownice spiralne, pianka poliuretanowa, obudowa skay, emalia ceramiczna EXTRA GLASS®, anoda magnezowa	5901224524912
26-302000	300		5901224524936
26-802600	800	dwie wężownice spiralne, izolacja rozbierna Neodul®, obudowa skay, emalia ceramiczna EXTRA GLASS®, anoda magnezowa	5901224523809
36-102600	1000		5901224523540

### Zalety wymienników SGW(S)B Tower Biwal Slim

- ▶ Tylko 60 cm średnicy (SGW(S)B Tower Biwal Slim 200-300).
- ▶ Wymienniki c.w.u. z dwiema wężownicami (biwalentny) do podgrzewania wody użytkowej, np. poprzez kocioł c.o. i kolektory słoneczne.
- ▶ Współpraca z każdym typem kotła: olejowym, gazowym, węglowym itd.
- ▶ Możliwość montażu kompletu elektrycznego GE.
- ▶ Termometr w standardzie.
- ▶ Najwyższej jakości emalia ceramiczna EXTRA GLASS®.
- ▶ Dodatkowe zabezpieczenie anodą magnezową.

### Wężownice miedziane cynowane do wymienników SGW(S)B Tower Biwal Slim 800-1000 do montażu we własnym zakresie

nr kat.	opis	kod EAN
40-501210	1,0 m <sup>2</sup> (z flanszą emaliowaną Ø 280 + uszczelka)	5901224810145
40-501218	1,8 m <sup>2</sup> (z flanszą emaliowaną Ø 280 + uszczelka)	5901224810152
40-501223	2,3 m <sup>2</sup> (z flanszą emaliowaną Ø 280 + uszczelka)	5901224809897

Dane techniczne i schematy wężownic miedzianych cynowanych - str. 40.

Do wymienników SGW(S)B Tower Biwal Slim zalecamy stosowanie bezobsługowej aktywnej anody tytanowej podłączonej do zewnętrznego źródła napięcia:

- dla typów do 300 (mała anoda tytanowa).
- dla typów 700-1000 (duża podwójna anoda tytanowa).



fol. 18  
SGW(S)B Tower  
Biwal Slim



fol. 19  
SGW(S)B Tower Biwal Slim  
w izolacji Neodul®



Do ogrzewaczy marki Galmet zalecamy stosowanie izolowanych **kompletów elektrycznych** marki Galmet - katalog str. 52.

▶ Zbiorniki produkowane przez Galmet poddawane są wrywkowo testom wytrzymałościowym na **20 000** uderzeń hydraulicznych o ciśnieniu 1,5x ciśnienia roboczego (zgodnie z normą EN 12897:2007).

\* Szczegóły w karcie gwarancyjnej.

Izolacja Neodul® zbiorników typu 1000 (tylko wersje Slim i SG(K) Multi-Inox), 1500 i 2000 transportowana jest w osobnym opakowaniu, na palecie wraz ze zbiornikiem. W pozostałych wersjach zamontowana jest bezpośrednio na zbiorniku.

# WYMIENNIKI C.W.U. Z DUŻĄ WĘŻOWNICĄ SPIRALNĄ DO POMP CIEPŁA - TYP SGW(S) TOWER GRAND

Dane techniczne wymienników SGW(S) Tower Grand

specyfikacja	j.m.	SGW(S) Tower Grand					
		160	200	250	300	400	500
pojemność magazynowa <sup>1</sup>	l	160	193	241	297	386	484
ErP  pianka poliuretanowa	-	B	B	B	B	C	B
maksymalne ciśnienie pracy zbiornika	MPa	1,0	1,0	1,0	1,0	1,0	1,0
maksymalne ciśnienie pracy wężownicy	MPa	1,6	1,6	1,6	1,6	1,6	1,6
maksymalna temperatura pracy zbiornika	°C	95	95	95	95	95	95
maksymalna temperatura pracy wężownicy	°C	110	110	110	110	110	110
powierzchnia wężownicy	m <sup>2</sup>	1,4	2,0	2,4	2,7	3,8	4,3
pojemność wężownicy	l	9,8	14,0	17,0	18,9	26,5	30,5
moc wężownicy (80/10/45°C)	kW	44,8	50,0	56,4	64,0	91,0	102,0
moc wężownicy (80/10/60°C)	kW	28,0	40,0	48,8	55,0	77,5	87,0
moc wężownicy (50/10/45°C)	kW	10,0	14,0	16,8	19,0	28,0	31,0
wydajność wężownicy (80/10/60°C)	l/h	485	693	832	953	1342	1507
zapotrzebowanie na wodę grzewczą z kotła c.o.	m <sup>3</sup> /h	3,0	3,0	3,0	3,0	3,0	3,0
anoda górna dennica (korek 5/4")	mm	38x200	38x400	38x400	38x400	38x400	38x600
magnezowa otwór rewizyjny (śruba M8)	mm	38x200	38x200	38x200	38x200	38x400	38x200
h1 - dopływ zimnej wody (Gw)	" / mm	1 / 130	1 / 130	1 / 130	1 / 130	1 / 155	1 / 180
h2 - powrót z wężownicy (Gw)	" / mm	1 / 205	1 / 205	1 / 210	1 / 205	1 / 255	1 / 280
h3 - osłona czujnika I (Ø)	" / mm	3/8 / 370	3/8 / 425	3/8 / 570	3/8 / 435	3/8 / 615	3/8 / 560
h4 - osłona czujnika II (Ø) <sup>3</sup>	" / mm	-	-	-	3/8 / 1050	3/8 / 1095	3/8 / 1260
h5 - cyrkulacja (Gw)	" / mm	3/4 / 555	3/4 / 655	3/4 / 860	3/4 / 1145	3/4 / 1195	5/4 / 1370
h6 - zasilanie wężownicy (Gw)	" / mm	1 / 685	1 / 900	1 / 1080	1 / 1250	1 / 1450	1 / 1615
h7 - odpływ c.w.u. (Gw)	" / mm	1 / 760	1 / 975	1 / 1160	1 / 1355	1 / 1555	1 / 1735
d - średnica wewnętrzna	mm	550	550	550	550	600	630
D - średnica zewnętrzna	mm	670	670	670	670	700	755
L - wysokość	mm	920	1140	1300	1615	1750	1950
waga netto	kg	76	95	114	125	185	235

schemat wymiennika SGW(S) Tower Grand

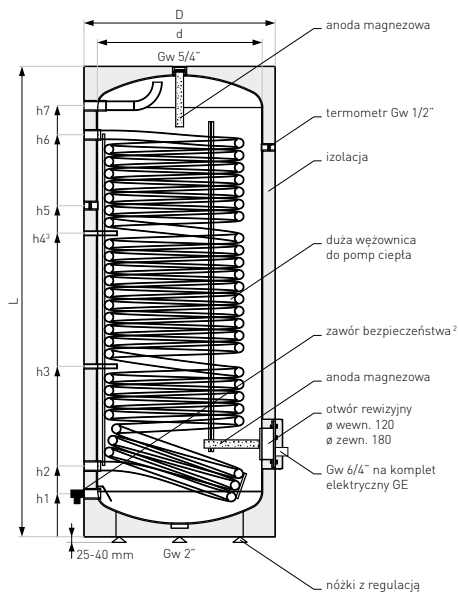

rys. 25

<sup>1</sup> Zgodnie z rozporządzeniem komisji (UE) 812/2013, 814/2013.

<sup>2</sup> Nieujęty w cenie podstawowej.

<sup>3</sup> Dotyczy wymienników SGW(S) Tower Grand 300-500.

## SGW(S) Tower Grand

nr kat.	typ	opis	kod EAN
26-168177	160		5901224579875
26-208177	200		5901224576454
26-258177	250	duża wężownica spiralna, pianka poliuretanowa, obudowa skay, emalia	5901224582950
26-308177N	300	ceramiczna EXTRA GLASS®, anoda magnezowa	5901224578472
26-408177N	400		5901224583964
26-504177N	500		5901224579776

Do wymienników SGW(S) Tower Grand zalecamy stosowanie bezobsługowej aktywnej anody tytanowej podłączonej do zewnętrznego źródła napięcia:

- dla typów do 250 (mała anoda tytanowa).
- dla typów 300-500 (duża pojedyncza anoda tytanowa).

## Zalety wymienników SGW(S) Tower Grand

- ▶ Szybsze nagrzewanie wody - powiększona wężownica.
- ▶ Przeznaczony do pomp ciepła inwerterowych i on-off.
- ▶ Wężownica na całej wysokości.
- ▶ Możliwość montażu kompletu elektrycznego GE.
- ▶ Termometr w standardzie.
- ▶ Najwyższej jakości emalia ceramiczna EXTRA GLASS®.
- ▶ Dodatkowe zabezpieczenie anodą magnezową.



fol. 20  
SGW(S) Tower Grand



Do ogrzewaczy marki Galmet zalecamy stosowanie izolowanych **kompletów elektrycznych** marki Galmet - katalog str. 52.

## Porównanie powierzchni wężownic

typ	powierzchnia wężownicy [m <sup>2</sup> ]				
	SGW(S) Tower	SGW(S) Tower Grand	SGW(S) Maxi	SG(B)	SG(B) do pomp ciepła
160	-	1,4	-	-	-
200	1,4	2,0	-	1,4	2,0
250	1,4	2,4	3,0	-	3,0
300	1,4	2,7	3,8	1,4	3,8
400	1,8	3,8	5,0	1,8	6,0
500	2	4,3	6,0	2,5	7,5
700	2,4	-	6,5	-	-
800	-	-	9,0	3,0	9,0
1000	2,7	-	12,0	3,5	12,0

\* Szczegóły w karcie gwarancyjnej.

# WYMIENNIKI C.W.U. Z MAKSYMALNIE DUŻĄ WĘŻOWNICĄ SPIRALNĄ DO POMP CIEPŁA

## TYP SGW(S) MAXIMUS, SGW(S) MAXI

Dane techniczne wymienników SGW(S) Maximus / SGW(S) Maxi

specyfikacja	j.m.	SGW(S) Maximus				SGW(S) Maxi					
		300	250	300	400	500	700	1000	800	1000	
pojemność magazynowa <sup>1</sup>	l	257	236	284	376	471	657	973	880	985	
ErP	pianka poliuretanova	B	B	B	C	B	C	-	-	-	
	Neodul®	-	-	-	-	-	-	C	C	C	
maksymalne ciśnienie pracy zbiornika	MPa	1,0	1,0	1,0	1,0	1,0	1,0	1,0	1,0	1,0	
maksymalne ciśnienie pracy wężownicy	MPa	1,6	1,6	1,6	1,6	1,6	1,6	1,6	1,6	1,6	
maksymalna temperatura pracy zbiornika	°C	95	95	95	95	95	95	95	95	95	
maksymalna temperatura pracy wężownicy	°C	110	110	110	110	110	110	110	110	110	
powierzchnia wężownicy	m <sup>2</sup>	3,8	3,0	3,8	5,0	6,0	6,5	6,5	9,0	12,0	
pojemność wężownicy	l	26,5	20,9	26,5	34,9	41,9	45,4	45,4	76,0	101,0	
moc wężownicy (80/10/45°C)	kW	91	71,5	91	108	114	138	138	182	240	
moc wężownicy (80/10/60°C)	kW	77,5	61	77,5	89	99	108	108	-	-	
wydajność wężownicy (80/10/45°C)	l/h	-	-	-	-	-	-	-	4500	5900	
wydajność wężownicy (80/10/60°C)	l/h	1363	1072	1363	1460	1724	1894	1886	-	-	
moc wężownicy do pompy ciepła (50/10/45°C)	kW	28	22	28	37	39	40	40	62	80	
zapotrzebowanie na wodę grzewczą z kotła c.o.	m <sup>3</sup> /h	3,0	3,0	3,0	3,0	3,0	3,0	3,0	3,0	3,0	
anoda magnezowa	górna dennica (korek 5/4")	mm	38x600	38x600	38x600	38x600	38x600	-	-	-	
	górna dennica (korek 2")	mm	-	-	-	-	-	38x600	38x600	40x850	40x850
	otwór rewizyjny (śruba M8)	mm	38x200	38x200	38x200	38x200	38x400	38x400	38x600	38x600	
h1 - dopływ zimnej wody (Gw)	" / mm	1 / 130	1 / 130	1 / 130	1 / 150	1 / 180	6/4 / 215	6/4 / 245	6/4 / 255	6/4 / 255	
h2 - powrót z wężownicy (Gw)	" / mm	5/4 / 215	5/4 / 215	5/4 / 215	5/4 / 235	5/4 / 265	5/4 / 395	5/4 / 445	2 / 445	2 / 445	
h3 - osłona czujnika I (Ø)	" / mm	3/8 / 550	3/8 / 385	3/8 / 550	3/8 / 560	3/8 / 610	3/8 / 755	3/8 / 745	1/2 / 705	1/2 / 705	
h4 - osłona czujnika II (Ø)	" / mm	-	-	-	-	-	-	-	1/2 / 1025	1/2 / 1050	
h5 - cyrkulacja (Gw)	" / mm	3/4 / 770	3/4 / 770	3/4 / 770	3/4 / 840	3/4 / 870	5/4 / 1175	5/4 / 1075	5/4 / 1225	5/4 / 1375	
h6 - zasilanie wężownicy (Gw)	" / mm	5/4 / 1035	5/4 / 895	5/4 / 1035	5/4 / 1285	5/4 / 1415	5/4 / 1355	5/4 / 1195	2 / 1475	2 / 1695	
h7 - odpływ c.w.u. (Gw)	" / mm	1 / 1240	1 / 1080	1 / 1355	1 / 1475	1 / 1650	6/4 / 1715	6/4 / 1575	6/4 / 1625	6/4 / 1845	
d - średnica wewnętrzna	mm	550	550	550	600	630	700	900	900	900	
D - średnica zewnętrzna	mm	-	670	670	700	755	855	1060 <sup>3</sup>	1060 <sup>3</sup>	1060 <sup>3</sup>	
L - wysokość	mm	-	1300	1615	1750	1950	2050	2020 <sup>3</sup>	1935 <sup>3</sup>	2135 <sup>3</sup>	
wymiary zbiornika Maximus	wysokość	mm	1550	-	-	-	-	-	-	-	
	głębokość	mm	770	-	-	-	-	-	-	-	
	szerokość	mm	670	-	-	-	-	-	-	-	
wysokość przy pochyleniu	mm	-	-	-	-	-	2220	2230	2080	2340	
waga netto	kg	180	127	148	215	247	307	398	454	521	

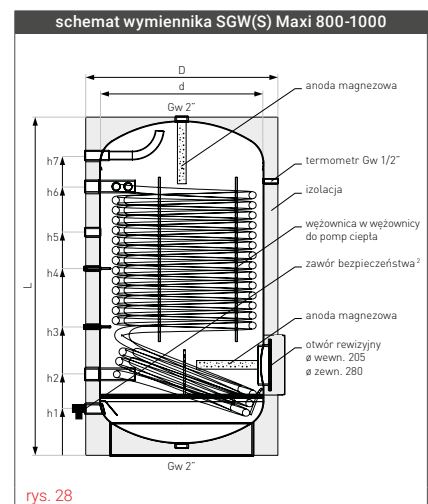
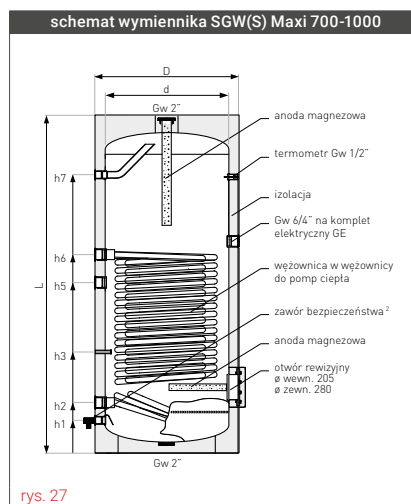
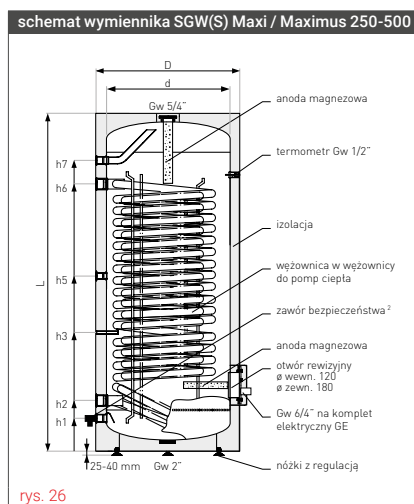

<sup>1</sup> Zgodnie z rozporządzeniem komisji (UE) 812/2013, 814/2013.  
<sup>2</sup> Nieujęty w cenie podstawowej.  
<sup>3</sup> Neodul® (rozbierna).





zbiorniki  
**N<sup>o</sup>1**  
w Polsce



## SGW(S) Maxi

nr kat.	typ	opis	kod EAN
26-258170	250		5901224537721
26-308170N	300		5901224567667
26-408170N	400	maksymalnie duża wężownica spiralna 3,0-6,5 m <sup>2</sup> , pianka poliuretanowa, obudowa skay, emalia ceramiczna EXTRA GLASS®, anoda magnezowa	5901224564680
26-504170N	500		5901224583988
26-704170N	700		5901224584008
36-104700N	1000	maksymalnie duża wężownica spiralna 6,5 m <sup>2</sup> , izolacja rozbieralna Neodul®, obudowa skay, emalia ceramiczna EXTRA GLASS®, anoda magnezowa	5901224572128
26-804808N	800	maksymalnie duża wężownica spiralna 9,0-12,0 m <sup>2</sup> , izolacja rozbieralna Neodul®, obudowa skay, emalia ceramiczna EXTRA GLASS®, duża podwójna anoda tytanowa Maxi	5901224586279
36-104808N	1000		5901224585746

Do wymienników SGW(S) Maxi zalecamy stosowanie bezobsługowej aktywnej anody tytanowej podłączonej do zewnętrznego źródła napięcia:

- dla typów do 250 (mała anoda tytanowa).
- dla typów 300-500 (duża pojedyncza anoda tytanowa).
- dla typów 700-1000 (duża podwójna anoda tytanowa).
- dla typów 800 9 m<sup>2</sup> i 1000 12 m<sup>2</sup> (duża podwójna anoda tytanowa Maxi).

## SGW(S) Maximus (polecany do pompy ciepła Maxima)

nr kat.	typ	opis	kod EAN
26-308870	300	maksymalnie duża wężownica spiralna, pianka poliuretanowa, czarno-biała obudowa metalowa, grzałka elektryczna, emalia ceramiczna EXTRA GLASS®, anoda tytanowa	5901224540066

## Zalety wymienników SGW(S) Maxi

- ▶ Powiększona wężownica spiralna dedykowana do pomp ciepła.
- ▶ Możliwość montażu kompletu elektrycznego GE - opcja.
- ▶ Termometr w standardzie.
- ▶ Najwyższej jakości emalia ceramiczna EXTRA GLASS®.
- ▶ Dodatkowe zabezpieczenie anodą magnezową.



fol. 21  
SGW(S) Maxi

fol. 22  
SGW(S) Maximus



fol. 23  
maksymalnie duża  
wężownica zwijana na  
dwóch średnicach



Do ogrzewaczy marki Galmet zalecamy stosowanie izolowanych **kompletów elektrycznych** marki Galmet - katalog str. 52.

▶ Maksymalnie duże wymienniki tzw. „**wężownica w wężownicy**”; rura zwijana na dwóch średnicach - standardowej większej i mniejszej wewnątrz dużej spirali połączone na końcach.

\* Szczegóły w karcie gwarancyjnej.

# WYMIENNIKI C.W.U. Z DWIEMA MAKSYMALNIE DUŻYMI WĘŻOWNICAMI SPIRALNYMI DO POMP CIEPŁA

## TYP SGW(S)B MAXI PLUS

Dane techniczne wymienników SGW(S)B Maxi Plus (bivalentne)

specyfikacja	j.m.	SGW(S)B Maxi Plus				
		300	400	500	800	1000
pojemność magazynowa <sup>1</sup>	l	293	373	465	880	985
ErP	pianka poliuretanowa	B	C	B	-	-
	Neodul®	-	-	-	C	C
maksymalne ciśnienie pracy zbiornika	MPa	1,0	1,0	1,0	1,0	1,0
maksymalne ciśnienie pracy wężownicy	MPa	1,6	1,6	1,6	1,6	1,6
maksymalna temperatura pracy zbiornika	°C	95	95	95	95	95
maksymalna temperatura pracy wężownicy	°C	110	110	110	110	110
powierzchnia wężownicy kolektorów słonecznych / do pompy ciepła	m <sup>2</sup>	1,0 / 2,2	1,5 / 3,8	1,8 / 4,8	2,0 / 7,5	3,0 / 9,0
pojemność wężownicy kolektorów słonecznych / do pompy ciepła	l	7,0 / 15,4	10,5 / 26,5	12,6 / 33,5	17,0 / 64,0	26,0 / 76,0
moc wężownicy do kol. słoń. (80/10/45°C)	kW	26	34	38	64	71,5
moc wężownicy do pompy ciepła (50/10/45°C)	kW	22,5	28,5	35	52	62
zapotrzebowanie na wodę grzewczą c.o.	m <sup>3</sup> /h	1,6 / 1,6	1,9 / 1,9	1,9 / 1,9	3,0 / 3,0	3,0 / 3,0
anoda magnezowa	górna dennica (korek 5/4")	mm	38x600	38x600	38x600	-
	górna dennica (korek 2")	mm	-	-	-	40x850
	otwór rewizyjny (śruba M8)	mm	38x200	38x200	38x400	38x600
h1 - dopływ zimnej wody (Gw)	" / mm	1 / 130	1 / 160	1 / 180	6/4 / 255	6/4 / 255
h2 - powrót z wężownicy I (Gw)	" / mm	5/4 / 215	5/4 / 245	5/4 / 265	2 / 385	2 / 385
h3 - osłona czujnika I (Ø)	" / mm	3/8 / 335	3/8 / 425	3/8 / 410	1/2 / 510	1/2 / 525
h4 - zasilanie wężownicy I (Gw)	" / mm	5/4 / 495	5/4 / 565	5/4 / 645	2 / 630	2 / 685
h5 - powrót z wężownicy II (Gw)	" / mm	5/4 / 615	5/4 / 675	5/4 / 755	2 / 755	2 / 805
h6 - osłona czujnika II (Ø)	" / mm	3/8 / 835	3/8 / 835	3/8 / 960	1/2 / 955	1/2 / 1075
h7 - cyrkulacja (Gw)	" / mm	3/4 / 935	3/4 / 955	3/4 / 1265	5/4 / 1125	5/4 / 1295
h8 - osłona czujnika III (Ø)	" / mm	-	-	-	1/2 / 1295	1/2 / 1415
h9 - zasilanie wężownicy II (Gw)	" / mm	5/4 / 1095	5/4 / 1405	5/4 / 1645	2 / 1495	2 / 1845
h10 - odpływ c.w.u. (Gw)	" / mm	1 / 1355	1 / 1560	1 / 1730	6/4 / 1625	6/4 / 2060
d - średnica wewnętrzna	mm	550	600	630	900	900
D - średnica zewnętrzna	mm	670	700	755	1060	1060
L - wysokość	mm	1615	1750	1950	1935	2135
wysokość przy pochyleniu	mm	-	-	-	2080	2340
waga netto	kg	144	217	255	455	520

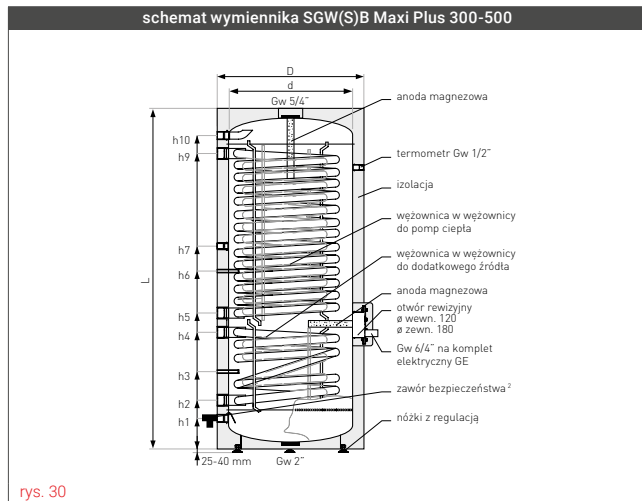

rys. 30

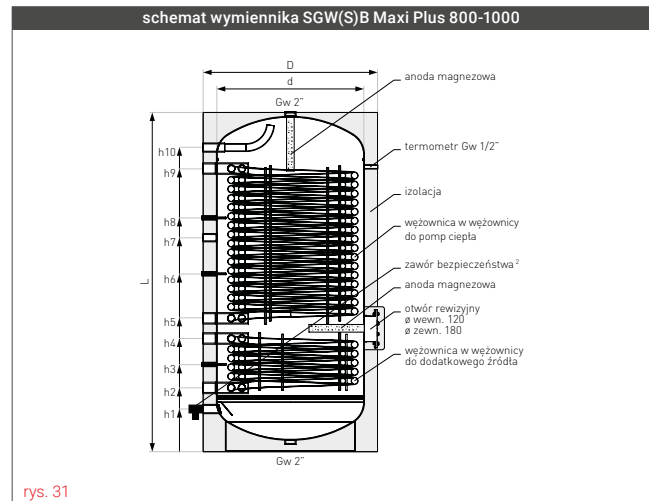

rys. 31

<sup>1</sup> Zgodnie z rozporządzeniem komisji (UE) 812/2013, 814/2013.

<sup>2</sup> Nieujęty w cenie podstawowej.

<sup>3</sup> Neodul® (rozbierna).

## SGW(S)B Maxi Plus

nr kat.	typ	opis	kod EAN
26-309170N	300	dwie maksymalnie duże wężownice spiralne 2,2/1,0 m <sup>2</sup> - 4,8/1,8 m <sup>2</sup> ,	5901224572098
26-409170N	400	pianka poliuretanowa, obudowa skay, emalia ceramiczna EXTRA GLASS®,	5901224581335
26-509170N	500	anoda magnezowa	5901224584039
26-809108N	800	dwie maksymalnie duże wężownice spiralne 7,5/2,0 m <sup>2</sup> - 9,0/3,0 m <sup>2</sup> , izolacja	5901224586552
36-109108N	1000	rozbierna Neodul®, obudowa skay, emalia ceramiczna EXTRA GLASS®, duża podwójna anoda tytanowa Maxi	5901224584961

Wymienniki c.w.u. do sieci c.o. i kolektorów słonecznych.

Do wymienników SGW(S)B Maxi Plus zalecamy stosowanie bezobsługowej aktywnej anody tytanowej podłączonej do zewnętrznego źródła napięcia:

- dla typów 300-500 (duża pojedyncza anoda tytanowa).
- dla typów 800-1000 (duża podwójna anoda tytanowa Maxi).

## Zalety wymienników SGW(S)B Maxi Plus

- ▶ 2 powiększone wężownice spiralne (możliwość podłączenia kilku źródeł ciepła, np. pompy ciepła, kolektorów słonecznych, kotła c.o.).
- ▶ Możliwość montażu kompletu elektrycznego GE - opcja.
- ▶ Termometr w standardzie.
- ▶ Najwyższej jakości emalia ceramiczna EXTRA GLASS®.
- ▶ Dodatkowe zabezpieczenie anodą magnezową.



fol. 24  
SGW(S)B Maxi Plus



Do ogrzewaczy marki Galmet zalecamy stosowanie izolowanych **kompletów elektrycznych** marki Galmet - katalog str. 52.



fol. 25  
maksymalnie duża  
wężownica zwijana na  
dwóch średnicach

▶ Maksymalnie duże wymienniki tzw. „**wężownica w wężownicy**”; rura zwijana na dwóch średnicach - standardowej większej i mniejszej wewnątrz dużej spirali połączone na końcach.

\* Szczegóły w karcie gwarancyjnej.

# WYMIENNIKI C.W.U. Z DWIEMA I TRZEMA WĘŻ. SPIRALNYMI

## TYP SGW(S)B TOWER BIWAL MAX, SGW(S)M TOWER MULTI

Dane techniczne wymienników SGW(S)B Tower Biwal Max z obiema węż. w dolnej cz. zbiornika

specyfikacja	j.m.	SGW(S)B Tower Biwal Max			
		200	300	400	500
pojemność magazynowa <sup>1</sup>	l	197	300	400	500
ErP  pianka poliuretanowa	-	B	B	C	B
maksymalne ciśnienie pracy zbiornika	MPa	1,0	1,0	1,0	1,0
maksymalne ciśnienie pracy węzownicy	MPa	1,6	1,6	1,6	1,6
maksymalna temperatura pracy zbiornika	°C	100	100	100	100
maksymalna temperatura pracy węzownicy	°C	110	110	110	110
powierzchnia węzownicy I	m <sup>2</sup>	1,0	1,0	1,8	2,0
pojemność węzownicy I	l	7,0	7,0	12,6	14,0
moc węzownicy I (70/10/45°)	kW	24	24	43	48
wydajność węzownicy I (70/10/45°)	l/h	570	570	1030	1150
moc węzownicy I (80/10/45°C)	kW	32	32	57,6	64
wydajność węzownicy I (80/10/45°C)	l/h	760	760	1380	1530
powierzchnia węzownicy II	m <sup>2</sup>	1,0	1,0	1,0	1,0
pojemność węzownicy II	l	7,0	7,0	7,0	7,0
moc węzownicy II (70/10/45°C)	kW	24	24	24	24
wydajność węzownicy II (70/10/45°C)	l/h	570	570	570	570
moc węzownicy II (80/10/45°C)	kW	32	32	32	32
wydajność węzownicy II (80/10/45°C)	l/h	760	760	760	760
zapotrzebowanie na wodę grzewczą z kotła c.o.	m <sup>3</sup> /h	2,7	2,7	3,0	3,0
anoda górna dennica (korek 5/4")	mm	38x400	38x400	38x400	38x600
magnezowa otwór rewizyjny (śruba M8)	mm	38x200	38x200	38x400	38x400
h1 - dopływ zimnej wody (Gw)	" / mm	1 / 130	1 / 130	1 / 160	1 / 180
h2 - powrotu węzownicy I (Gw)	" / mm	1 / 210	1 / 210	1 / 240	1 / 255
h3 - powrotu węzownicy II (Gw)	" / mm	1 / 280	1 / 290	1 / 325	1 / 355
h4 - osłona czujnika I (Ø)	" / mm	3/8 / 380	3/8 / 390	3/8 / 475	3/8 / 525
h5 - osłona czujnika II (Ø)	" / mm	3/8 / 480	3/8 / 490	3/8 / 625	3/8 / 655
h6 - zasilania węzownicy II (Gw)	" / mm	1 / 580 (cyrkulacja)	1 / 670	1 / 905	1 / 1005
h7 - zasilania węzownicy I (Gw)	" / mm	1 / 660 (zas. węż II)	1 / 750	1 / 990	1 / 1105
h8 - cyrkulacja (Gw)	" / mm	3/4 / 750 (zas. węż I)	3/4 / 1080	3/4 / 1290	3/4 / 1390
h9 - odpływ c.w.u. (Gw)	" / mm	1 / 895	1 / 1365	1 / 1560	1 / 1645
d - średnica wewnętrzna	mm	550	550	600	630
D - średnica zewnętrzna	mm	670	670	700	755
L - wysokość	mm	1140	1615	1750	1950
waga netto	kg	98	118	157	176

schemat wymiennika SGW(S)B Tower Biwal Max 200

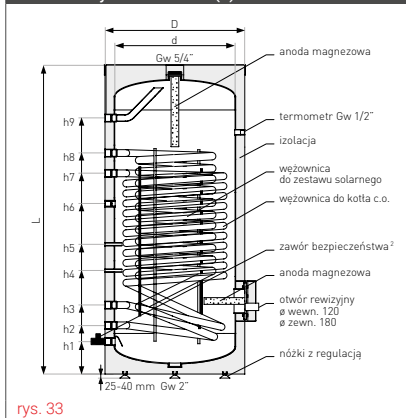

schemat wymiennika SGW(S)B Tower Biwal Max 300-500

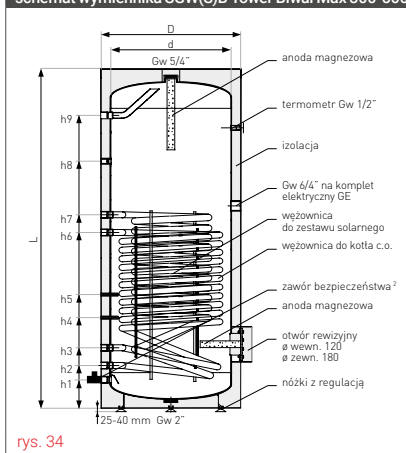

schemat wymiennika SGW(S)M Tower Multi 300-500

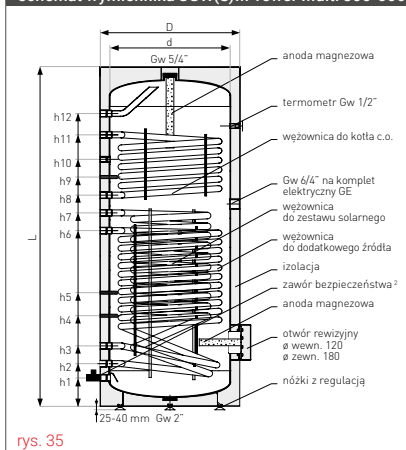

rzut z góry

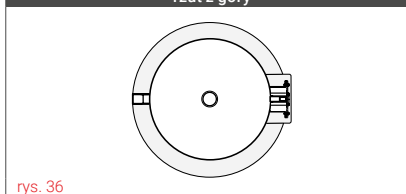

Dane techniczne wymienników SGW(S)M Tower Multi z 3 węż.

specyfikacja	j.m.	SGW(S)M Tower Multi		
		300	400	500
pojemność magazynowa <sup>1</sup>	l	295	391	488
ErP  pianka poliuretanowa	-	B	C	B
maksymalne ciśnienie pracy zbiornika	MPa	1,0	1,0	1,0
maksymalne ciśnienie pracy węzownicy	MPa	1,6	1,6	1,6
maksymalna temperatura pracy zbiornika	°C	95	95	95
maksymalna temperatura pracy węzownicy	°C	110	110	110
powierzchnia węzownicy I	m <sup>2</sup>	1,0	1,8	2,0
pojemność węzownicy I	l	7,0	12,6	14,0
moc węzownicy I (70/10/45°)	kW	24	43	48
wydajność węzownicy I (70/10/45°)	l/h	570	1030	1150
moc węzownicy I (80/10/45°C)	kW	32	57,6	64
wydajność węzownicy I (80/10/45°C)	l/h	760	1380	1530
powierzchnia węzownicy II	m <sup>2</sup>	1,0	1,0	1,0
pojemność węzownicy II	l	7,0	7,0	7,0
moc węzownicy II (70/10/45°C)	kW	24	24	24
wydajność węzownicy II (70/10/45°C)	l/h	570	570	570
moc węzownicy II (80/10/45°C)	kW	32	32	32
wydajność węzownicy II (80/10/45°C)	l/h	760	760	760
powierzchnia węzownicy III	m <sup>2</sup>	0,7	1,1	1,1
pojemność węzownicy III	l	4,9	7,7	7,7
moc węzownicy III (70/10/45°C)	kW	17	26,4	26,4
wydajność węzownicy III (70/10/45°C)	l/h	410	630	630
moc węzownicy III (80/10/45°C)	kW	22	35	35
wydajność węzownicy III (80/10/45°C)	l/h	540	840	840
zapotrzebowanie na wodę grzewczą z kotła c.o.	m <sup>3</sup> /h	2,7	3,0	3,0
anoda górna dennica (korek 5/4")	mm	38x400	38x400	38x600
magnezowa otwór rewizyjny (śruba M8)	mm	38x200	38x400	38x400
h1 - dopływ zimnej wody (Gw)	" / mm	1 / 130	1 / 160	1 / 180
h2 - powrót z węzownicy I (Gw)	" / mm	1 / 210	1 / 240	1 / 255
h3 - powrót z węzownicy II (Gw)	" / mm	1 / 290	1 / 325	1 / 355
h4 - osłona czujnika I (Ø)	" / mm	3/8 / 390	3/8 / 475	3/8 / 525
h5 - osłona czujnika II (Ø)	" / mm	3/8 / 490	3/8 / 625	3/8 / 655
h6 - zasilanie węzownicy II (Gw)	" / mm	1 / 670	1 / 905	1 / 1005
h7 - zasilanie węzownicy I (Gw)	" / mm	1 / 750	1 / 990	1 / 1105
h8 - powrót z węzownicy III (Gw)	" / mm	1 / 880	1 / 1090	1 / 1205
h9 - osłona czujnika III (Ø)	" / mm	3/8 / 980	3/8 / 1190	3/8 / 1305
h10 - cyrkulacja (Gw)	" / mm	3/4 / 1080	3/4 / 1290	3/4 / 1405
h11 - zasilanie węzownicy III (Gw)	" / mm	1 / 1160	1 / 1410	1 / 1545
h12 - odpływ c.w.u. (Gw)	" / mm	1 / 1350	1 / 1600	1 / 1645
d - średnica wewnętrzna	mm	550	600	630
D - średnica zewnętrzna	mm	670	700	755
L - wysokość	mm	1615	1750	1950
waga netto	kg	130	175	193

<sup>1</sup> Zgodnie z rozporządzeniem komisji (UE) 812/2013, 814/2013.

<sup>2</sup> Nieujęty w cenie podstawowej.

## SGW(S)B Tower Biwal Max

nr kat.	typ	opis	kod EAN
26-205000	200		5901224543333
26-305000N	300	dwie wężownice spiralne w dolnej części zbiornika, pianka poliuretanowa,	5901224557354
26-405000N	400	obudowa skay, emalia ceramiczna EXTRA GLASS®, anoda magnezowa	5901224557361
26-505000N	500		5901224557378

## SGW(S)M Tower Multi

nr kat.	typ	opis	kod EAN
26-303000N	300	trzy wężownice spiralne, pianka poliuretanowa, obudowa skay, emalia	5901224557392
26-403000N	400	ceramiczna EXTRA GLASS®, anoda magnezowa	5901224557408
26-503000N	500		5901224557415

Do wymienników SGW(S)B Tower Biwal Max i SGW(S)M Tower Multi zalecamy stosowanie bezobsługowej aktywnej anody tytanowej podłączonej do zewnętrznego źródła napięcia:  
- dla typów do 200 (mała anoda tytanowa).  
- dla typów 300-500 (duża pojedyncza anoda tytanowa).



fol. 26  
SGW(S)B Tower Biwal Max  
z dwiema wężownicami  
w dolnej części zbiornika

## Zalety wymienników SGW(S)M Tower Multi

- ▶ Trzy wężownice spiralne (trzy osobne obiegi).
- ▶ Umożliwia podłączenie kilku źródeł ciepła na raz.
- ▶ Nawet o 50% dłuższa żywotność zbiornika dzięki ochronie RESIST-TECH®.
- ▶ Możliwość montażu kompletu elektrycznego GE - opcja.
- ▶ Termometr w standardzie.
- ▶ Najwyższej jakości emalia ceramiczna EXTRA GLASS®.
- ▶ Dodatkowe zabezpieczenie anodą magnezową.



Do ogrzewaczy marki Galmet zalecamy stosowanie izolowanych **kompletów elektrycznych** marki Galmet - katalog str. 52.

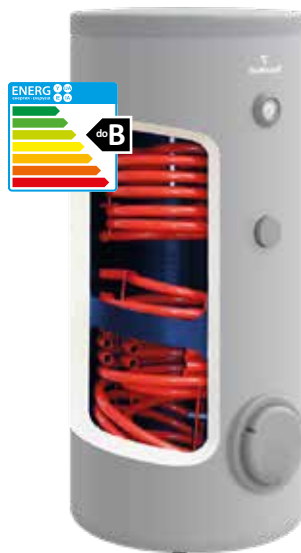

fol. 27  
SGW(S)M Tower Multi  
z trzema wężownicami

▶ **DIELECTRIC PROTECTION®** to zabezpieczenie antykorozyjne przyłączy dopływu/odpływu c.w.u., c.o. oraz cyrkulacji, które gwarantuje wydłużoną żywotność zbiorników emaliowanych typu 100-500 (zarówno tych bez wężownicy, jak i z 1, 2, lub 3 wężownicami).

▶ Dzięki zastosowaniu zbiornika multiwalentnego (z trzema wężownicami spiralnymi) użytkownik dysponuje powierzchnią wymiennika równą aż **4,1 m²!**

\* Szczegóły w karcie gwarancyjnej.

# KOMBINOWANE ZBIORNIKI AKUMULACYJNE (ZBIORNIK W ZBIORNIKU) - TYP SG(K) KUMULO

Dane techniczne zbiorników SG(K) Kumulo z jedną i dwiema wężownicami spiralnymi

specyfikacja	j.m.	SG(K) Kumulo z jedną/dwoma wężownicami spiralnymi					
		300/80	380/120	500/160	600/200	800/200	1000/200
pojemność zbiornika wody obiegowej	l	220	260	340	400	600	800
pojemność zbiornika c.w.u.	l	80	120	160	200	200	200
ErP		pienka poliuretanova - B		C		C	
		Neodul®		-		-	
maksymalne ciśnienie pracy zbiornika wody obiegowej / zbiornika c.w.u.	MPa	0,3 / 0,6	0,3 / 0,6	0,3 / 0,6	0,3 / 0,6	0,3 / 0,6	0,3 / 0,6
maksymalne ciśnienie pracy wężownicy	MPa	0,6	0,6	0,6	0,6	0,6	0,6
maksymalna temperatura pracy zbiornika / wężownicy	°C	95 / 110	95 / 110	95 / 110	95 / 110	95 / 110	95 / 110
powierzchnia wężownicy dolnej	m <sup>2</sup>	1,6	2,1	2,1	2,1	2,4	2,4
pojemność wężownicy dolnej	l	11,2	14,7	14,7	14,7	16,8	16,8
powierzchnia wężownicy górnej	m <sup>2</sup>	0,8	0,8	1,0	1,0	1,0	1,0
pojemność wężownicy górnej	l	3,5	3,5	7,0	7,0	7,0	7,0
anoda magnezowa górna dennica (korek 5/4")	mm	38x400	38x400	38x400	38x400	38x400	38x400
h1 - woda kotłowa (Gw)	" / mm	5/4 / 220	5/4 / 220	5/4 / 305	5/4 / 305	5/4 / 375	5/4 / 375
h2 - powrót z wężownicy (Gw)	" / mm	1 / 220	1 / 220	1 / 305	1 / 305	1 / 365	1 / 365
h3 - osłona czujnika I (Ø)	" / mm	3/4 / 520	3/4 / 600	3/4 / 520	3/4 / 520	3/4 / 665	3/4 / 665
h4 - woda kotłowa (Gw)	" / mm	5/4 / 520	5/4 / 620	5/4 / 665	5/4 / 715	5/4 / 695	5/4 / 775
h5 - zasilanie wężownicy (Gw)	" / mm	1 / 620	1 / 830	1 / 735	1 / 735	1 / 770	1 / 770
h6 - woda kotłowa (Gw)	" / mm	5/4 / 800	5/4 / 1040	5/4 / 915	5/4 / 1015	5/4 / 885	5/4 / 1065
h7 - woda kotłowa (Gw)	" / mm	5/4 / 935	5/4 / 1190	5/4 / 965	5/4 / 1115	5/4 / 945	5/4 / 1065
h8 - osłona czujnika II (Ø)	" / mm	3/4 / 960	3/4 / 1315	3/4 / 1115	3/4 / 1290	3/4 / 1075	3/4 / 1265
h9 - woda kotłowa (Gw)	" / mm	5/4 / 1235	5/4 / 1590	5/4 / 1315	5/4 / 1515	5/4 / 1265	5/4 / 1465
h10 - woda kotłowa (Gw)	" / mm	5/4 / 1240	5/4 / 1590	5/4 / 1315	5/4 / 1515	5/4 / 1265	5/4 / 1465
d - średnica wewnętrzna	mm	550	550	700	700	900	900
D - średnica zewnętrzna z ociepleniem z twardej pianki poliuretanej 70 mm	mm	700	700	855	855	1055 <sup>4</sup>	1055 <sup>4</sup>
L - wysokość	mm	1470	1840	1670	1840	1650	1850
wysokość przy pochyleniu	mm	-	-	-	-	1960	2130
waga netto (w piance poliur. z 1 węż.)	kg	131	165	192	212	270	306

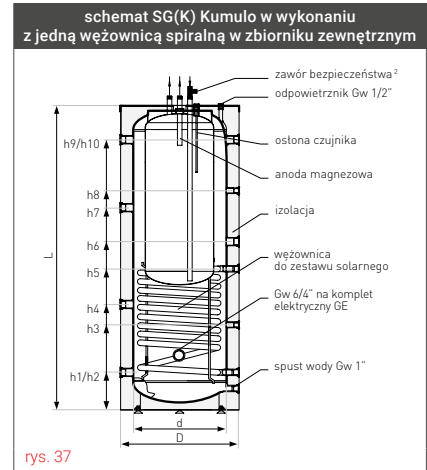

rys. 37

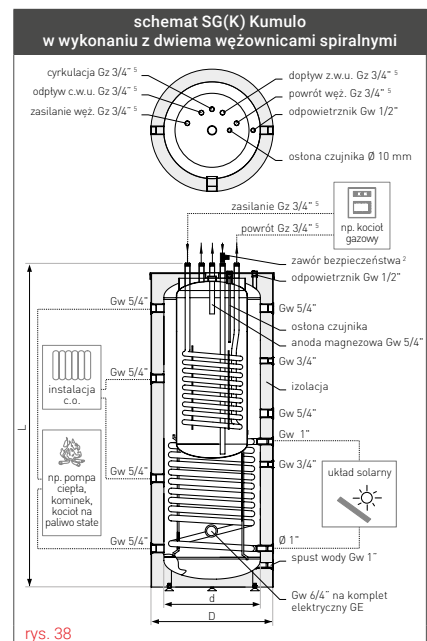

rys. 38

Dane techniczne wymienników SG(K) Kumulo z jedną wężownicą w zbiorniku wewnętrznym lub bez wężownicy

specyfikacja	j.m.	SG(K) Kumulo z jedną wężownicą w zbiorniku wew. / bez wężownic					
		300/80	380/120	500/160	600/200	800/200	1000/200
pojemność zbiornika wody obiegowej	l	220	260	340	400	600	800
pojemność zbiornika c.w.u.	l	80	120	160	200	200	200
ErP		pienka poliuretanova - B		C		C	
		Neodul®		-		-	
maksymalne ciśnienie pracy zbiornika wody obiegowej / zbiornika c.w.u.	MPa	0,3 / 0,6	0,3 / 0,6	0,3 / 0,6	0,3 / 0,6	0,3 / 0,6	0,3 / 0,6
maksymalne ciśnienie pracy wężownicy	MPa	0,6	0,6	0,6	0,6	0,6	0,6
maksymalna temperatura pracy zbiornika / wężownicy	°C	95 / 110	95 / 110	95 / 110	95 / 110	95 / 110	95 / 110
powierzchnia wężownicy górnej	m <sup>2</sup>	0,8	0,8	1,0	1,0	1,0	1,0
pojemność wężownicy górnej	l	3,5	3,5	7,0	7,0	7,0	7,0
anoda magnezowa górna dennica (korek 5/4")	mm	38x400	38x400	38x400	38x400	38x400	38x400
h1 - woda kotłowa (Gw)	" / mm	5/4 / 220	5/4 / 220	5/4 / 305	5/4 / 305	5/4 / 375	5/4 / 375
h2 - woda kotłowa (Gw)	" / mm	5/4 / 220	5/4 / 220	5/4 / 305	5/4 / 305	5/4 / 375	5/4 / 375
h3 - osłona czujnika I (Ø)	" / mm	3/4 / 305	3/4 / 335	3/4 / 390	3/4 / 405	3/4 / 625	3/4 / 465
h4 - woda kotłowa (Gw)	" / mm	5/4 / 390	5/4 / 450	5/4 / 475	5/4 / 505	5/4 / 525	5/4 / 555
h5 - woda kotłowa (Gw)	" / mm	5/4 / 580	5/4 / 680	5/4 / 640	5/4 / 710	5/4 / 675	5/4 / 740
h6 - woda kotłowa (Gw)	" / mm	5/4 / 730	5/4 / 905	5/4 / 810	5/4 / 945	5/4 / 825	5/4 / 925
h7 - woda kotłowa (Gw)	" / mm	5/4 / 900	5/4 / 1135	5/4 / 980	5/4 / 1110	5/4 / 975	5/4 / 1110
h8 - osłona czujnika II (Ø)	" / mm	3/4 / 900	3/4 / 1135	3/4 / 980	3/4 / 1110	3/4 / 975	3/4 / 1110
h9 - woda kotłowa (Gw)	" / mm	5/4 / 1070	5/4 / 1365	5/4 / 1150	5/4 / 1315	5/4 / 1125	5/4 / 1295
h10 - woda kotłowa (Gw)	" / mm	5/4 / 1235	5/4 / 1590	5/4 / 1315	5/4 / 1515	5/4 / 1275	5/4 / 1475
h11 - osłona czujnika III (Ø)	" / mm	3/4 / 1235	3/4 / 1590	3/4 / 1315	3/4 / 1515	3/4 / 1275	3/4 / 1475
d - średnica wewnętrzna	mm	550	550	700	700	900	900
D - średnica zewnętrzna z ociepleniem z twardej pianki poliuretanej 70 mm	mm	700	700	855	855	1055 <sup>4</sup>	1055 <sup>4</sup>
L - wysokość	mm	1470	1840	1670	1840	1620	1820
wysokość przy pochyleniu	mm	-	-	-	-	1960	2130
waga netto	mm	111	136	165	184	238	274

<sup>2</sup> Nieujęty w cenie podstawowej.

<sup>3</sup> Występuje w wersji zbiornika z wężownicą spiralną w zbiorniku wewnętrznym.

<sup>4</sup> Ocieplenie rozbiieralne 80 mm, średnica wew. 900 mm.

<sup>5</sup> Natomiast w zbiorniku z dwoma wężownicami typu 500/160 i powyżej - średnica 1".

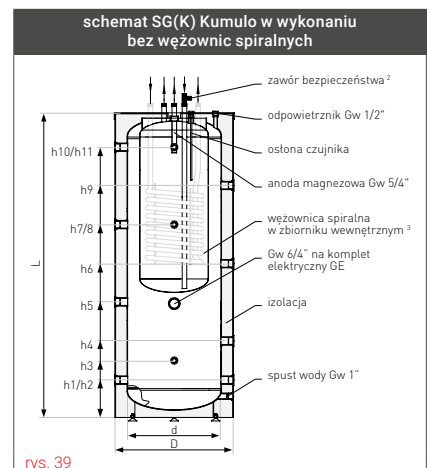

rys. 39



zbiorniki  
**N<sup>o</sup> 1**  
w Polsce



## SG(K) Kumulo

nr kat.	typ	opis	kod EAN
71-302000	300/80		5901224700019
71-404000	380/120	wężownica spiralna w zewnętrznym zbiorniku, pianka poliuretanowa, obudowa skay, emalia ceramiczna EXTRA GLASS®, anoda magnezowa	5901224700026
71-506000	500/160		5901224700033
71-608000	600/200		5901224700040
71-808600	800/200	wężownica spiralna w zewnętrznym zbiorniku, izolacja rozbierna Neodul®, obudowa skay, emalia ceramiczna EXTRA GLASS®, anoda magnezowa	5901224718588
71-108600	1000/200		5901224717796
71-312000	300/80		5901224728006
71-414000	380/120	wężownica spiralna w wewnętrznym zbiorniku, pianka poliuretanowa, obudowa skay, emalia ceramiczna EXTRA GLASS®, anoda magnezowa	5901224728013
71-516000	500/160		5901224727986
71-618000	600/200		5901224728020
71-818600	800/200	wężownica spiralna w wewnętrznym zbiorniku, izolacja rozbierna Neodul®, obudowa skay, emalia ceramiczna EXTRA GLASS®, anoda magnezowa	5901224736063
71-118600	1000/200		5901224731358
72-302000	300/80		5901224701856
72-404000	380/120	dwie wężownice spiralne, pianka poliuretanowa, obudowa skay, emalia ceramiczna EXTRA GLASS®, anoda magnezowa	5901224701887
72-506000	500/160		5901224700255
72-608000	600/200		5901224701283
72-808600	800/200	dwie wężownice spiralne, izolacja rozbierna Neodul®, obudowa skay, emalia ceramiczna EXTRA GLASS®, anoda magnezowa	5901224716546
72-108600	1000/200		5901224718243
70-302000	300/80		5901224705267
70-404000	380/120	bez wężownic, pianka poliuretanowa, obudowa skay, emalia ceramiczna EXTRA GLASS®, anoda magnezowa	5901224701795
70-506000	500/160		5901224706721
70-608000	600/200		5901224706264
70-808600	800/200	bez wężownic, izolacja rozbierna Neodul®, obudowa skay, emalia ceramiczna EXTRA GLASS®, anoda magnezowa	5901224723551
70-108600	1000/200		5901224727276



foto 28  
SG(K) Kumulo  
z dwiema wężownicami

## Zalety zbiorników SG(K) Kumulo

- ▶ Umożliwiają podłączenie kilku źródeł ciepła (kocioł c.o., kominek, kolektor słoneczny, pompa ciepła).
- ▶ Dostępne typy: bez wężownicy, z jedną wężownicą w zbiorniku zewnętrznym, jedną wężownicą w zbiorniku wewnętrznym albo dwiema wężownicami spiralnymi (np. do układu kolektorów słonecznych i układu c.o.).
- ▶ Duży zbiornik zewnętrzny nieemaliowany, mały zasobnik c.w.u. wewnętrzny emaliowany najwyższej jakości emalią ceramiczną EXTRA GLASS®.
- ▶ Możliwość montażu kompletu elektrycznego GE.
- ▶ Dodatkowe zabezpieczenie anodą magnezową.

Do wszystkich wymienników SG(K) Kumulo zalecamy stosowanie bezobsługowej aktywnej anody tytanowej podłączonej do zewnętrznego źródła napięcia.

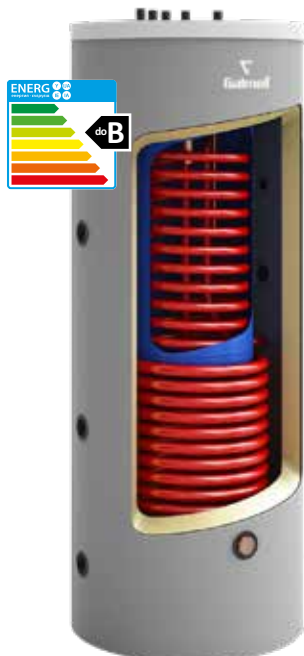
## Ostona czujnika

nr kat.	opis	kod EAN
M-006499	ostona czujnika (sonda) L - 110 mm, Ø 3/4" - miedziana	5901224001444



foto 29  
SG(K) Kumulo bez wężownic

▶ Instalując zbiornik kombinowany Kumulo użytkownik **oszczędza min. 2700 cm<sup>2</sup>** powierzchni w swojej kotłowni.

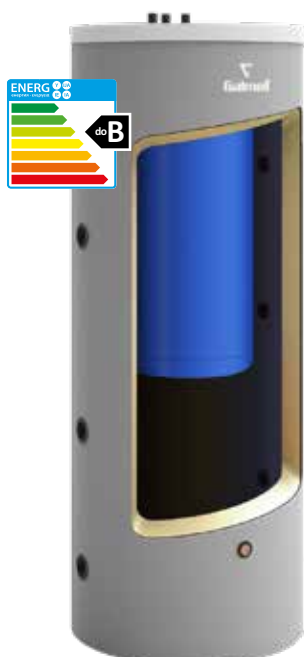

Do ogrzewaczy marki Galmet zalecamy stosowanie izolowanych **kompletów elektrycznych** marki Galmet - katalog str. 52.

\* Szczegóły w karcie gwarancyjnej.

# ZBIORNIK KOMBINOWANY DO POMP CIEPŁA, WYMIENNIK C.W.U. Z WĘŻ. SPIRALNĄ + BUFOR C.O. W JEDNEJ OBUDOWIE - TYP SG(K) COMPLETE

Dane techniczne zbiorników SG(K) Complete

specyfikacja	j. m.	SG(K) Complete 250
ErP  pianka poliuretanowa	-	B
d - średnica wewnętrzna	mm	550
D - średnica zewnętrzna	mm	700
L - wysokość	mm	1990
izolacja z twardej pianki poliuretanowej	mm	70
waga netto	kg	160
<b>wymiennik c.w.u.</b>		
pojemność magazynowa	l	213
maksymalna temperatura pracy zbiornika	°C	95
maksymalna temperatura pracy węzownicy	°C	110
maksymalne ciśnienie pracy zbiornika	MPa	1,0
maksymalne ciśnienie pracy węzownicy	MPa	1,6
powierzchnia węzownicy	m <sup>2</sup>	3,0
pojemność węzownicy	l	20,9
moc węzownicy (50/10/45°C)	kW	22
zapotrzebowanie na wodę grzewczą c.o.	m <sup>3</sup> /h	3
anoda górna dennica (korek 5/4")	mm	38x400
magnezowa otwór rewizyjny (śruba M8)	mm	38x200
<b>bufor c.o.</b>		
pojemność magazynowa	l	135
maksymalna temperatura pracy zbiornika	°C	95
maksymalne ciśnienie pracy zbiornika	MPa	0,3
<b>przyłącza</b>		
h1 - woda kotłowa (Gw)	" / mm	1 / 220
h2 - woda kotłowa (Gw)	" / mm	1 / 220
h3 - woda kotłowa (Gw)	" / mm	1 / 220
h4 - osłona czujnika / termometr (Ø)	" / mm	1/2 / 220
h5 - woda kotłowa (Gw)	" / mm	6/4 / 320
h6 - osłona czujnika / termometr (Ø)	" / mm	1/2 / 395
h7 - woda kotłowa (Gw)	" / mm	6/4 / 435
h8 - woda kotłowa (Gw)	" / mm	1 / 570
h9 - woda kotłowa (Gw)	" / mm	1 / 570
h10 - woda kotłowa (Gw)	" / mm	1 / 570
h11 - osłona czujnika / termometr (Ø)	" / mm	1/2 / 570
h12 - woda kotłowa / odpowietrznik (Gw)	" / mm	1 / 620
h13 - dopływ zimnej wody (Gw)	" / mm	1 / 925
h14 - powrót z węzownicy (Gw)	" / mm	5/4 / 1010
h15 - osłona czujnika / termometr (Ø)	" / mm	1/2 / 1150
h16 - cyrkulacja (Gw)	" / mm	3/4 / 1570
h17 - zasilanie węzownicy (Gw)	" / mm	5/4 / 1690
h18 - odpływ c.w.u. (Gw)	" / mm	1 / 1775

schemat zbiornika SG(K) Complete z węzownicą i buforem w jednej obudowie

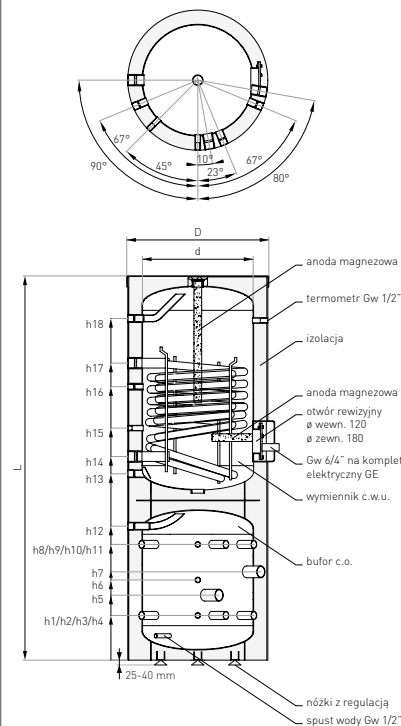

rys. 40

<sup>1</sup> Zgodnie z rozporządzeniem komisji (UE) 812/2013, 814/2013.



Dane techniczne zbiorników SG(K) Complete z wężownicą i buforem w jednej obudowie

nr kat.	typ	opis	kod EAN
71-251370	250/135	maksymalnie duża wężownica spiralna, bufor o poj.135 l, pianka poliuretanowa, obudowa skay, emalia ceramiczna EXTRA GLASS®, anoda magnezowa	5901224333934

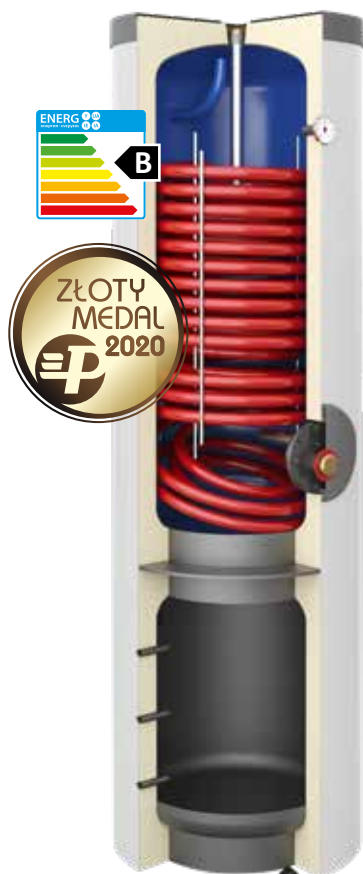

fol. 30  
SG(K) Complete

### Zastosowanie i zalety zbiorników SG(K) Complete

- ▶ Dwa niezależne układy w jednym urządzeniu.
- ▶ Kompletnie rozwiązanie - wymiennik c.w.u. oraz bufor c.o.
- ▶ Oszczędność miejsca - kompaktowa konstrukcja.
- ▶ Szybki nagrzew c.w.u. - duża wężownica do podgrzewania c.w.u. o powierzchni 3 m<sup>2</sup>.
- ▶ Technologia "wężownica w wężownicy".
- ▶ Tańszy montaż - uproszczona instalacja.
- ▶ Najwyższej jakości emalia ceramiczna EXTRA GLASS®.
- ▶ Dodatkowo zabezpieczona anodą magnezową.
- ▶ Możliwość montażu kompletu elektrycznego GE.
- ▶ Bezobsługowa anoda tytanowa - opcja.

▶ SG(K) Complete to kompletne rozwiązanie, które **łączy wymiennik c.w.u. oraz bufor c.o. w jednym urządzeniu**. Wyjątkowe parametry podgrzewu wody zapewnia wężownica spiralna, dedykowana do pomp ciepła. Kompaktowa konstrukcja pozwala na oszczędność miejsca i szybszą instalację. Zbiornik SG(K) Complete to doskonałe rozwiązanie dla powietrznych pomp ciepła.



Do ogrzewaczy marki Galmet zalecamy stosowanie izolowanych **kompletów elektrycznych** marki Galmet - katalog str. 52.

\* Szczegóły w karcie gwarancyjnej.

# AKUMULACYJNE ZBIORNIKI WARSTWOWE Z WĘŻOWNICĄ SPIRALNĄ - TYP SG(K) MULTI-INOX

Dane techniczne zbiorników SG(K) Multi-Inox

specyfikacja	j.m.	SG(K) Multi-Inox				
		600	800	1000	1500	2000
pojemność magazynowa zbiornika bez węzownic stalowych <sup>1</sup>	l	619	760	940	1431	1964
ErP  Neodul@	-	C	C	C	C	C
maksymalne ciśnienie pracy zbiornika	MPa	0,3	0,3	0,3	0,3	0,3
maksymalna temperatura wody kotłowej	°C	90	90	90	90	90
maksymalna temp. pracy węzownicy kolektorów słonecznych / c.o.	°C	110	110	110	110	110
powierzchnia węzownicy dolnej/górnego	m <sup>2</sup>	1,4/1,4	1,8/1,8	1,8/1,8	3,0/2,4	4,5/3,0
pojemność węzownicy	l	9,8/9,8	12,6/12,6	12,6/12,6	20,9/16,8	33,5/20,9
maksymalne ciśnienie pracy węzownicy I	MPa	1,6	1,6	1,6	1,6	1,6
maksymalne ciśnienie pracy węzownicy II	MPa	1,6	1,6	1,6	1,6	1,6
maksymalne ciśnienie pracy węzownicy c.w.u.	MPa	0,6	0,6	0,6	0,6	0,6
maksymalna temperatura pracy węzownicy c.w.u.	°C	90	90	90	90	90
powierzchnia węzownicy do c.w.u.	m <sup>2</sup>	4,1	5,7	7,7	8,25	8,25
pojemność węzownicy c.w.u.	l	22	30,5	41	44	44
przepływ przez węzownicę c.w.u. 45°C	l/min	20	20	20	40	40
wydajność przepływu 65°C (stała temperatura w stałej objętości zbiornika) przy temperaturze wody 45°C	l	268	510	574	520	572
moc węzownicy z rury nierdzewnej (temperatura zasilania ≈ 65°C)	kW	45	61,5	91	117	128
h1 - woda kotłowa (Gw)	"/ mm	6/4 / 275	6/4 / 250	6/4 / 250	6/4 / 380	6/4 / 380
h2 - dopływ zimnej wody (Gw)	"/ mm	5/4 / 270	5/4 / 270	5/4 / 270	5/4 / 400	5/4 / 380
h3 - woda kotłowa (Gw)	"/ mm	6/4 / 275	6/4 / 250	6/4 / 250	6/4 / 380	6/4 / 380
h4 - powrót z węzownicy I (Gw)	"/ mm	1 / 345	1 / 330	1 / 330	1 / 460	1 / 450
h5 - osłona czujnika I (Ø)	"/ mm	1/2 / 420	1/2 / 380	1/2 / 380	1/2 / 510	1/2 / 610
h6 - woda kotłowa (Gw)	"/ mm	6/4 / 490	6/4 / 455	6/4 / 530	6/4 / 705	6/4 / 655
h7 - osłona czujnika II (Ø)	"/ mm	1/2 / 640	1/2 / 570	1/2 / 680	1/2 / 875	1/2 / 840
h8 - zasilanie węzownicy I (Gw)	"/ mm	1 / 745	1 / 750	1 / 750	1 / 1260	1 / 1250
h9 - woda kotłowa (Gw)	"/ mm	6/4 / 700	6/4 / 685	6/4 / 815	6/4 / 1015	6/4 / 925
h10 - osłona czujnika III (Ø)	"/ mm	1/2 / 865	1/2 / 750	1/2 / 980	1/2 / 1240	1/2 / 1070
h11 - woda kotłowa (Gw)	"/ mm	6/4 / 915	6/4 / 900	6/4 / 1100	6/4 / 1325	6/4 / 1205
h12 - woda kotłowa (Gw)	"/ mm	6/4 / 1130	6/4 / 1115	6/4 / 1380	6/4 / 1640	6/4 / 1475
h13 - powrót z węzownicy II (Gw)	"/ mm	1 / 1105	1 / 1060	1 / 1370	1 / 1590	1 / 1410
h14 - osłona czujnika IV (Ø)	"/ mm	1/2 / 1215	1/2 / 1150	1/2 / 1440	1/2 / 1680	1/2 / 1530
h15 - woda kotłowa (Gw)	"/ mm	6/4 / 1340	6/4 / 1335	6/4 / 1665	6/4 / 1950	6/4 / 1750
h16 - osłona czujnika V (Ø)	"/ mm	1/2 / 1410	1/2 / 1450	1/2 / 1720	1/2 / 2020	1/2 / 1830
h17 - zasilanie węzownicy II (Gw)	"/ mm	1 / 1505	1 / 1480	1 / 1790	1 / 2190	1 / 1960
h18 - woda kotłowa (Gw)	"/ mm	6/4 / 1555	6/4 / 1550	6/4 / 1950	6/4 / 2260	6/4 / 2030
h19 - odpływ c.w.u. (Gw)	"/ mm	5/4 / 1560	5/4 / 1555	5/4 / 1950	5/4 / 2260	5/4 / 2030
d - średnica wewnętrzna	mm	700	790	900	900	1100
D - średnica zewnętrzna	mm	860	950	950	1100	1300
L - wysokość	mm	1900	1880	2270	2665	2500
wysokość przy pochyleniu	mm	2120	2130	2470	2890	2820
waga netto (bez ocieplenia z 2 węzownicami stalowymi)	kg	208	235	264	335	395

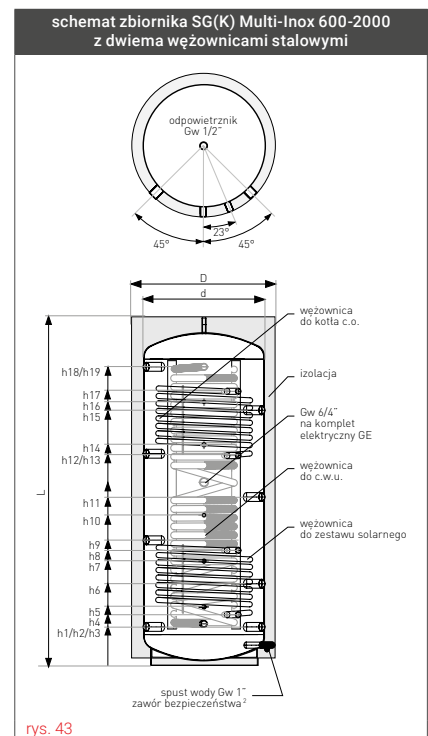
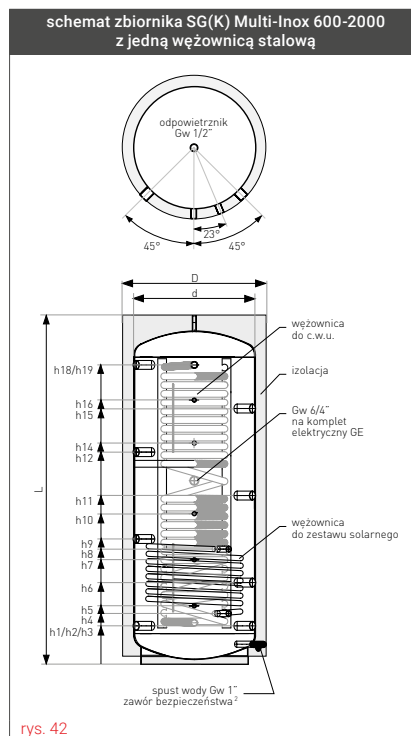
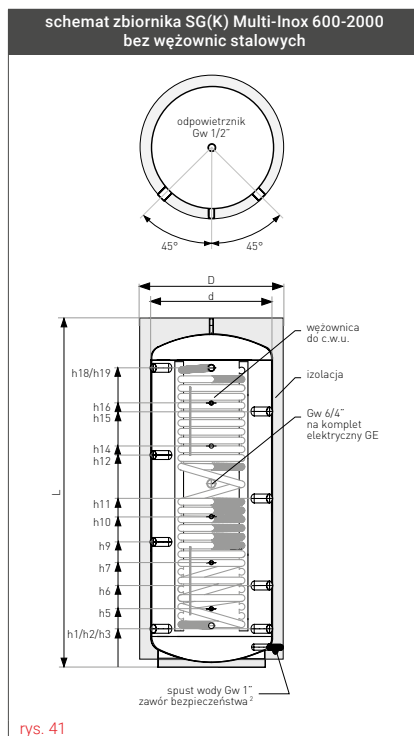

<sup>1</sup> Zgodnie z rozporządzeniem komisji (UE) 812/2013, 814/2013.

<sup>2</sup> Nieujęty w cenie podstawowej.



zbiorniki  
**N<sup>o</sup> 1**  
w Polsce



## SG(K) Multi-Inox

nr kat.	typ	opis	kod EAN
70-601600	600		5901224741906
70-801600	800		5901224741913
70-101600	1000	nierdzewna karbowana wężownica c.w.u., izolacja rozbierna Neodul®, obudowa skay, niemaliowane	5901224741920
70-151600	1500		5901224741937
80-201600	2000		5901224741944
71-601600	600		5901224732867
71-801600	800		5901224733123
71-101600	1000	nierdzewna karbowana wężownica c.w.u., wężownica stalowa, izolacja rozbierna Neodul®, obudowa skay, niemaliowane	5901224733130
71-151600	1500		5901224733147
81-201600	2000		5901224733161
72-601600	600		5901224733079
72-801600	800		5901224733086
72-101600	1000	nierdzewna karbowana wężownica c.w.u., dwie wężownice stalowe, izolacja rozbierna Neodul®, obudowa skay, niemaliowane	5901224733093
72-151600	1500		5901224733109
82-201600	2000		5901224733154

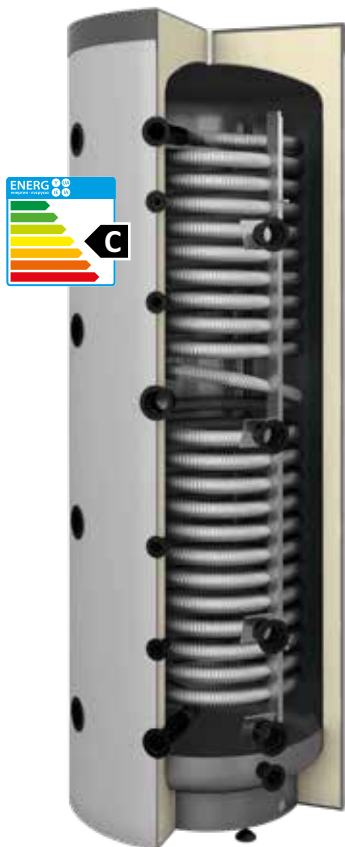

fol. 31  
SG(K) Multi-Inox

## Zastosowanie i zalety zbiornika SG(K) Multi-Inox

- ▶ Akumulacyjne zbiorniki warstwowe doskonale współpracują z kotłem na drewno, pellet, kotłem gazowym i olejowym oraz w systemach mających na celu odzysk ciepła.
- ▶ Wymiennik ciepła ze stali nierdzewnej karbowanej gwarantuje higieniczne przygotowanie c.w.u.
- ▶ Niskie temperatury panujące w dolnej części akumulatora umożliwiają uzyskanie niskiej temperatury wody na powrocie do kolektora słonecznego, a tym samym efektywne wykorzystanie energii promieni słonecznych. Głównie dotyczy to okresu przejściowego, jak również słonecznych dni zimowych, podczas których układ solarny może z powodzeniem uzupełnić pracę kotła, czy nawet całkowicie go zastąpić. Niska temperatura powrotu jest szczególnie korzystna dla kotłów kondensacyjnych, ponieważ umożliwia maksymalne wykorzystanie wartości opałowej paliwa.
- ▶ Wymiennik ze stali nierdzewnej karbowanej (materiał 1.4404 AISI 316L) pod wpływem ciśnienia oczyszcza się samoczynnie.
- ▶ Gwarancją przygotowania ciepłej, bieżącej wody pozbawionej bakterii legionella jest jej nieustanny przepływ turbulentny.
- ▶ Duża powierzchnia grzewcza wężownicy w górnym zakresie temp. wody kotłowej zapewnia wysoką wydajność c.w.u., natomiast wymiennik w dolnym zakresie temperatury ma za zadanie wstępne podgrzanie wody i schłodzenie zbiornika.
- ▶ Zbiorniki mogą być wyposażone w jedną lub dwie dodatkowe wężownice spiralne wykonane ze stali kotłowej P235GH:
  - dolną (solarną) - do wykorzystania potencjału kolektorów słonecznych,
  - drugą - do szybkiego podgrzania c.w.u. np. poprzez kocioł c.o.
- ▶ Zbiornik ocieplony rozbierną izolacją Neodul®.



fol. 32  
SG(K) Multi-Inox  
z jedną wężownicą stalową, dwiema  
wężownicami stalowymi, lub bez wężownic



Do ogrzewaczy marki Galmet zalecamy stosowanie izolowanych **kompletów elektrycznych** marki Galmet - katalog str. 52.

\* Szczegóły w karcie gwarancyjnej.

Izolacja Neodul® zbiorników typu 1000 (tylko wersje Slim i SG(K) Multi-Inox), 1500 i 2000 transportowana jest w osobnym opakowaniu, na palecie wraz ze zbiornikiem. W pozostałych wersjach zamontowana jest bezpośrednio na zbiorniku.

# ZBIORNIKI BUFOROWE DO OGRZEWANIA I CHŁODZENIA - TYP SG(B)

Dane techniczne zbiorników SG(B) 40-140 (wiszące)

specyfikacja	j.m.	SG(B)					
		40	60	80	100	120	140
pojemność magazynowa <sup>1</sup>	l	40	63	86	106	118	136
ErP  pianka poliuretanowa	-	C	C	C	C	C	C
maksymalna temperatura pracy zbiornika	°C	95	95	95	95	95	95
minimalna temperatura pracy zbiornika	°C	6	6	6	6	6	6
maksymalne ciśnienie pracy zbiornika	bar	3	3	3	3	3	3
h1 - woda kotłowa (Gw)	"/ mm	6/4 / 175	6/4 / 175	6/4 / 175	6/4 / 175	6/4 / 175	6/4 / 175
h2 - woda kotłowa (Gw)	"/ mm	6/4 / 305	6/4 / 505	6/4 / 690	6/4 / 840	6/4 / 940	6/4 / 1090
d - średnica wewnętrzna	mm	400	400	400	400	400	400
D - średnica zewnętrzna	mm	460	460	460	460	460	460
L - wysokość	mm	480	680	865	1015	1115	1265
waga netto	kg	25	30	35	39	46	53

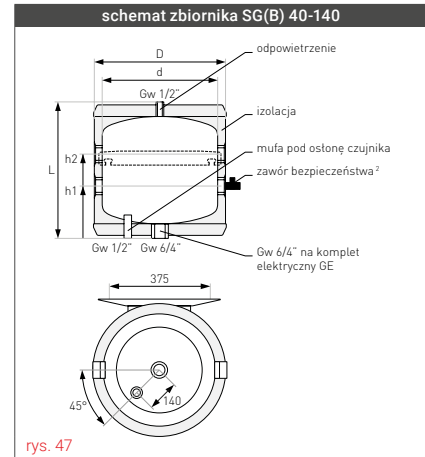

rys. 47

Dane techniczne zbiorników SG(B) 100-500

specyfikacja	j.m.	SG(B)				
		100	200	300	400	500
pojemność magazynowa <sup>1</sup>	l	107	223	322	396	467
ErP  pianka poliuretanowa	-	B	B	B	C	C
maksymalna temperatura pracy zbiornika	°C	95	95	95	95	95
minimalna temperatura pracy zbiornika	°C	6	6	6	6	6
maksymalne ciśnienie pracy zbiornika	bar	3	3	3	3	3
h1 - woda kotłowa (Gw)	"/ mm	6/4 / 180	6/4 / 220	6/4 / 220	6/4 / 250	6/4 / 250
h2 - woda kotłowa (Gw)	"/ mm	6/4 / 180	6/4 / 220	6/4 / 220	6/4 / 250	6/4 / 250
h3 - woda kotłowa (Gw)	"/ mm	-	-	6/4 / 410	6/4 / 445	6/4 / 485
h4 - mufa pod osłonę czujnika I (Ø)	"/ mm	-	1/2 / 315	1/2 / 500	1/2 / 565	1/2 / 565
h5 - woda kotłowa (Gw)	"/ mm	6/4 / 495	6/4 / 485	6/4 / 600	6/4 / 635	6/4 / 715
h6 - woda kotłowa (Gw)	"/ mm	6/4 / 495	6/4 / 555	6/4 / 785	6/4 / 825	6/4 / 945
h7 - mufa pod osłonę czujnika II (Ø, 100-200 l) lub woda kotłowa (Gw, 300-500 l)	"/ mm	1/2 / 765	1/2 / 605	6/4 / 975	6/4 / 1015	6/4 / 1180
h8 - mufa pod osłonę czujnika II (Ø)	"/ mm	-	-	1/2 / 975	1/2 / 1015	1/2 / 1180
h9 - woda kotłowa (Gw)	"/ mm	6/4 / 815	6/4 / 785	6/4 / 1165	6/4 / 1210	6/4 / 1410
h10 - woda kotłowa (Gw)	"/ mm	6/4 / 815	6/4 / 885	6/4 / 1355	6/4 / 1400	6/4 / 1640
h11 - mufa pod osłonę czujnika III (Ø)	"/ mm	-	1/2 / 885	1/2 / 1355	1/2 / 1400	1/2 / 1640
d - średnica wewnętrzna	mm	400	550	550	600	600
D - średnica zewnętrzna	mm	520	670	670	700	700
L - wysokość	mm	1010	1140	1615	1685	1925
waga netto	kg	37	56	75	104	118

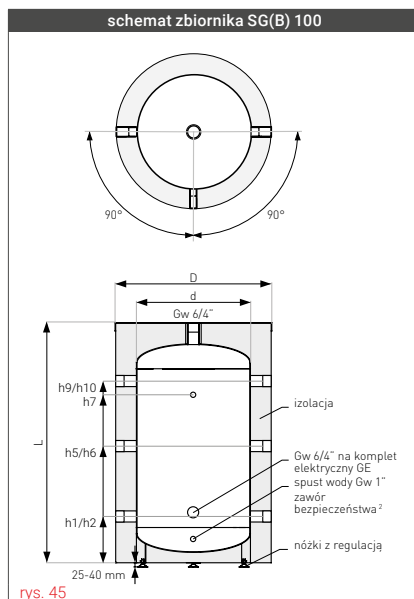

rys. 45

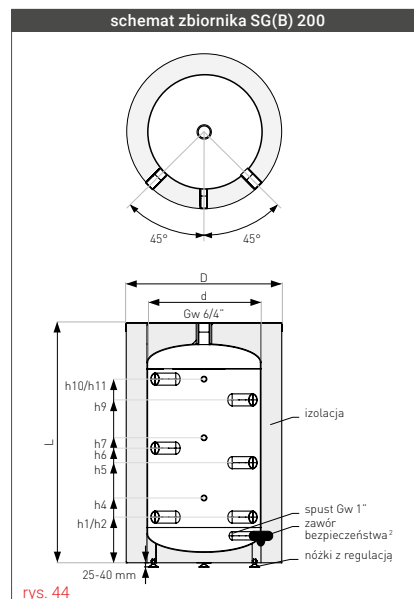

rys. 44

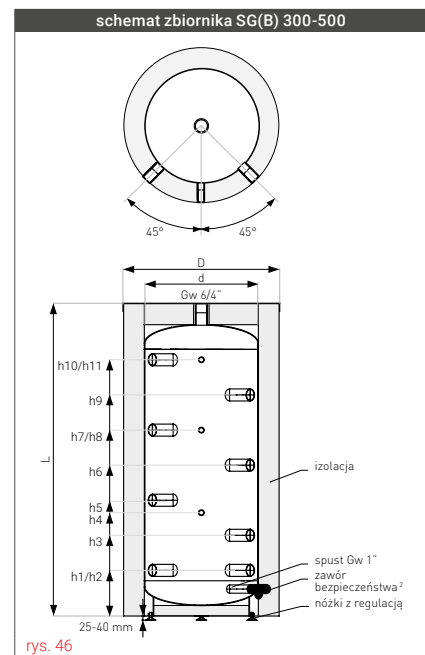

rys. 46

<sup>1</sup> Zgodnie z rozporządzeniem komisji (UE) 812/2013, 814/2013.

<sup>2</sup> Nieujęty w cenie podstawowej.

## SG(B) 40-140 (wiszące)

nr kat.	typ	opis	kod EAN
70-047000	40		5901224319075
70-067000	60		5901224319082
70-087000	80		5901224319099
70-107000	100	bez wężownicy, pianka poliuretanowa, płaszcz metalowy, nieemaliowane	5901224319105
70-127000	120		5901224319112
70-147000	140		5901224319129



foto. 33  
SG(B) 40 wiszący

## Zastosowanie i zalety zbiorników SG(B) 40-140 (wiszące)

- ▶ Dostępne pojemności od 40 do 140 l.
- ▶ Ocieplone pianką poliuretanową.
- ▶ Nieemaliowane zbiorniki (bufory) z przeznaczeniem na zdemineralizowaną wodę kotłową lub roztwór glikolu.
- ▶ Sprzętło hydrauliczne do zastosowania z pompą ciepła.
- ▶ Wersja wisząca.
- ▶ Trwały, metalowy płaszcz obudowy.

## Ośłona czujnika

nr kat.	opis	kod EAN
M-010085	ośłona czujnika (sonda) L - 350 mm, Ø 1/2" - miedziana (40-80 l)	5901224070075
M-013178	ośłona czujnika (sonda) L - 700 mm, Ø 1/2" - miedziana (100-140 l)	5901224070075

## SG(B) 100-500

nr kat.	typ	opis	kod EAN
70-104000	100		5901224334436
70-200000	200		5901224702051
70-300000N	300	bez wężownicy, pianka poliuretanowa, obudowa skay, nieemaliowane	5901224316609
70-400000	400		5901224700057
70-500000	500		5901224712876



foto. 34  
SG(B) 200

## Zastosowanie i zalety zbiorników SG(B) 100-500 (stojące)

- ▶ Dostępne pojemności od 100-500 l.
- ▶ Ocieplone pianką poliuretanową.
- ▶ Nieemaliowane zbiorniki (bufory) z przeznaczeniem na zdemineralizowaną wodę kotłową lub roztwór glikolu.
- ▶ Zasilanie z kilku niezależnych źródeł ciepła (np. kocioł c.o., pompa ciepła, kominek).
- ▶ Wszystkie połączenia hydrauliczne umieszczone są z przodu zbiornika.
- ▶ Wersja stojąca.

▶ Podstawową funkcją zbiorników buforowych jest zwiększenie zładu wody w instalacji grzewczej. W układzie z pompą ciepła pełnią funkcję **sprzętła hydraulicznego**.

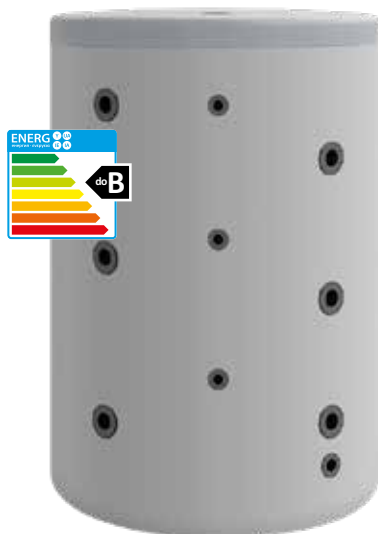
Do ogrzewaczy marki Galmet zalecamy stosowanie izolowanych **kompletów elektrycznych** marki Galmet - katalog str. 52.

\* Szczegóły w karcie gwarancyjnej.

# ZBIORNIKI BUFOROWE DO POMP CIEPŁA Z MAKSYMALNIE DUŻĄ WĘŻOWNICĄ SPIRALNĄ - TYP SG(B) 200-500

Dane techniczne zbiorników SG(B) z maksymalnie dużą wężownicą spiralną

specyfikacja	j.m.	SG(B) z maksymalnie dużą wężownicą spiralną				
		200	250	300	400	500
pojemność magazynowa <sup>1</sup>	l	202	236	284	366	459
ErP  pianka poliuretanowa Neodul@	-	B	B	B	C	B
maksymalne ciśnienie pracy zbiornika	MPa	0,3	0,3	0,3	0,3	0,3
maksymalne ciśnienie pracy wężownicy	MPa	0,6	0,6	1,6	1,6	1,6
maksymalna temperatura pracy zbiornika	°C	95	95	95	95	95
maksymalna temperatura pracy wężownicy	°C	110	110	110	110	110
powierzchnia wężownicy	m <sup>2</sup>	2,0	3,0	3,8	6,0	7,5
pojemność wężownicy	l	14,0	20,9	26,5	41,0	47,9
moc wężownicy (80/10/45°C)	kW	48	71,5	91	114	152
moc wężownicy do pompy ciepła (50/10/45°C)	kW	14	22	28	37	52
zapotrzebowanie na wodę grzewczą c.o.	m <sup>3</sup> /h	3	3	3	3	3

przyłącza podgrzewaczy SG(B) 200 z maksymalnie dużą wężownicą spiralną		
h1 - powrót z wężownicy (Gw)	"/ mm	1 / 205
h2 - woda kotłowa (Gw)	"/ mm	6/4 / 220
h3 - woda kotłowa (Gw)	"/ mm	6/4 / 220
h4 - komplet elektryczny GE (Gw)	"/ mm	6/4 / 300
h5 - mufa pod osłonę czujnika / termometr (Ø)	"/ mm	1/2 / 300
h6 - woda kotłowa (Gw)	"/ mm	6/4 / 475
h7 - woda kotłowa (Gw)	"/ mm	6/4 / 555
h8 - mufa pod osłonę czujnika / termometr (Ø)	"/ mm	1/2 / 615
h9 - woda kotłowa (Gw)	"/ mm	6/4 / 785
h10 - mufa pod osłonę czujnika / termometr (Ø)	"/ mm	1/2 / 800
h11 - woda kotłowa (Gw)	"/ mm	6/4 / 885
h12 - zasilanie wężownicy (Gw)	"/ mm	1 / 900

przyłącza podgrzewaczy SG(B) 250-300 z maksymalnie dużą wężownicą spiralną		
h1 - woda kotłowa (Gw)	"/ mm	6/4 / 220 6/4 / 220
h2 - powrót z wężownicy (Gw)	"/ mm	5/4 / 220 5/4 / 220
h3 - woda kotłowa (Gw)	"/ mm	6/4 / 220 6/4 / 220
h4 - komplet elektryczny GE (Gw)	"/ mm	6/4 / 310 6/4 / 310
h5 - woda kotłowa (Gw)	"/ mm	6/4 / 390 6/4 / 410
h6 - mufa pod osłonę czujnika / termometr (Ø)	"/ mm	1/2 / 470 1/2 / 555
h7 - woda kotłowa (Gw)	"/ mm	6/4 / 500 6/4 / 600
h8 - woda kotłowa (Gw)	"/ mm	6/4 / 725 6/4 / 785
h9 - mufa pod osłonę czujnika / termometr (Ø)	"/ mm	1/2 / 750 1/2 / 955
h10 - woda kotłowa (Gw)	"/ mm	6/4 / 785 6/4 / 975
h11 - zasilanie wężownicy (Gw)	"/ mm	5/4 / 900 5/4 / 1040
h12 - woda kotłowa (Gw)	"/ mm	6/4 / 1070 6/4 / 1165
h13 - woda kotłowa (Gw)	"/ mm	6/4 / 1070 6/4 / 1355
h14 - mufa pod osłonę czujnika / termometr (Ø)	"/ mm	1/2 / 1070 1/2 / 1355

przyłącza podgrzewaczy SG(B) 400-500 z maksymalnie dużą wężownicą spiralną		
h1 - woda kotłowa (Gw)	"/ mm	- 6/4 / 250 6/4 / 265
h2 - powrót z wężownicy (Gw)	"/ mm	- 5/4 / 250 5/4 / 275
h3 - woda kotłowa (Gw)	"/ mm	- 6/4 / 250 6/4 / 265
h4 - komplet elektryczny GE (Gw)	"/ mm	- 6/4 / 340 6/4 / 430
h5 - mufa pod osłonę czujnika / termometr (Ø)	"/ mm	- 1/2 / 450 1/2 / 575
h6 - woda kotłowa (Gw)	"/ mm	- 6/4 / 450 6/4 / 495
h7 - woda kotłowa (Gw)	"/ mm	- 6/4 / 660 6/4 / 730
h8 - mufa pod osłonę czujnika / termometr (Ø)	"/ mm	- 1/2 / 780 1/2 / 1015
h9 - woda kotłowa (Gw)	"/ mm	- 6/4 / 910 6/4 / 950
h10 - woda kotłowa (Gw)	"/ mm	- 6/4 / 1065 6/4 / 1195
h11 - mufa pod osłonę czujnika / termometr (Ø)	"/ mm	- 1/2 / 1265 1/2 / 1395
h12 - woda kotłowa (Gw)	"/ mm	- 6/4 / 1265 6/4 / 1405
h13 - zasilanie wężownicy (Gw)	"/ mm	- 5/4 / 1400 5/4 / 1545
h14 - woda kotłowa (Gw)	"/ mm	- 6/4 / 1470 6/4 / 1635

wymiary		
d - średnica wewnętrzna	mm	550 550 550 600 630
D - średnica zewnętrzna	mm	670 670 670 700 750
L - wysokość	mm	1140 1300 1615 1750 1950
waga netto	kg	95 124 145 210 245

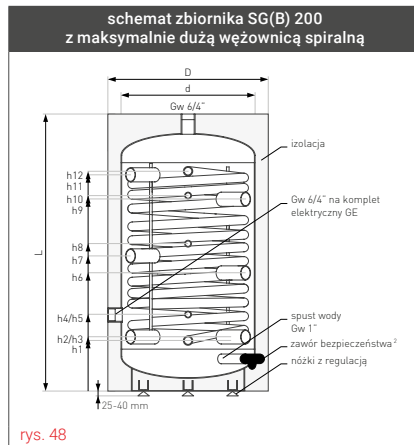

rys. 48

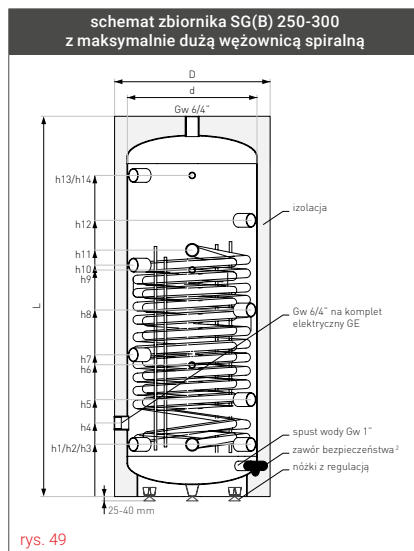

rys. 49

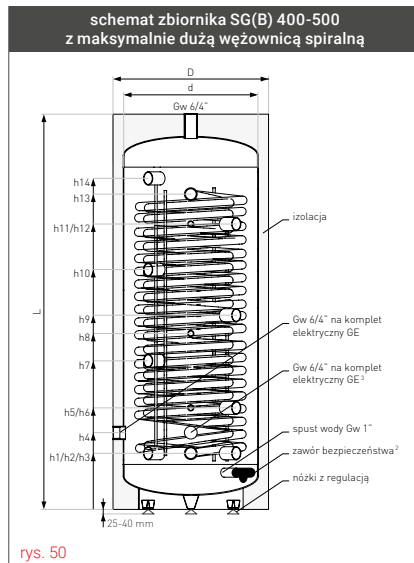

rys. 50

<sup>1</sup> Zgodnie z rozporządzeniem komisji (UE) 812/2013, 814/2013.  
<sup>2</sup> Nieujęty w cenie podstawowej.  
<sup>3</sup> Dotyczy SG(B) 500 z maksymalnie dużą wężownicą spiralną.

## SG(B) z maksymalnie dużą węzownicą spiralną

nr kat.	typ	opis	kod EAN
71-204100	200		5901224330506
71-254100	250		5901224322280
71-304100N	300	maksymalnie duża węzownica spiralna 2,0-7,5 m <sup>2</sup> , pianka poliuretanowa, obudowa skay, niemalowane	5901224319259
71-404100N	400		5901224319266
71-504100N	500		5901224320736

## Zastosowanie i zalety zbiorników SG(B) z maksymalnie dużą węzownicą spiralną

- ▶ Dostępne pojemności od 200 l do 1000 l.
- ▶ Duża powierzchnia węzownicy spiralnej.
- ▶ Technologia „węzownica w węzownicy”.
- ▶ Ocieplone pianką poliuretanową.
- ▶ Dedykowany do pomp ciepła.



foto. 35  
SG(B) z maksymalnie dużą węzownicą spiralną



Do ogrzewaczy marki Galmet zalecamy stosowanie izolowanych **kompletów elektrycznych** marki Galmet - katalog str. 52.

▶ Maksymalnie duże wymienniki tzw. „**węzownica w węzownicy**”; rura zwijana na dwóch średnicach - standardowej większej i mniejszej wewnątrz dużej spirali połączone na końcach.

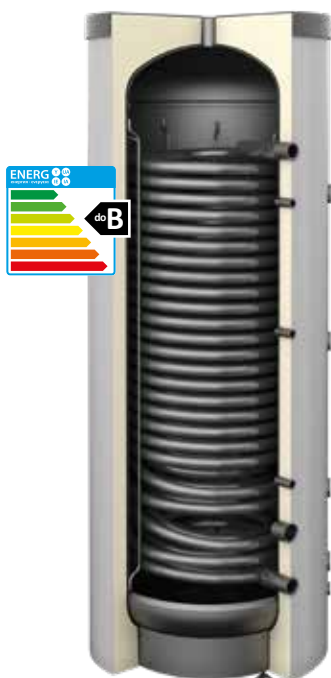

foto. 36  
maksymalnie duża  
węzownica zwijana na  
dwóch średnicach

## Porównanie powierzchni węzownic

typ	powierzchnia węzownicy [m <sup>2</sup> ]				
	SGW(S) Tower	SGW(S) Tower Grand	SGW(S) Maxi	SG(B)	SG(B) do pomp ciepła
160	-	1,4	-	-	-
200	1,4	2,0	-	1,4	2,0
250	1,4	2,4	3,0	-	3,0
300	1,4	2,7	3,8	1,4	3,8
400	1,8	3,8	5,0	1,8	6,0
500	2	4,3	6,0	2,5	7,5
700	2,4	-	6,5	-	-
800	-	-	9,0	3,0	9,0
1000	2,7	-	12,0	3,5	12,0

\* Szczegóły w karcie gwarancyjnej.

# ZBIORNIKI BUFOROWE DO POMP CIEPŁA Z MAKSYMALNIE DUŻĄ WĘŻOWNICĄ SPIRALNĄ - TYP SG(B) 800-1000

Dane techniczne zbiorników SG(B) z maksymalnie dużą wężownicą spiralną

specyfikacja	j.m.	SG(B) z maksymalnie dużą wężownicą spiralną	
		800	1000
pojemność magazynowa <sup>1</sup>	l	910	1015
ErP  pianka poliuretanowa Neodul@	-	-	-
maksymalne ciśnienie pracy zbiornika	MPa	0,3	0,3
maksymalne ciśnienie pracy wężownicy	MPa	1,6	1,6
maksymalna temperatura pracy zbiornika	°C	95	95
maksymalna temperatura pracy wężownicy	°C	110	110
powierzchnia wężownicy	m <sup>2</sup>	9,0	12,0
pojemność wężownicy	l	76,0	101,0
moc wężownicy (80/10/45°C)	kW	182	240
moc wężownicy do pompy ciepła (50/10/45°C)	kW	62	80
zapotrzebowanie na wodę grzewczą c.o.	m <sup>3</sup> /h	3	3
h1 - woda kotłowa (Gw)	"/ mm	6/4 / 375	6/4 / 375
h2 - woda kotłowa (Gw)	"/ mm	6/4 / 375	6/4 / 375
h3 - powrót z wężownicy (Gw)	"/ mm	2 / 445	2 / 445
h4 - woda kotłowa (Gw)	"/ mm	6/4 / 565	6/4 / 600
h5 - mufa pod osłonę czujnika / termometr (Ø)	"/ mm	1/2 / 705	1/2 / 705
h6 - woda kotłowa (Gw)	"/ mm	6/4 / 755	6/4 / 825
h7 - woda kotłowa (Gw)	"/ mm	6/4 / 940	6/4 / 1000
h8 - mufa pod osłonę czujnika / termometr (Ø)	"/ mm	1/2 / 1025	1/2 / 1050
h9 - woda kotłowa (Gw)	"/ mm	6/4 / 1130	6/4 / 1275
h10 - woda kotłowa (Gw)	"/ mm	6/4 / 1315	6/4 / 1450
h11 - mufa pod osłonę czujnika / termometr (Ø)	"/ mm	1/2 / 1325	1/2 / 1525
h12 - zasilanie wężownicy (Gw)	"/ mm	2 / 1475	2 / 1695
h13 - woda kotłowa (Gw)	"/ mm	6/4 / 1505	6/4 / 1725
d - średnica wewnętrzna	mm	900	900
D - średnica zewnętrzna	mm	1060	1060
L - wysokość	mm	1935	2135
waga netto	kg	380	440

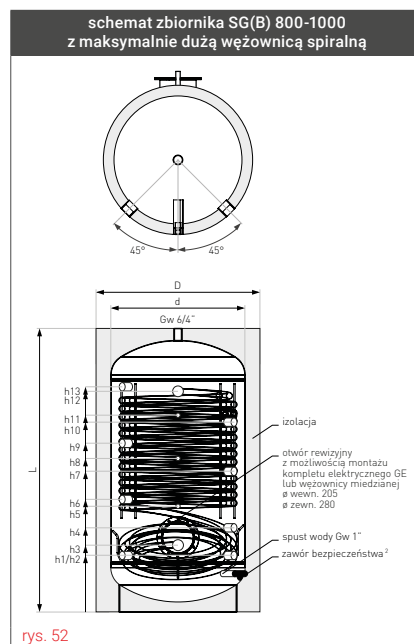

# WĘŻOWNICE MIEDZIANE CYNOWANE DO ZBIORNIKÓW BUFOROWYCH

Dane techniczne wężownic miedzianych cynowanych

powierzchnia wężownicy	j.m.	długość L [mm]	średnica d Ø zew. [mm]	średnica przyłączy	rozstaw przyłączy R [mm]	moc wężownicy (90/10/45°C) [kW]	opory przepływu [bar]
1,0	m <sup>2</sup>	350	140	3/4"	70	5,4	0,25 (0,5 m <sup>3</sup> /h)
1,8	m <sup>2</sup>	440	170	3/4"	70	33,6	0,23 (1,5 m <sup>3</sup> /h)
2,3	m <sup>2</sup>	540	170	3/4"	70	34,2	0,30 (1,5 m <sup>3</sup> /h)
3,6	m <sup>2</sup>	650	175	1"	70 / 110	100,5	0,30 (3,5 m <sup>3</sup> /h)
4,5	m <sup>2</sup>	790	175	1"	70 / 110	103	0,53 (3,5 m <sup>3</sup> /h)

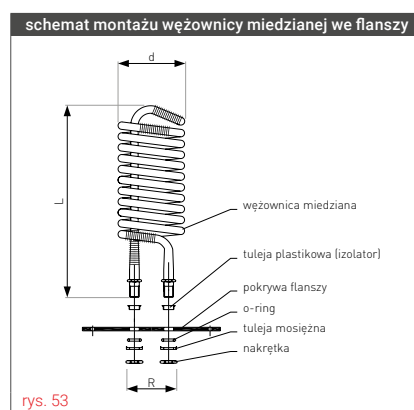

<sup>1</sup> Zgodnie z rozporządzeniem komisji (UE) 812/2013, 814/2013.

<sup>2</sup> Nieujęty w cenie podstawowej.



## SG(B) z maksymalnie dużą węzownicą spiralną

nr kat.	typ	opis	kod EAN
71-800700	800	maksymalnie duża węzownica spiralna 9,0-12,0 m <sup>2</sup> , izolacja rozbieralna Neodul®,	5901224332173
71-100700	1000	obudowa skay, niemalowane	5901224332197

## Zastosowanie i zalety zbiorników SG(B) z maksymalnie dużą węzownicą spiralną

- ▶ Dostępne pojemności od 200 l do 1000 l.
- ▶ Duża powierzchnia węzownicy spiralnej.
- ▶ Technologia „węzownica w węzownicy”.
- ▶ Ocieplone pianką poliuretanową.
- ▶ Dedykowany do pomp ciepła.



foto 37  
SG(B) z maksymalnie dużą węzownicą spiralną



Do ogrzewaczy marki Galmet zalecamy stosowanie izolowanych **kompletów elektrycznych** marki Galmet - katalog str. 52.

▶ Maksymalnie duże wymienniki tzw. **„węzownica w węzownicy”**; rura zwijana na dwóch średnicach - standardowej większej i mniejszej wewnątrz dużej spirali połączone na końcach.

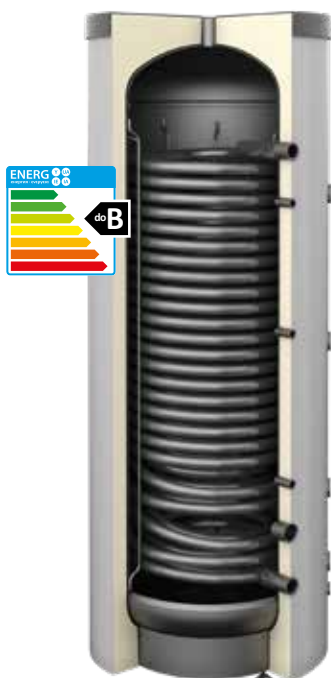
## Węzownice miedziane cynowane do zbiorników buforowych SG(B) do montażu we własnym zakresie

nr kat.	opis	kod EAN
40-501210	1,0 m <sup>2</sup> (z flanszą emaliowaną Ø 280 + uszczelka)	5901224810145
40-501218	1,8 m <sup>2</sup> (z flanszą emaliowaną Ø 280 + uszczelka)	5901224810152
40-501223	2,3 m <sup>2</sup> (z flanszą emaliowaną Ø 280 + uszczelka)	5901224809897
40-501236	3,6 m <sup>2</sup> (z flanszą emaliowaną Ø 280 + uszczelka)	5901224810169
40-501245	4,5 m <sup>2</sup> (z flanszą emaliowaną Ø 280 + uszczelka)	5901224810176



foto 38  
węzownica  
miedziana cynowana



W celu zapewnienia Klientom dostępu do pełnego asortymentu akcesoriów i części zamiennych został uruchomiony sklep internetowy z częściami. Błyskawiczna wysyłka. Czynne 24 h / 7 dni w tygodniu.  
**[www.sklep.galmet.com.pl](http://www.sklep.galmet.com.pl)**

\* Szczegóły w karcie gwarancyjnej.

# ZBIORNIKI BUFOROWE DO POMP CIEPŁA Z DWIEMA MAKSYMALNIE DUŻYMI WĘŻOWNICAMI SPIRALNYMI TYP SG(B)

Dane techniczne zbiorników SG(B) z dwiema maksymalnie dużymi węzownicami spiralnymi

specyfikacja	j.m.	SG(B) z dwiema maks. dużymi węz. spiralnymi	
		800	1000
pojemność magazynowa <sup>1</sup>	l	903	1015
ErP  Neodul®	-	C	C
maksymalne ciśnienie pracy zbiornika	MPa	0,3	0,3
maksymalne ciśnienie pracy węzownicy	MPa	0,6	0,6
maksymalna temperatura pracy zbiornika	°C	95	95
maksymalna temperatura pracy węzownicy	°C	110	110
powierzchnia węzownicy kolektorów słonecznych / do pompy ciepła	m <sup>2</sup>	7,5 / 2,0	9,0 / 3,0
pojemność węzownicy kolektorów słonecznych / do pompy ciepła	l	64,0 / 17,0	76,0 / 26,0
moc węzownicy do kol. słon. (80/10/45°C)	kW	152,0 / 64,0	182,0 / 71,5
moc węzownicy do pompy ciepła (50/10/45°C)	kW	52,0 / 14,0	62,0 / 22,0
zapotrzebowanie na wodę grzewczą c.o.	m <sup>3</sup> /h	3	3
h1 - woda kotłowa (Gw)	" / mm	6/4 / 375	6/4 / 375
h2 - woda kotłowa (Gw)	" / mm	6/4 / 375	6/4 / 375
h3 - powrót z węzownicy (Gw)	" / mm	2 / 385	2 / 385
h4 - mufa pod osłonę czujnika / termometr (Ø)	" / mm	1/2 / 510	1/2 / 525
h5 - woda kotłowa (Gw)	" / mm	6/4 / 565	6/4 / 600
h6 - zasilanie węzownicy (Gw)	" / mm	2 / 630	2 / 685
h7 - woda kotłowa (Gw)	" / mm	6/4 / 755	6/4 / 825
h8 - powrót z węzownicy (Gw)	" / mm	2 / 755	2 / 805
h9 - woda kotłowa (Gw)	" / mm	6/4 / 940	6/4 / 1000
h10 - mufa pod osłonę czujnika / termometr (Ø)	" / mm	1/2 / 955	1/2 / 1075
h11 - woda kotłowa (Gw)	" / mm	6/4 / 1130	6/4 / 1275
h12 - mufa pod osłonę czujnika / termometr (Ø)	" / mm	1/2 / 1295	1/2 / 1415
h13 - woda kotłowa (Gw)	" / mm	6/4 / 1315	6/4 / 1450
h14 - zasilanie węzownicy (Gw)	" / mm	2 / 1495	2 / 1715
h15 - woda kotłowa (Gw)	" / mm	6/4 / 1505	6/4 / 1725
d - średnica wewnętrzna	mm	900	900
D - średnica zewnętrzna	mm	1060	1060
L - wysokość	mm	1935	2135
waga netto	kg	385	439

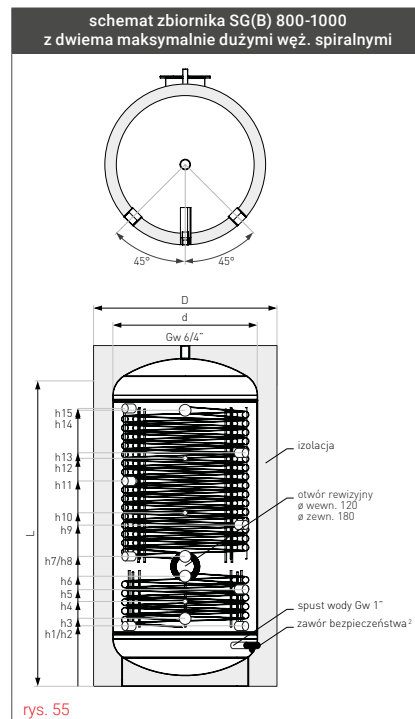

<sup>1</sup> Zgodnie z rozporządzeniem komisji (UE) 812/2013, 814/2013.

<sup>2</sup> Nieujęty w cenie podstawowej.

## SG(B) z dwiema maksymalnie dużymi wężownicami spiralnymi

nr kat.	typ	opis	kod EAN
72-800700	800	dwie maksymalnie duże wężownice spiralne 7,5/2,0 m <sup>2</sup> - 9,0/3,0 m <sup>2</sup> , izolacja	5901224332210
72-100700	1000	rozbierna Neodul®, obudowa skay, nieemaliowane	5901224332234

### Zastosowanie i zalety zbiorników SG(B) z dwiema maksymalnie dużymi wężownicami spiralnymi

- ▶ Dostępne pojemności od 800 l do 1000 l.
- ▶ Dwie wężownice spiralne o dużej powierzchni.
- ▶ Technologia „wężownica w wężownicy”.
- ▶ Ocieplone pianką poliuretanową.
- ▶ Dedykowany do pomp ciepła.



Do ogrzewaczy marki Galmet zalecamy stosowanie izolowanych **kompletów elektrycznych** marki Galmet - katalog str. 52.



foto. 39  
SG(B) z dwiema maksymalnie dużymi wężownicami spiralnymi



foto. 40  
maksymalnie duża wężownica zwijana na dwóch średnicach

▶ Maksymalnie duże wymienniki tzw. „**wężownica w wężownicy**”; rura zwijana na dwóch średnicach - standardowej większej i mniejszej wewnątrz dużej spirali połączone na końcach.

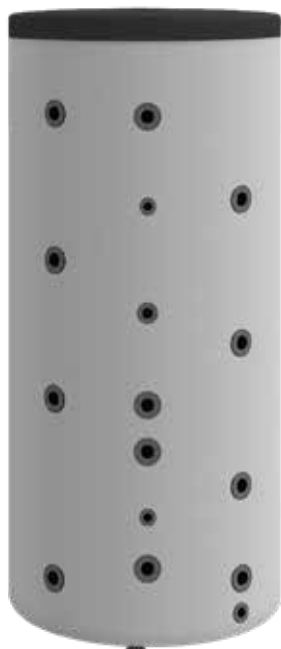
\* Szczegóły w karcie gwarancyjnej.

# ZBIORNIKI BUFOROWE - TYP SG(B)

Dane techniczne zbiorników SG(B) 200-5000

specyfikacja	j.m.	SG(B)										
		200	300	400	500	800	1000	1500	2000	3000	4000	5000
pojemność magazynowa <sup>1</sup>	l	223	322	396	467	728	883	1479	2023	2941	3985	4981
ErP												
maksymalne ciśnienie pracy zbiornika	MPa	0,3	0,3	0,3	0,3	0,3	0,3	0,3	0,3	0,3	0,3	0,3
maksymalna temperatura pracy zbiornika	°C	95	95	95	95	95	95	95	95	95	95	95
h1 - woda kotłowa (Gw)	" / mm	6/4 / 220	6/4 / 220	6/4 / 250	6/4 / 250	6/4 / 250	6/4 / 250	6/4 / 375	6/4 / 385	6/4 / 425	6/4 / 445	6/4 / 445
h2 - woda kotłowa (Gw)	" / mm	6/4 / 220	6/4 / 220	6/4 / 250	6/4 / 250	6/4 / 250	6/4 / 250	6/4 / 375	6/4 / 385	6/4 / 425	6/4 / 445	6/4 / 445
h3 - woda kotłowa (Gw)	" / mm	-	6/4 / 410	6/4 / 445	6/4 / 485	6/4 / 435	6/4 / 500	6/4 / 700	6/4 / 660	6/4 / 725	6/4 / 675	6/4 / 760
h4 - mufa pod osłonę czujnika I (Ø)	" / mm	1/2 / 315	1/2 / 500	1/2 / 565	1/2 / 565	1/2 / 570	1/2 / 570	1/2 / 915	1/2 / 800	1/2 / 830	1/2 / 790	1/2 / 920
h5 - woda kotłowa (Gw)	" / mm	6/4 / 485	6/4 / 600	6/4 / 635	6/4 / 715	6/4 / 620	6/4 / 740	6/4 / 1015	6/4 / 930	6/4 / 1040	6/4 / 910	6/4 / 1075
h6 - woda kotłowa (Gw)	" / mm	6/4 / 555	6/4 / 785	6/4 / 825	6/4 / 945	6/4 / 820	6/4 / 980	6/4 / 1325	6/4 / 1205	6/4 / 1365	6/4 / 1140	6/4 / 1390
h7 - mufa pod osłonę czujnika II (Ø, 200 l) lub woda kotłowa (Gw, 300-5000 l)	" / mm	1/2 / 605	6/4 / 975	6/4 / 1015	6/4 / 1180	6/4 / 1020	6/4 / 1240	6/4 / 1640	6/4 / 1480	6/4 / 1685	6/4 / 1365	6/4 / 1705
h8 - mufa pod osłonę czujnika III (Ø)	" / mm	-	1/2 / 975	1/2 / 1015	1/2 / 1180	1/2 / 1020	1/2 / 1240	1/2 / 1640	1/2 / 1480	1/2 / 1685	1/2 / 1365	1/2 / 1705
h9 - woda kotłowa (Gw)	" / mm	6/4 / 785	6/4 / 1165	6/4 / 1210	6/4 / 1410	6/4 / 1215	6/4 / 1485	6/4 / 1950	6/4 / 1755	6/4 / 2000	6/4 / 1605	6/4 / 2020
h10 - woda kotłowa (Gw)	" / mm	6/4 / 885	6/4 / 1355	6/4 / 1400	6/4 / 1640	6/4 / 1410	6/4 / 1730	6/4 / 2260	6/4 / 2025	6/4 / 2250	6/4 / 1840	6/4 / 2335
h11 - mufa pod osłonę czujnika IV (Ø)	" / mm	1/2 / 885	1/2 / 1355	1/2 / 1400	1/2 / 1640	1/2 / 1410	1/2 / 1730	1/2 / 2260	1/2 / 2025	1/2 / 2250	1/2 / 1840	1/2 / 2335
d - średnica wewnętrzna	mm	550	550	600	600	790	790	900	1100	1250	1600	1600
D - średnica zewnętrzna	mm	670	670	700	700	950	950	1100	1300	1450	1800	1800
L - wysokość	mm	1140	1615	1685	1925	1730	2050	2700	2500	2750	2355	2855
wysokość przy pochyleniu	mm	-	-	-	-	1995	2270	2920	2820	3120	2970	3380
waga netto (bez ocieplenia, bez wężownicy)	kg	56	75	104	118	125	158	186	242	315	395	455

Króćce przyłączeniowe przesunięte są o 45° w prawo i w lewo od czoła zbiornika buforowego.

Zbiorniki typu 200-500 wyposażone są w regulowane stopki, zbiorniki typu 500-5000 stawiane są na pierścieniu.

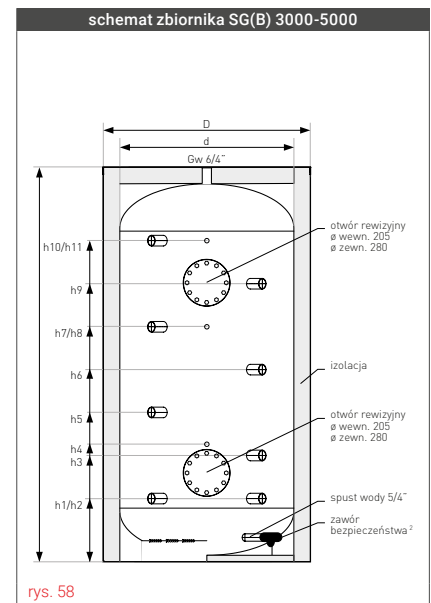
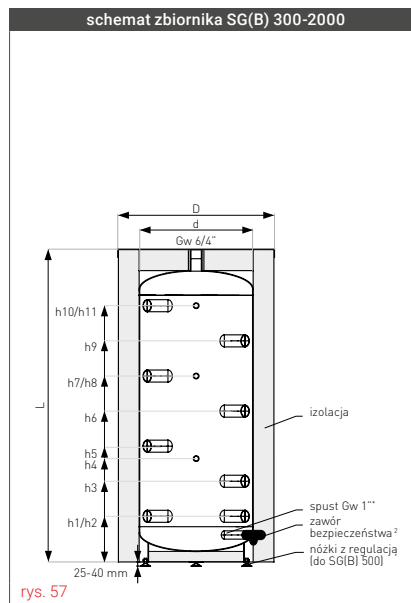
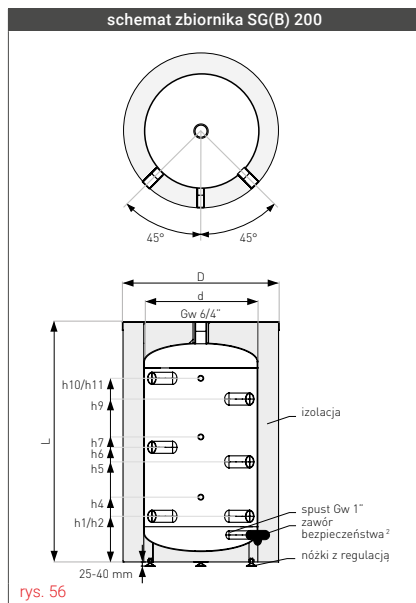

\* Dla typu 2000 spust wody 5/4".

<sup>1</sup> Zgodnie z rozporządzeniem komisji (UE) 812/2013, 814/2013.

<sup>2</sup> Nieujęty w cenie podstawowej.

ZBIORNIKI BUFOROWE NIEEMALIOWANE



foto. 41  
SG(B) 300 w izolacji Neodul®

## SG(B)

nr kat.	typ	opis	kod EAN
70-200000	200		5901224702051
70-300000N	300	bez węzownicy, pianka poliuretanowa, obudowa skay, niemaliowane	5901224316609
70-400000	400		5901224700057
70-500000	500		5901224712876
70-800600	800		5901224708145
70-100600	1000	bez węzownicy, izolacja rozbierna Neodul®, obudowa skay, niemaliowane	5901224710742
70-150600	1500		5901224710155
80-200600	2000		5901224709876
80-300600	3000		5901224711893
80-400600	4000	bez węzownicy, rozbierna pianka poliuretanowa, obudowa skay, niemaliowane	5901224714009
80-500600	5000		5901224714016

## Zastosowanie i zalety zbiorników SG(B)

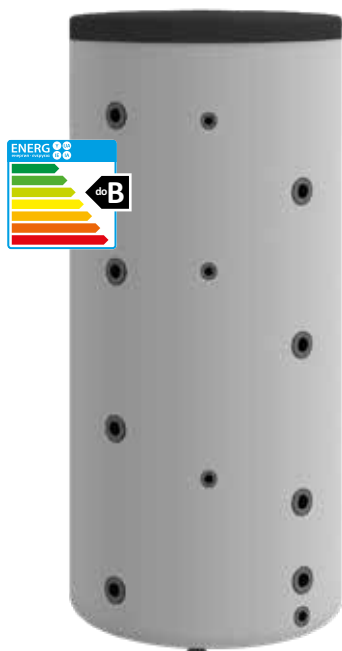
- ▶ Zbiornik wody (bufor) z przeznaczeniem na zdemineralizowaną wodę kotłową lub roztwór glikolu.
- ▶ Zasilanie z kilku niezależnych źródeł ciepła (np. kocioł c.o., pompa ciepła, kominek).
- ▶ Zbiorniki buforowe ocieplone są:
  - twardą pianką poliuretanową (typ 200-500) lub
  - rozbierną izolacją Neodul® (typ 800-2000) lub
  - miękką rozbierną pianką poliuretanową (typ 3000-5000) lub
  - nieocieplone zabezpieczone tylko farbą podkładową (w wersji podstawowej).
- ▶ Zbiorniki wykonywane na indywidualne zamówienie - przy innej konfiguracji wszystkie szczegóły techniczne (pojemność, ilość, umiejscowienie i średnica króćców przyłączeniowych itp.) uzgadniane są z działem technicznym przy sporządzaniu wyceny zbiornika.
- ▶ Maksymalne ciśnienie pracy zbiornika - 0,3 MPa (0,6 MPa na specjalne zamówienie).
- ▶ Wszystkie połączenia hydrauliczne umieszczone są z przodu zbiornika.

### Możliwość zamówienia zbiornika buforowego:

- o pojemności do 10 000 l (bez węzownicy, rozbierna pianka poliuretanowa, obudowa skay, niemaliowane).
- o pojemności magazynowej 1000 l (bez węzownicy, izolacja rozbierna Neodul®, obudowa skay, niemaliowany, wys. ok. 2300 mm, średnica zew./wew. 990/790 mm), nr kat. 70-100600N.
- bez izolacji 200-5000 (bez węzownicy, niemaliowany).
- do gromadzenia wody lodowej 200-1500 (bez węzownicy, pianka poliuretanowa, obudowa skay, niemaliowany).

## Węzownice miedziane cynowane do zbiorników buforowych SG(B) 3000-5000 do montażu we własnym zakresie

nr kat.	opis	kod EAN
40-501210	1,0 m <sup>2</sup> (z flanszą emaliowaną Ø 280 + uszczelka)	5901224810145
40-501218	1,8 m <sup>2</sup> (z flanszą emaliowaną Ø 280 + uszczelka)	5901224810152
40-501223	2,3 m <sup>2</sup> (z flanszą emaliowaną Ø 280 + uszczelka)	5901224809897
40-501236	3,6 m <sup>2</sup> (z flanszą emaliowaną Ø 280 + uszczelka)	5901224810169
40-501245	4,5 m <sup>2</sup> (z flanszą emaliowaną Ø 280 + uszczelka)	5901224810176



W celu zapewnienia Klientom dostępu do pełnego asortymentu akcesoriów i części zamiennych został uruchomiony sklep internetowy z częściami. Błyskawiczna wysyłka. Czynne 24 h / 7 dni w tygodniu.  
**[www.sklep.galmet.com.pl](http://www.sklep.galmet.com.pl)**

\* Szczegóły w karcie gwarancyjnej.

Izolacja Neodul® zbiorników typu 1000 (tylko wersje Slim i SG(K) Multi-Inox), 1500 i 2000 transportowana jest w osobnym opakowaniu, na palecie wraz ze zbiornikiem. W pozostałych wersjach zamontowana jest bezpośrednio na zbiorniku.

# ZBIORNIKI BUFOROWE Z JEDNĄ I DWIEMA WĘŻOWNICAMI SPIRALNYMI - TYP SG(B)

Dane techniczne zbiorników SG(B) z jedną wężownicą

specyfikacja	j. m.	SG(B) z jedną wężownicą							
		200	300	400	500	800	1000	1500	2000
pojemność magazynowa <sup>1</sup>	l	212	311	372	444	702	853	1444	1985
ErP  pianka poliuretanowa	-	B	B	C	C	-	-	-	-
Neodul®	-	-	-	-	-	C	C	C	C
maksymalne ciśnienie pracy zbiornika	MPa	0,3	0,3	0,3	0,3	0,3	0,3	0,3	0,3
maksymalne ciśnienie pracy wężownicy	MPa	0,6	0,6	0,6	0,6	0,6	0,6	0,6	0,6
maksymalna temperatura pracy zbiornika	°C	95	95	95	95	95	95	95	95
maksymalna temperatura pracy wężownicy	°C	110	110	110	110	110	110	110	110
powierzchnia wężownicy	m <sup>2</sup>	1,4	1,4	1,8	2,5	3	3,5	4	4,5
pojemność wężownicy	l	9,8	9,8	12,6	17,5	20,9	24,4	28,0	31,5
h1 - woda kotłowa (Gw)	"/ mm	6/4/220	6/4/220	6/4/250	6/4/250	6/4/250	6/4/250	6/4/330	6/4/385
h2 - powrót z wężownicy (Gw)	"/ mm	1/220	1/220	1/250	1/250	1/250	1/250	1/330	1/385
h3 - woda kotłowa (Gw)	"/ mm	6/4/220	6/4/220	6/4/250	6/4/250	6/4/250	6/4/250	6/4/330	6/4/385
h4 - woda kotłowa (Gw)	"/ mm	-	6/4/410	6/4/445	6/4/485	6/4/435	6/4/500	6/4/705	6/4/660
h5 - mufa pod osłonę czujnika I (Ø)	"/ mm	1/2/315	1/2/500	1/2/565	1/2/645	1/2/570	1/2/570	1/2/915	1/2/800
h6 - woda kotłowa (Gw)	"/ mm	6/4/485	6/4/600	6/4/635	6/4/715	6/4/620	6/4/740	6/4/1015	6/4/930
h7 - woda kotłowa (Gw)	"/ mm	6/4/555	6/4/785	6/4/825	6/4/945	6/4/820	6/4/980	6/4/1325	6/4/1205
h8 - zasilanie wężownicy (Gw)	"/ mm	1/690	1/690	1/850	1/1050	1/900	1/1100	1/1230	1/1285
h9 - mufa pod osłonę czujnika II (Ø, 200 l) lub woda kotłowa (Gw, 300-2000 l)	"/ mm	1/2/605	6/4/975	6/4/1015	6/4/1180	6/4/1020	6/4/1240	6/4/1640	6/4/1480
h10 - mufa pod osłonę czujnika II (Ø)	"/ mm	-	1/2/975	1/2/1015	1/2/1180	1/2/1020	1/2/1240	1/2/1640	1/2/1480
h11 - woda kotłowa (Gw)	"/ mm	6/4/785	6/4/1165	6/4/1210	6/4/1410	6/4/1215	6/4/1485	6/4/1950	6/4/1755
h12 - woda kotłowa (Gw)	"/ mm	6/4/885	6/4/1355	6/4/1400	6/4/1640	6/4/1410	6/4/1730	6/4/2260	6/4/2025
h13 - mufa pod osłonę czujnika III (Ø)	"/ mm	1/2/885	1/2/1355	1/2/1400	1/2/1640	1/2/1410	1/2/1730	1/2/2260	1/2/2025
d - średnica wewnętrzna	mm	550	550	600	600	790	790	900	1100
D - średnica zewnętrzna	mm	670	670	700	700	950	950	1100	1300
L - wysokość	mm	1140	1615	1660	1925	1730	2050	2700	2500
wysokość przy pochyleniu	mm	-	-	-	-	1995	2270	2920	2820
waga netto (bez ocieplenia, z wężownicą)	kg	78	97	131	149	167	208	242	302

Dane techniczne zbiorników SG(B) z dwiema wężownicami

specyfikacja	j. m.	SG(B) z dwiema wężownicami					
		400	500	800	1000	1500	2000
pojemność magazynowa <sup>1</sup>	l	361	433	688	835	1421	1960
ErP  pianka poliuretanowa	-	C	C	-	-	-	-
Neodul®	-	-	-	C	C	C	C
maksymalne ciśnienie pracy zbiornika	MPa	0,3	0,3	0,3	0,3	0,3	0,3
maksymalne ciśnienie pracy wężownicy	MPa	0,6	0,6	0,6	0,6	0,6	0,6
maksymalna temperatura pracy zbiornika	°C	95	95	95	95	95	95
maksymalna temperatura pracy wężownicy	°C	110	110	110	110	110	110
powierzchnia wężownicy I	m <sup>2</sup>	1,8	2,5	3,0	3,5	4,0	4,5
pojemność wężownicy I	l	12,6	17,5	20,9	24,4	28,0	31,5
powierzchnia wężownicy II	m <sup>2</sup>	1,4	1,4	1,8	2,1	2,5	2,7
pojemność wężownicy II	l	9,8	9,8	12,6	14,7	17,5	18,9
h1 - woda kotłowa (Gw)	"/ mm	6/4/250	6/4/250	6/4/250	6/4/250	6/4/330	6/4/385
h2 - powrót z wężownicy I (Gw)	"/ mm	1/250	1/250	1/250	1/250	1/330	1/385
h3 - woda kotłowa (Gw)	"/ mm	6/4/250	6/4/250	6/4/250	6/4/250	6/4/330	6/4/385
h4 - woda kotłowa (Gw)	"/ mm	6/4/445	6/4/485	6/4/435	6/4/500	6/4/705	6/4/660
h5 - mufa pod osłonę czujnika I (Ø)	"/ mm	1/2/565	1/2/645	1/2/570	1/2/570	1/2/915	1/2/800
h6 - woda kotłowa (Gw)	"/ mm	6/4/635	6/4/715	6/4/620	6/4/740	6/4/1015	6/4/930
h7 - woda kotłowa (Gw)	"/ mm	6/4/825	6/4/945	6/4/820	6/4/980	6/4/1325	6/4/1205
h8 - zasilanie wężownicy I (Gw)	"/ mm	1/850	1/1050	1/900	1/1100	1/1230	1/1285
h9 - powrót z wężownicy II (Gw)	"/ mm	1/1010	1/1150	1/1000	1/1200	1/1565	1/1415
h10 - woda kotłowa (Gw)	"/ mm	6/4/1015	6/4/1180	6/4/1020	6/4/1240	6/4/1640	6/4/1480
h11 - mufa pod osłonę czujnika II (Ø)	"/ mm	1/2/1150	1/2/1300	1/2/1150	1/2/1350	1/2/1715	1/2/1565
h12 - woda kotłowa (Gw)	"/ mm	6/4/1210	6/4/1410	6/4/1215	6/4/1485	6/4/1950	6/4/1755
h13 - mufa pod osłonę czujnika III (Ø)	"/ mm	1/2/1410	1/2/1550	1/2/1320	1/2/1640	1/2/2110	1/2/1885
h14 - woda kotłowa (Gw)	"/ mm	6/4/1410	6/4/1640	6/4/1410	6/4/1730	6/4/2260	6/4/2025
h15 - zasilanie wężownicy II (Gw)	"/ mm	1/1420	1/1650	1/1420	1/1740	1/2260	1/2035
d - średnica wewnętrzna	mm	600	600	790	790	900	1100
D - średnica zewnętrzna	mm	700	700	950	950	1100	1300
L - wysokość	mm	1685	1925	1730	2050	2700	2500
wysokość przy pochyleniu	mm	-	-	1995	2270	2920	2820
waga netto (bez ocieplenia, z dwiema wężownicami)	kg	145	177	200	238	275	350

Zbiorniki typu 200-500 wyposażone są w regulowane stopki.

Zbiorniki typu 800-2000 stawiane są na pierścieniu.

<sup>1</sup> Dla typu 2000 spust wody 5/4".

<sup>1</sup> Zgodnie z rozporządzeniem komisji (UE) 812/2013, 814/2013.

<sup>2</sup> Nieujęty w cenie podstawowej.

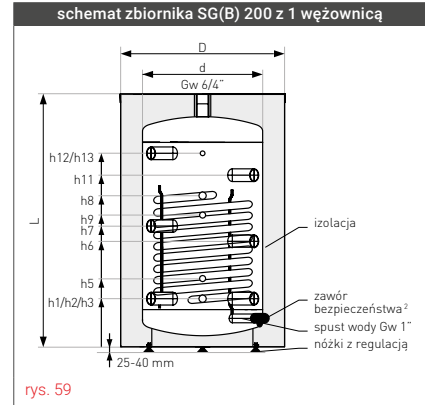

rys. 59

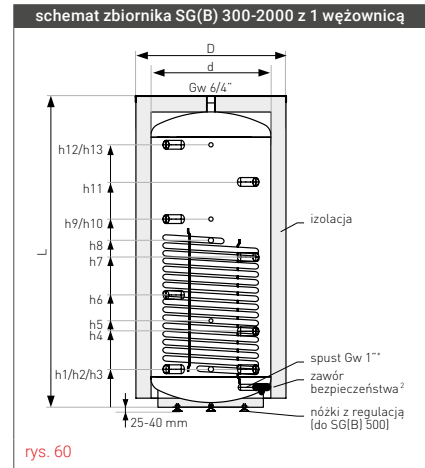

rys. 60

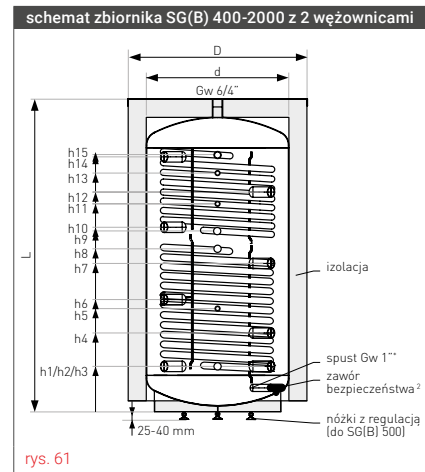

rys. 61

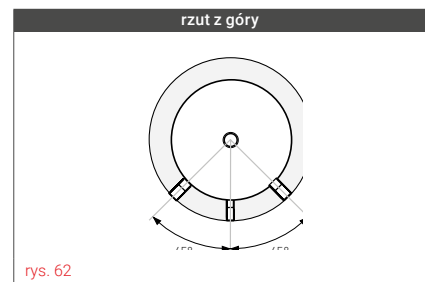

rys. 62



**zbiorniki  
N<sup>o</sup>1  
w Polsce**



## SG(B)

nr kat.	typ	opis	kod EAN
71-200000	200		5901224707605
71-300000N	300	wężownica spiralna, pianka poliuretanowa, obudowa skay, niemaliowane	5901224316715
71-400000	400		5901224708602
71-500000	500		5901224709388
71-800600	800		5901224716072
71-100600	1000	wężownica spiralna, izolacja rozbierna Neodul®, obudowa skay, niemaliowane	5901224710148
71-150600	1500		5901224716539
81-200600	2000		5901224711831
72-400000	400	dwie wężownice spiralne, pianka poliuretanowa, obudowa skay, niemaliowane	5901224719462
72-500000	500		5901224721779
72-800600	800		5901224721595
72-100600	1000	dwie wężownice spiralne, izolacja rozbierna Neodul®, obudowa skay, niemaliowane	5901224718557
72-150600	1500		5901224725111
82-200600	2000		5901224723124

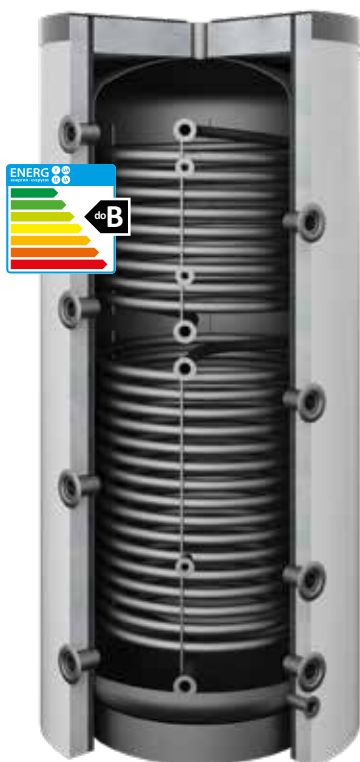

## Zastosowanie i zalety zbiorników SG(B)

- ▶ Zbiornik wody (bufor) przeznaczony do zdemineralizowanej wody kotłowej lub roztworu glikolu.
- ▶ Zasilanie z kilku niezależnych źródeł ciepła (kotła c.o., pompy ciepła, kominka).
- ▶ Zbiorniki buforowe wykończone są:
  - twardą pianką poliuretanową (typ 200-500) lub
  - rozbierną izolacją Neodul® (typ 800-2000) lub
  - nieocieplone zabezpieczone tylko farbą antykorozyjną (w wersji podstawowej).
- ▶ Zbiorniki wykonywane na indywidualne zamówienie - przy innej konfiguracji wszystkie szczegóły techniczne (pojemność, ilość, umiejscowienie i średnica króćców przyłączeniowych itp.) uzgadniane są z działem technicznym przy sporządzaniu wyceny zasobnika.
- ▶ Maksymalne ciśnienie pracy zbiornika - 0,3 MPa (0,6 MPa na specjalne zamówienie); wymiennika - 0,6 MPa.
- ▶ Wszystkie podłączenia hydrauliczne umieszczone są z przodu zbiornika.

### Możliwość zamówienia zbiornika buforowego:

- o pojemności magazynowej **1000 l** (z wężownicą spiralną, izolacja rozbierna Neodul®, obudowa skay, niemaliowany, wys. ok. 2300 mm, średnica zew./wew. 990/790 mm), nr kat. 71-100600N.
- bez izolacji **200-2000** (z wężownicą spiralną, niemaliowany).



Do ogrzewaczy marki Galmet zalecamy stosowanie izolowanych **kompletów elektrycznych** marki Galmet - katalog str. 52.

foto 42  
SG(B) 1000 z dwiema wężownicami  
w izolacji Neodul®



foto 43  
Sposób montażu rozbiernej izolacji Neodul®

\* Szczegóły w karcie gwarancyjnej.

Izolacja Neodul® zbiorników typu 1000 (tylko wersje Slim i SG(K) Multi-Inox), 1500 i 2000 transportowana jest w osobnym opakowaniu, na palecie wraz ze zbiornikiem. W pozostałych wersjach zamontowana jest bezpośrednio na zbiorniku.

# ZASOBNIKI C.W.U. BEZ WĘŻOWNICY - TYP SG(S) TOWER ACU

Dane techniczne zasobników SG(S) Tower Acu 100-140

specyfikacja	j. m.	SG(S) Tower Acu			
		100	120	140	
pojemność magazynowa <sup>1</sup>	l	106	120	136	
ErP  pianka poliuretanowa	-	B	B	B	
maksymalne ciśnienie pracy zbiornika	MPa	0,6	0,6	0,6	
maksymalna temperatura pracy zbiornika	°C	95	95	95	
anoda magnezowa	górna dennica (korek 5/4")	mm	25x310	25x310	25x310
h1 - dopływ zimnej wody (Gw)	" / mm	3/4 / 165	3/4 / 165	3/4 / 165	
h2 - mufa pod dodatkowe źródło (Gw)	" / mm	3/4 / 165	3/4 / 165	3/4 / 165	
h3 - osłona czujnika I (Ø)	" / mm	1/2 / 300	1/2 / 300	1/2 / 300	
crk - cyrkulacja (Gw)	" / mm	3/4 / 450	3/4 / 450	3/4 / 450	
h4 - osłona czujnika II (Ø)	" / mm	1/2 / 570	1/2 / 570	1/2 / 570	
h5 - odpływ c.w.u. (Gw)	" / mm	3/4 / 790	3/4 / 920	3/4 / 1070	
h6 - mufa pod dodatkowe źródło (Gw)	" / mm	3/4 / 790	3/4 / 920	3/4 / 1070	
d - średnica wewnętrzna	mm	400	400	400	
D - średnica zewnętrzna	mm	518	518	518	
L - wysokość	mm	1040	1150	1290	
waga netto	kg	39	42	47	

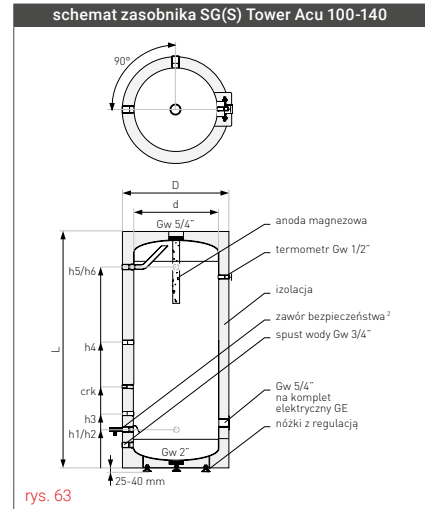

Dane techniczne zasobników SG(S) Tower Acu 200, 400, 500

specyfikacja	j. m.	SG(S) Tower Acu		
		200	400	500
pojemność magazynowa <sup>1</sup>	l	210	420	523
ErP  pianka poliuretanowa	-	B	C	B
maksymalne ciśnienie pracy zbiornika	MPa	1,0	1,0	1,0
maksymalna temperatura pracy zbiornika	°C	95	95	95
anoda magnezowa	górna dennica (korek 5/4")	mm	38x400	38x400
	otwór rewizyjny (śruba M8)	mm	-	38x200
h1 - dopływ zimnej wody (Gw)	" / mm	1 / 210	1 / 240	1 / 260
h2 - mufa pod dodatkowe źródło (Gw)	" / mm	1 / 210	1 / 240	1 / 260
h3 - osłona czujnika I (Ø)	" / mm	1/2 / 440	1/2 / 570	1/2 / 550
h4 - osłona czujnika II (Ø)	" / mm	-	1/2 / 1100	1/2 / 1230
crk - cyrkulacja (Gw)	" / mm	3/4 / 680	3/4 / 1200	3/4 / 1330
h5 - odpływ c.w.u. (Gw)	" / mm	1 / 865	1 / 1480	1 / 1650
h6 - mufa pod dodatkowe źródło (Gw)	" / mm	1 / 865	1 / 1480	1 / 1650
d - średnica wewnętrzna	mm	550	600	630
D - średnica zewnętrzna	mm	670	700	755
L - wysokość	mm	1100	1750	1950
waga netto	kg	60	104	132

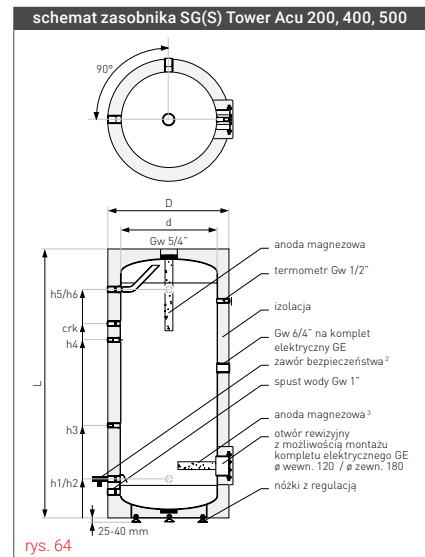

Dane techniczne zasobników SG(S) Tower Acu 300

specyfikacja	j. m.	SG(S) Tower Acu	
		300	
pojemność magazynowa <sup>1</sup>	l	322	
ErP  pianka poliuretanowa	-	B	
maksymalne ciśnienie pracy zbiornika	MPa	1,0	
maksymalna temperatura pracy zbiornika	°C	95	
anoda magnezowa	górna dennica (korek 5/4")	mm	38x400
	otwór rewizyjny (śruba M8)	mm	-
h1 - dopływ zimnej wody (Gw)	" / mm	1 / 130	
h2 - mufa pod dodatkowe źródło (Gw)	" / mm	1 / 220	
h3 - osłona czujnika I (Ø)	" / mm	1/2 / 445	
h4 - osłona czujnika II (Ø)	" / mm	1/2 / 825	
crk - cyrkulacja (Gw)	" / mm	3/4 / 925	
h5 - odpływ c.w.u. (Gw)	" / mm	1 / 1355	
h6 - mufa pod dodatkowe źródło (Gw)	" / mm	1 / 1355	
d - średnica wewnętrzna	mm	550	
D - średnica zewnętrzna	mm	670	
L - wysokość	mm	1615	
waga netto	kg	88	

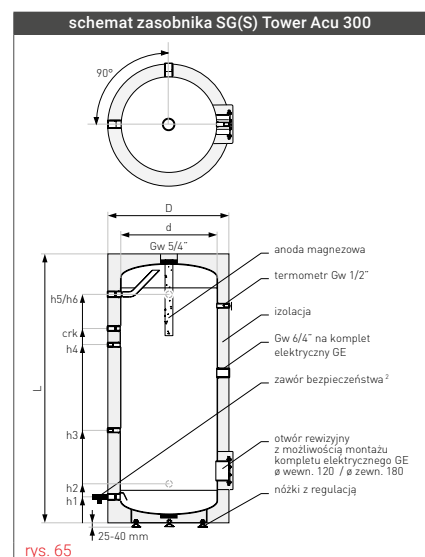

<sup>1</sup> Zgodnie z rozporządzeniem komisji (UE) 812/2013, 814/2013.

<sup>2</sup> Nieujęty w cenie podstawowej.

<sup>3</sup> Dotyczy zasobników SG(S) Tower Acu 400-500.

ZASOBNIKI C.W.U. BEZ WĘŻOWNICY





zbiorniki  
**N<sup>o</sup>1**  
w Polsce



## SG(S) Tower Acu

nr kat.	typ	opis	kod EAN
22-108000	100		5901224403002
22-128000	120		5901224403019
22-148000	140	bez węzownicy, pianka poliuretanowa, obudowa skay, emalia ceramiczna EXTRA	5901224403026
22-208000	200	GLASS®, anoda magnezowa	5901224500855
22-308000N	300		5901224557323
22-408000N	400		5901224557330
22-504000N	500		5901224557347

Do zasobników SG(S) Tower Acu zalecamy stosowanie bezobsługowej aktywnej anody tytanowej podłączonej do zewnętrznego źródła napięcia:

- dla typów do 300 (mała anoda tytanowa).
- dla typów 400-500 (duża pojedyncza anoda tytanowa).

## Zastosowanie i zalety zbiorników SG(S) Tower Acu

- ▶ Współpraca z każdym typem kotła: olejowym, gazowym, węglowym itd.
- ▶ Możliwość montażu kompletu elektrycznego GE.
- ▶ Termometr w standardzie.
- ▶ Najwyższej jakości emalia ceramiczna EXTRA GLASS®.
- ▶ Dodatkowe zabezpieczenie anodą magnezową.

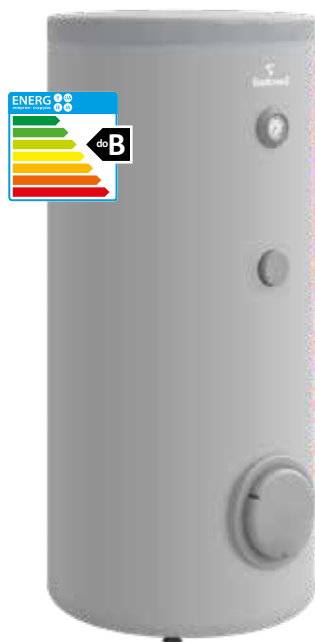

fol. 44  
SG(S) Tower Acu 500



Do ogrzewaczy marki Galmet zalecamy stosowanie izolowanych **kompletów elektrycznych** marki Galmet - katalog str. 52.

\* Szczegóły w karcie gwarancyjnej.

# ZASOBNIKI C.W.U. BEZ WĘŻOWNICY - TYP SG(S) TOWER ACU

Dane techniczne zasobników SG(S) Tower Acu 700-1500

specyfikacja	j. m.	SG(S) Tower Acu		
		700	1000	1500
pojemność magazynowa <sup>1</sup>	l	705	1019	1442
ErP  pianka poliuretanowa	-	C	-	-
 Neodul@	-	C	C	C
maksymalne ciśnienie pracy zbiornika	MPa	1,0	1,0	1,0
maksymalna temperatura pracy zbiornika	°C	95	95	95
anoda górna dennica (korek 2")	mm	38x600	38x600	38x600
magnezowa dolna cz. zbiornika (korek 5/4")	mm	38x400	38x400	38x400
h1 - dopływ zimnej wody (Gw)	" / mm	6/4 / 225	6/4 / 270	6/4 / 270
h2 - mufa pod dodatkowe źródło (Gw)	" / mm	6/4 / 315	6/4 / 380	6/4 / 380
h3 - osłona czujnika I (Ø)	" / mm	1/2 / 605	1/2 / 600	1/2 / 600
h4 - osłona czujnika II (Ø)	" / mm	1/2 / 1285	1/2 / 1200	1/2 / 1630
crk - cyrkulacja (Gw)	" / mm	5/4 / 1425	5/4 / 1290	5/4 / 1950
h5 - odpływ c.w.u. (Gw)	" / mm	6/4 / 1705	6/4 / 1570	6/4 / 2250
h6 - mufa pod dodatkowe źródło (Gw)	" / mm	6/4 / 1705	6/4 / 1570	6/4 / 2250
d - średnica wewnętrzna	mm	700	900	900
D - średnica zewnętrzna	mm	855/860 <sup>3</sup>	1060 <sup>3</sup>	1100 <sup>3</sup>
L - wysokość	mm	2050/2080 <sup>3</sup>	1990 <sup>3</sup>	2680 <sup>3</sup>
wysokość przy pochyleniu	mm	2220	2230 <sup>3</sup>	2860 <sup>3</sup>
waga netto	kg	195	265	405

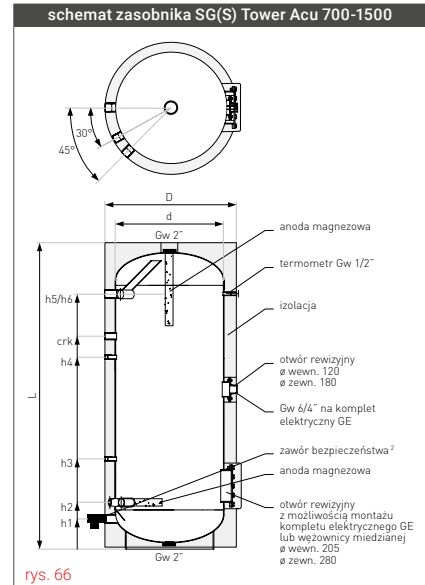

Dane techniczne zasobników SG(S) Tower Acu 2000-3000

specyfikacja	j. m.	SG(S) Tower Acu	
		2000	3000
pojemność magazynowa <sup>1</sup>	l	2040	3019
ErP  Neodul@	-	C	-
maksymalne ciśnienie pracy zbiornika	MPa	0,6	0,6
maksymalna temperatura pracy zbiornika	°C	95	95
anoda górna dennica (korek 2")	mm	-	-
tytanowa dolna cz. zbiornika (korek 5/4")	mm	-	-
h1 - dopływ zimnej wody (Gw)	" / mm	2 / 305	2 / 315
h2 - osłona czujnika I (Ø) / anoda (Gw)	" / mm	1/2 / 475	1/2 / 485
h3 - osłona czujnika II (Ø)	" / mm	1/2 / 1155	1/2 / 1550
h4 - cyrkulacja (Gw)	" / mm	5/4 / 1355	5/4 / 1920
h5 - mufa pod dodatkowe źródło (Gw)	" / mm	2 / 1625	2 / 2265
h6 - odpływ c.w.u. (Gw)	" / mm	2 / 2065	2 / 2675
d - średnica wewnętrzna	mm	1200	1200
D - średnica zewnętrzna	mm	1400	1400
L - wysokość	mm	2220	2820
wysokość przy pochyleniu	mm	2550	3150
waga netto	kg	430	530

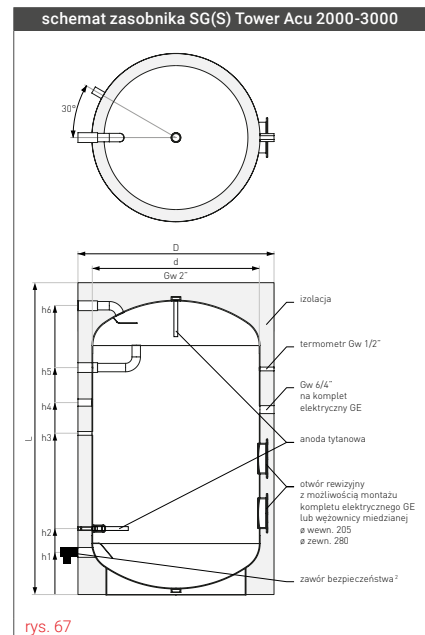

<sup>1</sup> Zgodnie z rozporządzeniem komisji (UE) 812/2013, 814/2013.

<sup>2</sup> Nieujęty w cenie podstawowej.

<sup>3</sup> Neodul@ (rozbierna).



zbiorniki  
**N<sup>o</sup>1**  
w Polsce



## SG(S) Tower Acu

nr kat.	typ	opis	kod EAN
22-704000	700	bez wężownicy, pianka poliuretanowa, obudowa skay, emalia ceramiczna EXTRA GLASS®, anoda magnezowa	5901224511806
22-704600	700		5901224515224
34-104600	1000	bez wężownicy, izolacja rozbierna Neodul®, obudowa skay, emalia ceramiczna EXTRA GLASS®, anoda magnezowa	5901224514609
34-154600	1500		5901224516498
34-204608	2000	bez wężownicy, izolacja rozbierna Neodul®, obudowa skay, emalia ceramiczna	5901224553936
34-304608	3000	EXTRA GLASS®, anoda tytanowa	5901224554254

Do zasobników SG(S) Tower Acu zalecamy stosowanie bezobsługowej aktywnej anody tytanowej podłączonej do zewnętrznego źródła napięcia:  
- dla typów 700-1500 (duża podwójna anoda tytanowa).  
- dla typów 2000-3000 (duża podwójna anoda tytanowa Maxi) zamontowana w standardzie.



foto. 45  
SG(S) Tower Acu 2000 w izolacji Neodul®

## Zastosowanie i zalety zbiorników SG(S) Tower Acu

- ▶ Współpraca z każdym typem kotła: olejowym, gazowym, węglowym itd.
- ▶ Możliwość montażu kompletu elektrycznego GE.
- ▶ Termometr w standardzie.
- ▶ Najwyższej jakości emalia ceramiczna EXTRA GLASS®.
- ▶ Dodatkowe zabezpieczenie anodą magnezową (700-1500) lub tytanową (2000-3000).



Do ogrzewaczy marki Galmet zalecamy stosowanie izolowanych **kompletów elektrycznych** marki Galmet - katalog str. 52.

## Wężownice miedziane cynowane\*\* do zasobników SG(S) Tower Acu 2000-3000 do montażu we własnym zakresie

nr kat.	opis	kod EAN
40-501210	1,0 m <sup>2</sup> (z flanszą emaliowaną Ø 280 + uszczelka)	5901224810145
40-501218	1,8 m <sup>2</sup> (z flanszą emaliowaną Ø 280 + uszczelka)	5901224810152
40-501223	2,3 m <sup>2</sup> (z flanszą emaliowaną Ø 280 + uszczelka)	5901224809897
40-501236	3,6 m <sup>2</sup> (z flanszą emaliowaną Ø 280 + uszczelka)	5901224810169
40-501245	4,5 m <sup>2</sup> (z flanszą emaliowaną Ø 280 + uszczelka)	5901224810176
40-501263	6,3 m <sup>2</sup> (z flanszą emaliowaną Ø 280 + uszczelka)	5901224834981



foto. 46  
wężownica  
miedziana cynowana

\* Szczegóły w karcie gwarancyjnej.  
\*\* Z wyjątkiem wężownicy 6,3 m<sup>2</sup>.

Izolacja Neodul® zbiorników typu 1000 (tylko wersje Slim i SG(K) Multi-Inox), 1500 i 2000 transportowana jest w osobnym opakowaniu, na palecie wraz ze zbiornikiem. W pozostałych wersjach zamontowana jest bezpośrednio na zbiorniku.

# KOMPLETY ELEKTRYCZNE GE

Dane techniczne kompletów elektrycznych GE na korku

specyfikacja	j.m.	komplety elektryczne GE MB		komplety elektryczne GE Selfa	
moc grzałki	kW	2	3	2	3
napięcie znamionowe	V	230		230	
zakres temperatury	°C	20 ÷ 70		20 ÷ 70	
montaż	"	gwint głowicy 5/4		gwint głowicy 6/4	
głębokość zanurzeniowa	mm	370	360	297	355
zabezpieczenie	A	16		16	
przewód przyłączeniowy	mm <sup>2</sup>	3 x 1		3 x 1	
strefa martwa	mm	55		55	
klasa ochronności	IP	44		44	

specyfikacja	j.m.	komplety elektryczne GE - elektronik	
moc grzałki	kW	4,5	6
napięcie znamionowe	V	3 ~ 400	
zakres temperatury	°C	5 ÷ 75	
montaż	"	gwint głowicy 6/4	
głębokość zanurzeniowa	mm	410	480
zabezpieczenie	A	10	
przewód przyłączeniowy	mm <sup>2</sup>	5 x 1,5	
strefa martwa	mm	90	
klasa ochronności	IP	44	

specyfikacja	j.m.	komplety elektryczne GE - manual			
moc grzałki	kW	4,5	6	9	12
napięcie znamionowe	V	3 ~ 400			
zakres temperatury	°C	25 ÷ 75			
montaż	"	gwint głowicy 6/4			
głębokość zanurzeniowa	mm	410	480	600	600
zabezpieczenie	A	10	16	16	20
przewód przyłączeniowy	mm <sup>2</sup>	5 x 1,5	5 x 1,5	5 x 2,5	5 x 4
strefa martwa	mm	90		90	
klasa ochronności	IP	44			

Dane techniczne kompletów elektrycznych GE na flanszy Ø 180

specyfikacja	j.m.	komplety elektryczne GE - na flanszy Ø 180	
moc grzałki	kW	2	3
napięcie znamionowe	V	230~	
zakres temperatury	°C	10 (±7) ÷ 73 (±4)	
montaż	"	flansza Ø 180	
głębokość zanurzeniowa	mm	450	500
zabezpieczenie	A	16	
przewód przyłączeniowy	mm <sup>2</sup>	3 x 1,5	3 x 1,5
strefa martwa	mm	80	
klasa ochronności	IP	24	

specyfikacja	j.m.	komplety elektryczne GE - na flanszy Ø 180			
moc grzałki	kW	4,5	6	9	12
napięcie znamionowe	V	3/PE ~ 400			
zakres temperatury	°C	25 ÷ 70°C ±5			
montaż	"	flansza Ø 180			
głębokość zanurzeniowa	mm	450	450	500	500
zabezpieczenie	A	10	16	16	20
przewód przyłączeniowy	mm <sup>2</sup>	5 x 2,5	5 x 2,5	5 x 2,5	5 x 2,5
strefa martwa	mm	80			
klasa ochronności	IP	24			

Dane techniczne kompletów elektrycznych GE na flanszy Ø 280

specyfikacja	j.m.	komplety elektryczne GE - na flanszy Ø 280			
moc grzałki	kW	9	12	18	24
napięcie znamionowe	V	3/PE ~ 400V			
zakres temperatury	°C	25 ÷ 77°C ±5			
montaż	"	flansza Ø 280			
głębokość zanurzeniowa	mm	500	500	650	650
zabezpieczenie	A	20	20	32	35
przewód przyłączeniowy	mm <sup>2</sup>	5 x 2,5	5 x 2,5	5 x 4	5 x 6
strefa martwa	mm	80			
klasa ochronności	IP	24			

schemat kompletu elektrycznego GE na korku 2-3 kW

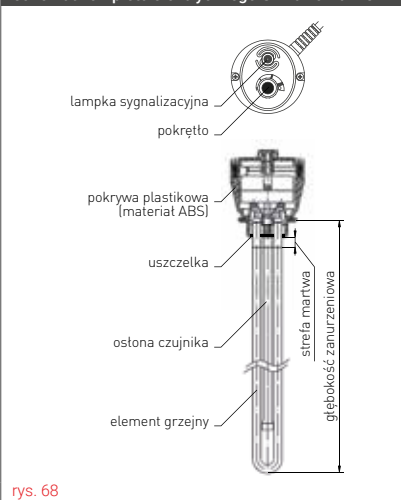

rys. 68

schemat kompletu elektrycznego GE na korku 4,5-12 kW

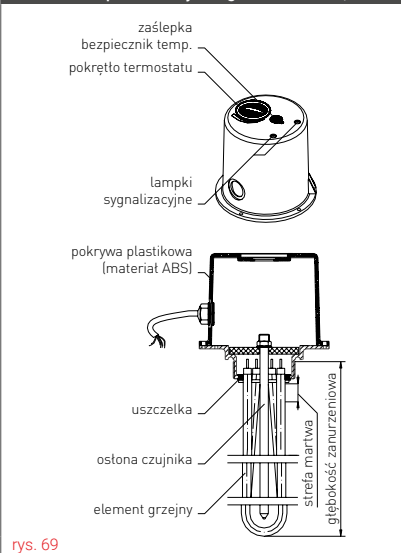

rys. 69

schemat kompletu elektrycznego GE na flanszy

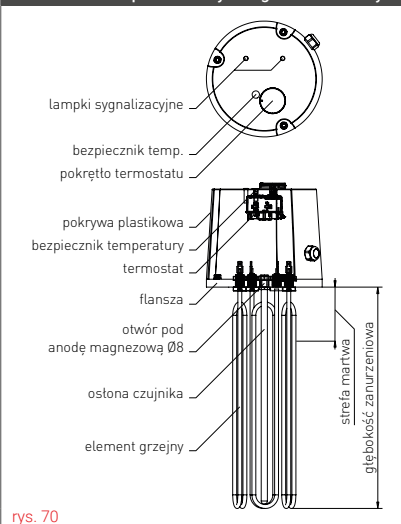

rys. 70



## ZBIORNIKI NA ZAMÓWIENIA INDYWIDUALNE

zbiorniki do odzysku ciepła wykonywane na zamówienie



rys. 71

Dostępne pojemności: 80, 100, 120, 140 l

- ▶ powierzchnia 0,9 m<sup>2</sup>
- ▶ czynnik roboczy R134a
- ▶ maksymalne ciśnienie robocze 25 bar.

zbiorniki z wężownicami miedzianymi karbowanymi

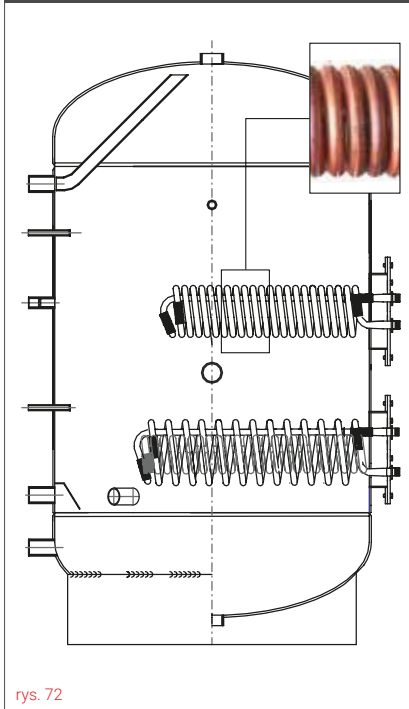

rys. 72

Możliwość zastosowania dodatkowych wężownic miedzianych karbowanych o powiększonej powierzchni grzewczej montowanych na flanszach do zbiorników od 200 do 1500: 1,0 m<sup>2</sup> / 1,8 m<sup>2</sup> / 2,3 m<sup>2</sup> / 3,6 m<sup>2</sup> / 4,5 m<sup>2</sup>

bufor z połączeniami kołnierzowymi

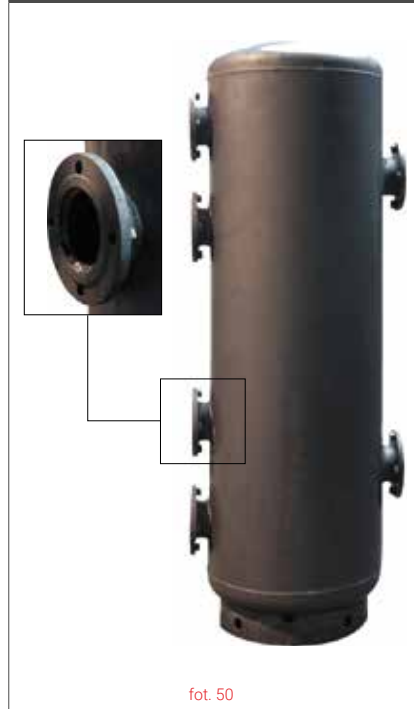

fot. 50

Możliwość połączenia zbiorników poprzez kołnierze, co minimalizuje straty ciśnieniowe i ułatwia przepływ wody pomiędzy zbiornikami w instalacji ciepłej.

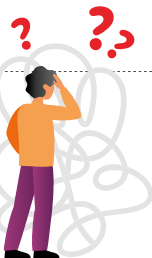

W razie jakichkolwiek pytań, czy to w sprawie doboru, instalacji, bądź zwykłej porady prosimy o kontakt z naszym **działem zbiorników** pod adresem [zbiorniki@galmet.com.pl](mailto:zbiorniki@galmet.com.pl)

## KOLORYSTYKA

Standardowym kolorem płaszcza z tkaniny typu skay jest kolor szary, dostępne są również następujące kolory:

 czerwony - końcówka nr kat. 30

 biały - końcówka nr kat. 70



W celu zapewnienia Klientom dostępu do pełnego asortymentu akcesoriów i części zamiennych został uruchomiony sklep internetowy z częściami.

Błyskawiczna wysyłka. Czynne 24 h / 7 dni w tygodniu - [www.sklep.galmet.com.pl](http://www.sklep.galmet.com.pl)







# POMPY CIEPŁA

– Basic 200-270: pompa ciepła w systemie powietrze–woda do c.w.u. ze zbiornikiem	58
– Maxima Compact 7-12GT: pompa ciepła w systemie solanka–woda ze zbiornikiem c.w.u. do c.o. i c.w.u.	59
– Maxima 7-16GT: pompa ciepła w systemie solanka–woda do c.o. i c.w.u.	60
– Maxima 20-42GT: wysokotemperaturowa pompa ciepła w systemie solanka–woda do c.o. i c.w.u.	61
– Airmax <sup>2</sup> 6-15GT: pompa ciepła w systemie powietrze–woda do c.o. i c.w.u.	62
– Airmax <sup>2</sup> 16-30GT: wysokotemperaturowa pompa ciepła w systemie powietrze–woda do c.o. i c.w.u.	63
– Akcesoria i części zamienne	64

# POMPA CIEPŁA W SYSTEMIE POWIETRZE-WODA DO C.W.U. ZE ZBIORNIKIEM - *basic*

- ▶ O 28% większa wydajność.<sup>1</sup>
- ▶ Efektywność - COP: do 3,6<sup>2</sup> - zgodnie z najnowszą normą.
- ▶ Spełnia wymogi najwyższej klasy energetycznej A++.<sup>3</sup>
- ▶ Niskie koszty ogrzewania - tylko 1,2 PLN dziennie.
- ▶ Maksymalna temperatura wody: 65°C.
- ▶ Idealna nawet dla 6-7 osobowej rodziny.
- ▶ Inteligentne wykorzystanie instalacji PV - autokonsumpcja do 100%.
- ▶ Nowe, bardziej intuicyjne menu - kolorowy panel sterujący.
- ▶ Hybrydowa współpraca z dodatkowymi źródłami (np. z kolektorami słonecznymi, kotłem gazowym, grzałką).
- ▶ Zdalne sterowanie aplikacją (wymagany opcjonalny moduł ST-505).
- ▶ Licznik wytworzonej energii.
- ▶ Tryby pracy: Party, Eco, Antylegionella, Lato i Zima.
- ▶ Czujnik temperatury powietrza zewnętrznego w pompie ciepła.
- ▶ Możliwość ustawienia harmonogramu pracy pompy ciepła i pompy cyrkulacyjnej.
- ▶ Osuszanie i częściowe klimatyzowanie pomieszczenia podczas pracy urządzenia.
- ▶ Wydłużona żywotność zbiornika dzięki zastosowaniu zabezpieczenia antykorozyjnego DIELECTRIC PROTECTION®.

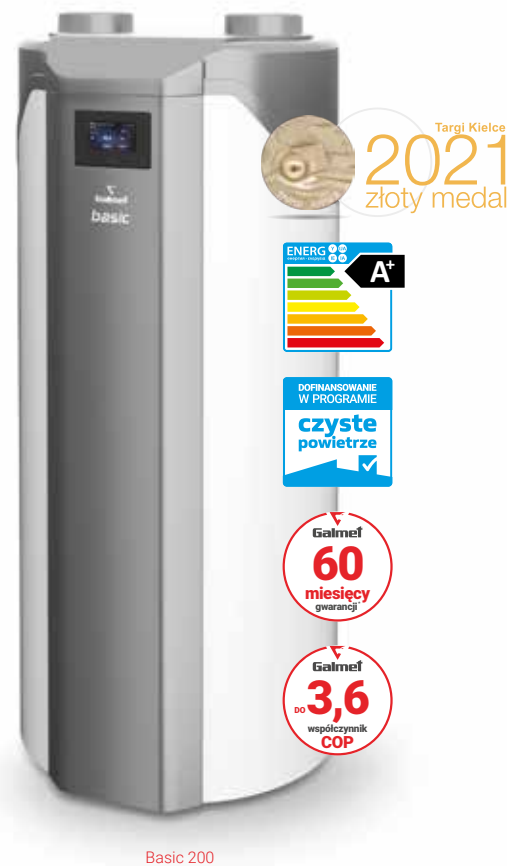

Basic 200

▶ Możliwość zamówienia pompy ciepła Basic z **bezobsługową anodą tytanową**, która zapewni niezawodne i trwałe zabezpieczenie zbiornika. Modele z końcówką "Q" w numerze katalogowym: 09-353103Q, 09-355103Q, 09-355203Q.

## Dane techniczne pomp ciepła Basic

specyfikacja	j.m.	Basic		
		200 z 1 wężownicą	270 z 1 wężownicą	270 z 2 wężownicami
numer katalogowy	-	09-353103	09-355103	09-355203
COP (A20/W10-55) (wg PN-EN 16147)	-	3,6	3,1	3,1
COP (A15/W10-55) (wg PN-EN 16147)	-	3,3	2,9	2,9
średnia moc grzewcza (pompa ciepła)	kW	2	2	2
średni pobór mocy elektrycznej pompy ciepła	kW	0,47	0,49	0,49
moc grzałki elektrycznej	kW	2	2	2
całkowita moc grzewcza (pompa ciepła + grzałka)	kW	4	4	4
temperaturowy zakres pracy	°C	+7 ÷ +40	+7 ÷ +36	+7 ÷ +36
pojemność nominalna zbiornika	l	200	270	270
ilość wężownic dodatkowych	szt.	1	1	2
powierzchnia wężownicy	m <sup>2</sup>	1	1	1/0,7
maksymalna temperatura c.w.u. (pompa ciepła)	°C	55	55	55
króćce przyłączeniowe	-	1"	1"	1"
króćcie przyłączeniowy cyrkulacji	-	3/4"	3/4"	3/4"
maksymalne ciśnienie pracy zbiornika	MPa	1	1	1
maksymalne ciśnienie wężownicy	MPa	1,6	1,6	1,6
średnica kanałów powietrznych	mm	160	160	160
maksymalna długość kanałów powietrznych	m	10	10	10
nominalny przepływ powietrza	m <sup>3</sup> /h	435	429	429
ciśnienie akustyczne (w odległości 2 m)	dB	45	46	46
moc akustyczna (wg EN 12102)	dB	56	57	57
wymiary (wysokość x średnica)	mm	1500 x 670	1730 x 670	1730 x 670
waga	kg	120	130	150
ErP	klasa efektywności energetycznej	A+	A+	A+

\* Szczegóły w karcie gwarancyjnej oraz na stronie: <https://galmet.com.pl/pl/pliki-do-pobrania>.

<sup>1</sup> Wydajność Basic 200 - V<sub>40</sub> (ilość wody zmieszanej o temperaturze powyżej 40°C) - w porównaniu z poprzednią generacją.

<sup>2</sup> Wg PN-EN 16147; A - temperatura powietrza; W - zakres temperatury nagrzewu wody; profil poboru wody L (Basic 200), XL (Basic 270).

<sup>3</sup> Zgodnie z Rozporządzeniem Delegowanym Komisji (UE) Nr 812/2013 pompa ciepła do c.w.u. może być obecnie znakowana na etykiecie energetycznej maksymalnie klasą A+ nawet jeśli spełnia wymagania wyższej klasy.

# POMPA CIEPŁA W SYSTEMIE SOLANKA-WODA ZE ZBIORNIKIEM C.W.U.

## **maxima compact 7-12GT DO C.O. I C.W.U.**

- ▶ Pompa ciepła i zbiornik c.w.u. ze stali nierdzewnej 316L w jednym urządzeniu.
- ▶ Szybki nagrzew - duża wężownica do podgrzewania c.w.u. - 3,6 m<sup>2</sup>.
- ▶ Oszczędność - najwyższa klasa energetyczna do A+++.
- ▶ Wysokie COP: do 4,5 (B0W35).<sup>1</sup>
- ▶ Stała wydajność pracy.
- ▶ Niezawodna sprężarka typu Scroll.
- ▶ System pogodowy - praca pompy ciepła dopasowana do warunków atmosferycznych.
- ▶ Możliwość ustawienia harmonogramu pracy pompy ciepła i pompy cyrkulacyjnej.
- ▶ Możliwość sterowania pompą cyrkulacyjną, obiegami grzewczymi.
- ▶ Elektroniczny zawór rozprężny maksymalizujący wydajność.
- ▶ Zasilana przez Odnawialne Źródło Energii.
- ▶ Kwalifikuje się do dofinansowania - program „Czyste Powietrze”.



Maxima Compact 7-12GT

### W standardzie z urządzeniem:

- ▶ Elektroniczne pompy obiegowe - zabudowane w urządzeniu.
- ▶ Moduł soft start (łagodny i cichy rozruch sprężarki) - wydłużona żywotność urządzenia.
- ▶ Zawór 3-drogowy do c.w.u. - zabudowany w urządzeniu.
- ▶ Kompletny zestaw czujników temperatury.
- ▶ Grzałka elektryczna 7 kW - zabudowana w urządzeniu.
- ▶ Moduł internetowy do zdalnego sterowania - aplikacja, platforma.
- ▶ Kolorowy panel dotykowy z funkcją termostatu.



### Dane techniczne pomp ciepła Maxima Compact 7÷12GT

specyfikacja	j. m.	Maxima Compact 7GT	Maxima Compact 10GT	Maxima Compact 12GT
numer katalogowy	-	09-150701	09-151001	09-151201
moc grzewcza	kW	7,3	9,9	12,5
moc elektryczna	(B0W35) <sup>1</sup> kW	1,7	2,2	2,8
COP	-	4,3	4,5	4,5
moc grzewcza	kW	6,9	9,2	11,8
moc elektryczna	(B0W55) <sup>1</sup> kW	2,5	3,2	4,1
COP	-	2,8	2,9	2,9
profil poboru wody	-	L	L	L
maksymalna objętość wody zmieszanej (V <sub>40</sub> )	wg PN-EN16147 l	200	193	198
COP (c.w.u.)	-	2,7	2,1	2,5
SCOP	-	4,6	4,6	4,7
sezonowa efektywność ogrzewania pomieszczeń	klimat umiarkowany %	174	178	180
ErP  klasa efektywności energetycznej dla funkcji grzania (W35)	-	A++	A+++	A+++
SCOP	-	3,3	3,4	3,5
sezonowa efektywność ogrzewania pomieszczeń	klimat umiarkowany %	125	129	130
ErP  klasa efektywności energetycznej dla funkcji grzania (W55)	-	A++	A++	A++
maksymalna temperatura zasilania obiegu grzewczego	°C	60	60	60
napięcie i częstotliwość zasilania	V / Hz	400 / 50	400 / 50	400 / 50
wymiary (wysokość x szerokość x głębokość)	mm	1840 x 630 x 760	1840 x 630 x 760	1840 x 630 x 760
waga	kg	145	145	150
moc grzałki elektrycznej	kW	7	7	7
ciśnienie akustyczne (w odległości 2m)	dB	32	33	35
moc akustyczna <sup>2</sup>	dB	52	53	54
pojemność nominalna / rzeczywista zbiornika	l	170 / 145	170 / 145	170 / 145
maksymalne ciśnienie zbiornika	MPa	0,6	0,6	0,6
maksymalna temperatura zbiornika	°C	75	75	75

\* Szczegóły w karcie gwarancyjnej oraz na stronie: <https://galmet.com.pl/pl/pliki-do-pobrania>.

<sup>1</sup> Wg EN14511; B - temperatura wlotowa glikolu; W - temperatura wody na wyjściu z pompy ciepła.

<sup>2</sup> Wg EN 12102.

# POMPA CIEPŁA W SYSTEMIE SOLANKA-WODA

## *maxima* 7-16GT DO C.O. I C.W.U.

- ▶ Wysokie COP: do 4,5 (B0W35).<sup>1</sup>
- ▶ Pierwsza polska pompa ciepła w systemie solanka-woda z certyfikatem EHPA-Q, europejskim znakiem jakości, gwarantującym najwyższą jakość produktu.
- ▶ Możliwość uzyskania dofinansowania na terenie Niemiec - wpis na listę BAFA.
- ▶ Niezawodna sprężarka typu Scroll.
- ▶ System pogodowy dopasowuje parametry pracy pompy ciepła do warunków atmosferycznych.
- ▶ Możliwość ustawienia harmonogramu pracy zarówno pompy ciepła jak i pompy cyrkulacyjnej.
- ▶ Możliwość sterowania grzałką elektryczną zasobnika, pompą cyrkulacyjną, obiegami grzewczymi.
- ▶ Elektroniczny zawór rozprężny maksymalizujący wydajność.
- ▶ Stała wydajność w czasie całego sezonu grzewczego.
- ▶ Kwalifikuje się do dofinansowania - program „Czyste Powietrze”.



Maxima 7-16GT

### W standardzie z urządzeniem:

- ▶ Kompletny zestaw czujników temperatury.
- ▶ Moduł internetowy do zdalnego sterowania pracą urządzenia.
- ▶ Elektroniczne pompy obiegowe zabudowane w urządzeniu.
- ▶ Zawór 3-drogowy do realizacji funkcji c.w.u. zabudowany w urządzeniu.
- ▶ Moduł soft start (łagodny i cichy rozruch sprężarki).
- ▶ Zabudowana grzałka elektryczna 7 kW.
- ▶ Kolorowy panel dotykowy z funkcją termostatu.



### Dane techniczne pomp ciepła Maxima 7÷16GT

specyfikacja	j. m.	Maxima 7GT	Maxima 10GT	Maxima 12GT	Maxima 16GT
numer katalogowy	-	09-160700	09-161000	09-161200	09-161600
moc grzewcza	kW	7,3	9,9	12,5	16,6
moc elektryczna	(B0W35) <sup>1</sup> kW	1,7	2,2	2,8	3,8
COP	-	4,3	4,5	4,5	4,4
moc grzewcza	kW	6,9	9,2	11,8	15,5
moc elektryczna	(B0W55) <sup>1</sup> kW	2,5	3,2	4,1	5,4
COP	-	2,8	2,9	2,9	2,9
SCOP	-	4,6	4,6	4,7	4,6
sezonowa efektywność ogrzewania pomieszczeń	klimat umiarkowany (W35) %	174	178	180	177
ErP	klasa efektywności energetycznej	-	A++	A+++	A+++
SCOP	-	3,3	3,4	3,5	3,6
sezonowa efektywność ogrzewania pomieszczeń	klimat umiarkowany (W55) %	125	129	130	136
ErP	klasa efektywności energetycznej	-	A++	A++	A++
króćce przyłączeniowe	-	1"	1"	1"	1"
maksymalna temperatura zasilania obiegu grzewczego	°C	60	60	60	60
napięcie i częstotliwość zasilania	V / Hz	400 / 50	400 / 50	400 / 50	400 / 50
wymiary (wysokość x szerokość x głębokość)	mm	1060 x 590 x 720			
waga	kg	110	110	115	120
moc grzałki elektrycznej	kW	7	7	7	7
ciśnienie akustyczne (w odległości 2 m)	dB	33	34	36	38
moc akustyczna <sup>2</sup>	dB	44	45	47	49

Do pomp ciepła **Maxima** polecamy dedykowany wymiennik **Maximus** z maksymalnie dużą węzownicą spiralną, anodą tytanową oraz grzałką 2 kW.



Szczegółowe dane na str. 24.

\* Szczegóły w karcie gwarancyjnej oraz na stronie: <https://galmet.com.pl/pl/pliki-do-pobrania>.

<sup>1</sup> Wg EN 14511; B - temperatura wlotowa glikolu; W - temperatura wody na wyjściu z pompy ciepła.

<sup>2</sup> Wg EN 12102.

# WYSOKOTEMPERATUROWA POMPA CIEPŁA W SYSTEMIE SOLANKA-WODA *maxima 20-42GT* DO C.O. I C.W.U.

- ▶ Wysokie COP: do 4,7 (B0W35)<sup>1</sup>
- ▶ Wysoka temperatura zasilania: do 65°C (wysokotemperaturowa pompa ciepła).
- ▶ Idealna do budynków o zwiększonym zapotrzebowaniu na energię cieplną.
- ▶ Możliwość uzyskania dofinansowania na terenie Niemiec - wpis na listę BAFA.
- ▶ Niezawodna sprężarka typu Scroll z EVI.
- ▶ Możliwość grzania pomieszczeń, wody użytkowej, wody basenowej.
- ▶ System pogodowy dopasowuje parametry pracy pompy ciepła do warunków atmosferycznych.
- ▶ Możliwość ustawienia harmonogramu pracy zarówno pompy ciepła jak i pompy cyrkulacyjnej.
- ▶ Możliwość sterowania grzałką elektryczną zasobnika, pompą cyrkulacyjną, obiegami grzewczymi.
- ▶ Elektroniczny zawór rozprężny maksymalizujący wydajność.
- ▶ Stała wydajność w czasie całego sezonu grzewczego.
- ▶ Kwalifikuje się do dofinansowania - program „Czyste Powietrze”.
- ▶ Wyposażenie opcjonalne<sup>2</sup>:
  - Zawór 3-drogowy z siłownikiem do realizacji funkcji c.w.u.



Maxima 20-42GT

## W standardzie z urządzeniem:

- ▶ Kompletny zestaw czujników temperatury.
- ▶ Moduł internetowy do zdalnego sterowania pracą urządzenia.
- ▶ Elektroniczne pompy obiegowe dostarczane wraz z urządzeniem.
- ▶ Moduł soft start (łagodny i cichy rozruch sprężarki).
- ▶ Kolorowy panel dotykowy z funkcją termostatu.



## Dane techniczne pomp ciepła Maxima 20÷42GT

specyfikacja	j. m.	Maxima 20GT	Maxima 28GT	Maxima 34GT	Maxima 42GT	
numer katalogowy	-	09-162000	09-162800	09-163400	09-164200	
moc grzewcza		kW	19,6	28,1	32,9	41,3
moc elektryczna	(B0W35) <sup>1</sup>	kW	4,3	6,0	7,5	9,1
COP	-	-	4,6	4,7	4,4	4,5
moc grzewcza		kW	20,1	28,2	34,1	41,9
moc elektryczna	(B0W55) <sup>1</sup>	kW	6,7	9,4	12,0	13,6
COP	-	-	3,0	3,0	2,9	3,1
SCOP	-	-	4,6	4,8	4,6	4,7
sezonowa efektywność ogrzewania pomieszczeń	klimat umiarkowany (W35)	%	176	183	176	180
ErP	klasa efektywności energetycznej	-	A+++	A+++	A+++	A+++
SCOP	-	-	3,8	3,8	3,6	3,8
sezonowa efektywność ogrzewania pomieszczeń	klimat umiarkowany (W55)	%	142	144	137	144
ErP	klasa efektywności energetycznej	-	A++	A++	A++	A++
króćce przyłączeniowe	-	-	5/4"	5/4"	6/4"	6/4"
maksymalna temperatura zasilania obiegu grzewczego	°C	-	65	65	65	65
napięcie i częstotliwość zasilania	V / Hz	-	400 / 50	400 / 50	400 / 50	400 / 50
wymiary (wysokość x szerokość x głębokość)	mm	-	1105 x 730 x 925			
waga	kg	-	135	160	170	190
ciśnienie akustyczne (w odległości 2 m)	dB	-	48	50	51	52
moc akustyczna <sup>3</sup>	dB	-	59	61	62	63

\* Szczegóły w karcie gwarancyjnej oraz na stronie: <https://galmet.com.pl/pl/pliki-do-pobrania>.  
<sup>1</sup> Wg EN 14511; B - temperatura wlotowa glikolu; W - temperatura wody na wyjściu z pompy ciepła.  
<sup>2</sup> Nieujęte w cenie podstawowej.  
<sup>3</sup> Wg EN 12102.

# POMPA CIEPŁA W SYSTEMIE POWIETRZE-WODA

## *airmax<sup>2</sup>* 6-15GT DO C.O. I C.W.U.

- ▶ Wysokie COP: do 4,7 (A7W35)<sup>1</sup>
- ▶ Możliwość uzyskania dofinansowania na terenie Niemiec - wpis na listę BAFA.
- ▶ Zakres pracy do -20°C.
- ▶ System pogodowy, który dopasowuje parametry pracy pompy ciepła do warunków atmosferycznych.
- ▶ Niezawodna sprężarka typu Scroll i elektroniczny zawór rozprężny maksymalizujący wydajność.
- ▶ Parownik z automatycznym systemem odszraniania.
- ▶ Możliwość ustawienia harmonogramu pracy zarówno pompy ciepła jak i pompy cyrkulacyjnej.
- ▶ Cicha praca dzięki modułowym wentylatorom.
- ▶ Łatwa instalacja - bez odwiertów i rozkopywania działki.
- ▶ Kwalifikuje się do dofinansowania - program „Czyste Powietrze”.
- ▶ Wyposażenie opcjonalne<sup>2</sup>:
  - Wymiennik płytowy (glikol-woda) do instalacji wodnej.
  - Zawór 3-drogowy do realizacji funkcji c.w.u.



### W standardzie z urządzeniem:

- ▶ Kompletny zestaw czujników temperatury.
- ▶ Moduł internetowy do zdalnego sterowania pracą urządzenia.
- ▶ Elektroniczna pompa obiegowa zabudowana w urządzeniu.
- ▶ Zabudowana grzałka elektryczna 7 kW.
- ▶ Kolorowy panel dotykowy z funkcją termostatu.



### Dane techniczne pomp ciepła Airmax<sup>2</sup> 6÷15GT

specyfikacja	j. m.	Airmax <sup>2</sup> 6GT	Airmax <sup>2</sup> 9GT	Airmax <sup>2</sup> 12GT	Airmax <sup>2</sup> 15GT	
numer katalogowy	-	09-260600	09-260900	09-261200	09-261500	
moc grzewcza	kW	6,2	8,1	11,0	13,9	
moc elektryczna	(A7W35) <sup>1</sup> kW	1,4	1,8	2,3	3,0	
COP	-	4,4	4,6	4,7	4,6	
moc grzewcza	kW	4,6	6,1	8,3	10,1	
moc elektryczna	(A2W35) <sup>1</sup> kW	1,7	1,8	2,3	2,8	
COP	-	3,3	3,4	3,6	3,6	
moc grzewcza	kW	5,5	7,3	9,8	12,5	
moc elektryczna	(A7W55) <sup>1</sup> kW	2,1	2,7	3,5	4,3	
COP	-	2,6	2,7	2,8	2,9	
SCOP	-	3,6	3,7	3,9	4,0	
sezonowa efektywność ogrzewania pomieszczeń	klimat umiarkowany (W35)	%	139	143	155	158
ErP	klasa efektywności energetycznej	-	A+	A+	A++	A++
SCOP	-	2,8	3,0	3,1	3,1	
sezonowa efektywność ogrzewania pomieszczeń	klimat umiarkowany (W55)	%	111	116	120	121
ErP	klasa efektywności energetycznej	-	A+	A+	A+	A+
króćce przyłączeniowe	-	1"	1"	1"	1"	
maksymalna temperatura zasilania obiegu grzewczego	°C	57	57	57	57	
napięcie i częstotliwość zasilania	V / Hz	400 / 50	400 / 50	400 / 50	400 / 50	
wymiary (wysokość x szerokość x głębokość)	mm	828 x 1295 x 520	828 x 1295 x 520	1435 x 1295 x 520	1435 x 1295 x 520	
waga	kg	110	115	140	145	
przepływ powietrza	m <sup>3</sup> /h	3000	3500	5000	6000	
moc grzałki elektrycznej	kW	7	7	7	7	
ciśnienie akustyczne (w odległości 4 m)	dB	45	47	50	53	
moc akustyczna <sup>3</sup>	dB	65	67	70	73	

\* Szczegóły w karcie gwarancyjnej oraz na stronie: <https://galmet.com.pl/pl/pliki-do-pobrania>.  
<sup>1</sup> Wg EN 14511; A - temperatura wlotowa powietrza; W - temperatura wody na wyjściu z pompy ciepła.  
<sup>2</sup> Nieujęte w cenie podstawowej.  
<sup>3</sup> Wg EN 12102.

# WYSOKOTEMPERATUROWA POMPA CIEPŁA W SYSTEMIE POWIETRZE-WODA - *airmax<sup>2</sup>* 16-30GT DO C.O. I C.W.U.

- ▶ Wysokie COP: do 4,7 (A7W35)<sup>1</sup>
- ▶ Niezawodna sprężarka typu Scroll z EVI - temperatura zasilania do 60°C.
- ▶ Możliwość uzyskania dofinansowania na terenie Niemiec - wpis na listę BAFA.
- ▶ Zakres pracy do -20°C.
- ▶ System pogodowy, który dopasowuje parametry pracy pompy ciepła do warunków atmosferycznych.
- ▶ Parownik z automatycznym systemem odszraniania i warstwą hydrofobową.
- ▶ Możliwość ustawienia harmonogramu pracy zarówno pompy ciepła jak i pompy cyrkulacyjnej.
- ▶ Cicha praca dzięki modułowym wentylatorom.
- ▶ Łatwa instalacja - bez odwiertów i rozkopywania działki.
- ▶ Kwalifikuje się do dofinansowania - program „Czyste Powietrze”.
- ▶ Wyposażenie opcjonalne<sup>2</sup>:
  - Wymiennik płytowy (glikol-woda) do instalacji wodnej.
  - Zawór 3-drogowy z siłownikiem do realizacji funkcji c.w.u.



Airmax<sup>2</sup> 16-30GT

POMPY CIEPŁA DO C.O. I C.W.U.

## W standardzie z urządzeniem:

- ▶ Kompletny zestaw czujników temperatury.
- ▶ Moduł internetowy do zdalnego sterowania pracą urządzenia.
- ▶ Elektroniczna pompa obiegowa zabudowana w urządzeniu.
- ▶ Zabudowana grzałka elektryczna 7 kW.
- ▶ Kolorowy panel dotykowy z funkcją termostatu.



## Dane techniczne pomp ciepła Airmax<sup>2</sup> 16÷30GT

specyfikacja	j. m.	Airmax <sup>2</sup> 16GT	Airmax <sup>2</sup> 21GT	Airmax <sup>2</sup> 26GT	Airmax <sup>2</sup> 30GT
numer katalogowy	-	09-261600	09-262100	09-262600	09-263000
moc grzewcza	kW	15,6	21,0	26,0	29,8
moc elektryczna	(A7W35) <sup>1</sup> kW	3,3	4,6	5,6	6,4
COP	-	4,7	4,6	4,6	4,7
moc grzewcza	kW	11,3	15,0	18,8	21,4
moc elektryczna	(A2W35) <sup>1</sup> kW	3,2	4,3	5,3	6,1
COP	-	3,6	3,5	3,5	3,5
moc grzewcza	kW	15,8	21,2	26,4	30,1
moc elektryczna	(A7W55) <sup>1</sup> kW	4,9	6,8	8,3	9,5
COP	-	3,3	3,1	3,2	3,2
SCOP	-	4,1	3,9	4,0	4,0
sezonowa efektywność ogrzewania pomieszczeń	klimat umiarkowany (W35) %	160	154	157	158
ErP	klasa efektywności energetycznej	-	A++	A++	A++
SCOP	-	3,1	3,0	3,1	3,1
sezonowa efektywność ogrzewania pomieszczeń	klimat umiarkowany (W55) %	122	119	122	122
ErP	klasa efektywności energetycznej	-	A+	A+	A+
króćce przyłączeniowe	-	1"	5/4"	5/4"	5/4"
maksymalna temperatura zasilania obiegu grzewczego	°C	60	60	60	60
napięcie i częstotliwość zasilania	V / Hz	400 / 50	400 / 50	400 / 50	400 / 50
wymiary (wysokość x szerokość x głębokość)	mm	1399 x 1477 x 700	1399 x 1477 x 700	1862 x 1690 x 700	1862 x 1690 x 700
waga	kg	200	205	265	270
przepływ powietrza	m <sup>3</sup> /h	8 000	10 000	10 000	12 000
moc grzałki elektrycznej	kW	7	7	7	7
ciśnienie akustyczne (w odległości 4 m)	dB	54	54	55	56
moc akustyczna <sup>3</sup>	dB	74	74	75	76

\* Szczegóły w karcie gwarancyjnej oraz na stronie: <https://galmet.com.pl/pl/pliki-do-pobrania>.

<sup>1</sup> Wg EN 14511; A - temperatura wlotowa powietrza; W - temperatura wody na wyjściu z pompy ciepła.

<sup>2</sup> Nieujęte w cenie podstawowej.

<sup>3</sup> Wg EN 12102.

# AKCESORIA I CZĘŚCI ZAMIENNE

## Wykaz akcesoriów

I.p.	numer kat.	wyszczególnienie	przeznaczenie
1	40-262500	Anoda magnezowa $\varnothing 33 \times 250$ z korkiem 5/4"	Basic 200 <sup>1</sup> , Spectra <sup>1</sup>
2	40-263800	Anoda magnezowa $\varnothing 38 \times 400$ z korkiem 5/4"	Basic 270 <sup>2</sup> , Basic 300 <sup>2</sup>
3	M-007483	Czujnik temperatury KTY	Basic, Spectra, Small
4	08-001000	Czujnik temperatury PT1000	Basic, Spectra, Small
5	09-000112	Isolacja EPP do wymiennika płytowego SWEP 40	wymiennik SWEP 40
6	09-000113	Isolacja EPP do wymiennika płytowego SWEP 60 i 70	wymiennik SWEP 60, SWEP 70
7	09-000115	Isolacja EPP do wymiennika płytowego SWEP 100	wymiennik SWEP 100
8	09-000921	Moduł hydrauliczny z rozdzielaczem do 35 kW - 1 strefa wysokotemperaturowa, 1 strefa niskotemperaturowa, zawór z siłownikiem, szafka	Airmax <sup>2</sup> , Maxima, Maxima Compact
9	M-011020	Moduł internetowy ST-505	Basic, Small <sup>3</sup>
10	M-013272	Moduł rozszerzeń B - obsługa dwóch dodatkowych obiegów grzewczych (w zestawie 2 x czujnik temp. CT4 2M)	Airmax <sup>2</sup> , Maxima, Maxima Compact
11	M-013657	Podstawy gumowe (2 szt.)	Airmax <sup>2</sup> 6-15GT
12	09-000001	Pompa obiegowa ALPHA1 L 25-40 180 (w przypadku podłączenia do węzownicy zbiornika)	Small
13	09-000002	Pompa obiegowa ALPHA1 N L 25-40 180 (w przypadku podłączenia bezpośrednio do wody użytkowej)	Small
14	09-000200	Siłownik do zaworu VBI60 Siemens	Airmax <sup>2</sup> 21-30GT, Maxima 20-42GT
15	09-000102	Wymiennik płytowy (glikol-woda) do instalacji wodnej (SWEP 40)	Airmax <sup>2</sup> 6-9GT
16	09-000103	Wymiennik płytowy (glikol-woda) do instalacji wodnej (SWEP 60)	Airmax <sup>2</sup> 12-16GT
17	09-000104	Wymiennik płytowy (glikol-woda) do instalacji wodnej (SWEP 70)	Airmax <sup>2</sup> 21GT
18	09-000105	Wymiennik płytowy (glikol-woda) do instalacji wodnej (SWEP 100)	Airmax <sup>2</sup> 26-30GT
19	M-006896	Zawór 3-drogowy z siłownikiem do realizacji funkcji c.w.u.	Airmax <sup>2</sup> 6-16GT
20	09-000201	Zawór 3-drogowy VBI60 przełączający 1 1/2"	Airmax <sup>2</sup> 21-30GT, Maxima 20-42GT

<sup>1</sup> W przypadku pomp ciepła Basic 200 i Spectra do wymiany 2 anody magnezowe.

<sup>2</sup> W przypadku pomp ciepła Basic 270 i Basic 300 do wymiany 1 anoda magnezowa.

<sup>3</sup> Moduł kompatybilny od wersji 53.3 sterownika.

## ELEMENTY WENTYLACYJNE DO POMP CIEPŁA GALMET

### Wykaz elementów wentylacyjnych do pomp ciepła Basic, Spectra, Small

I.p.	numer kat.	elementy wentylacji	przeznaczenie
1	M-009656	Redukcja $\varnothing 200/160$ mufa/nypel	Spectra, Small
2	M-009657	Rura wentylacyjna $\varnothing 160/160$ mufa/mufa (rura sprzedawana w odcinkach 1,5 mb)	Basic, Spectra, Small
3	M-009658	Kolano tłoczone $\varnothing 160/160$ nypel/nypel	Basic, Spectra, Small
4	M-009659	Trójnik $\varnothing 160/160$ nypel/nypel dwustr. z przepustnicą	Basic, Spectra, Small
5	M-009660	Czerpnia ścienna $\varnothing 250$ nypel	Basic, Spectra, Small
6	M-009661	Redukcja $\varnothing 250/160$ mufa(do czerpni)/nypel	Basic, Spectra, Small
7	M-009663	Kolano $\varnothing 200/200$ mufa/nypel	Spectra, Small
8	M-009664	Uchwyt do rur $\varnothing 160$	Basic, Spectra, Small
9	M-009665	Złącze $\varnothing 160/160$ nypel/nypel	Basic, Spectra, Small

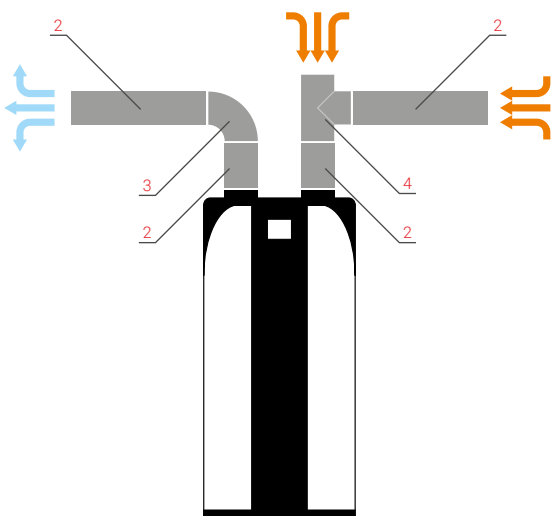

Przykładowa konfiguracja kanałów powietrznych dla pompy ciepła Basic

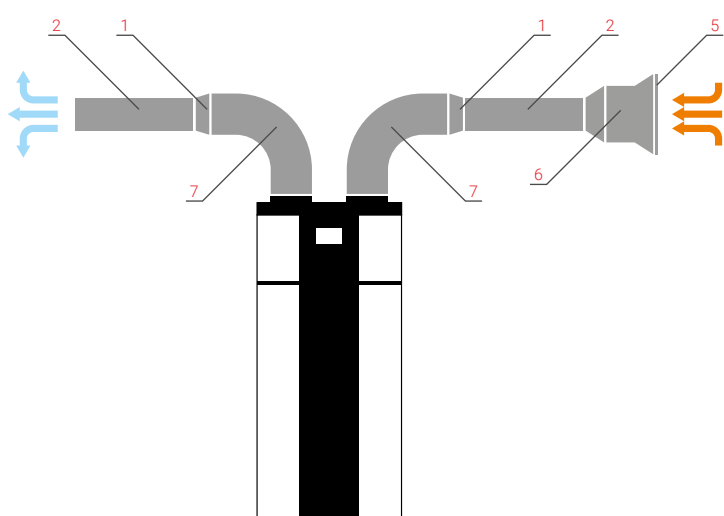

Przykładowa konfiguracja kanałów powietrznych dla pompy ciepła Spectra





## »»» MAXIMA

PIERWSZA POLSKA POMPA CIEPŁA  
W SYSTEMIE SOLANKA-WODA  
Z EUROPEJSKIM ZNAKIEM JAKOŚCI EHPA-Q

Maxima to gwarancja spełniania najwyższych norm, to pewność troski o środowisko, w którym żyjemy. Niezależnie od pory roku i temperatury na zewnątrz Maxima dostarcza ciepło niezbędne do ogrzania domu i wody.

\* Szczegóły w karcie gwarancyjnej oraz na stronie: <https://galmet.com.pl/pl/pliki-do-pobrania>.

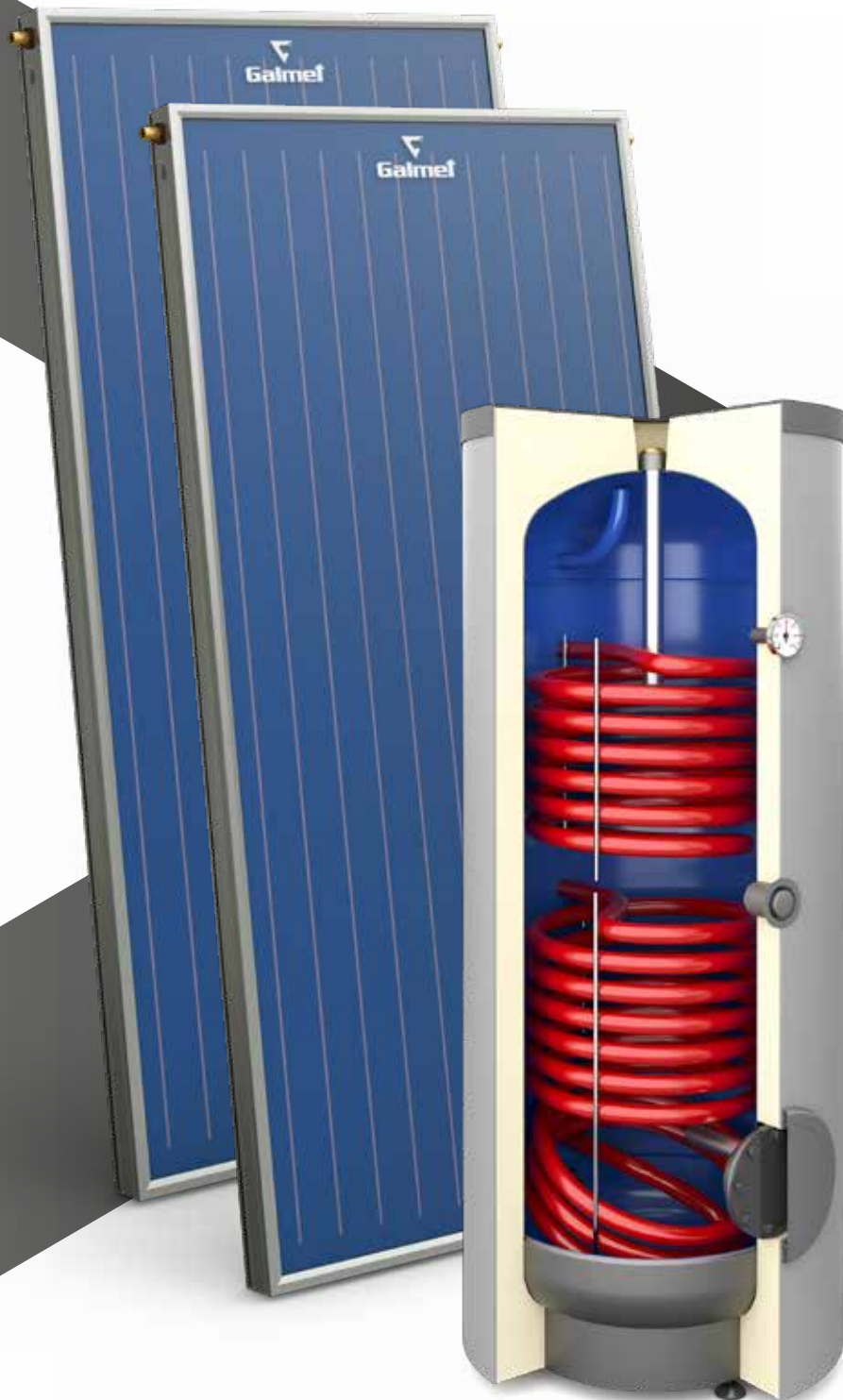

# ZESTAWY SOLARNE

– Kolektory słoneczne płaskie – typ KSG Premium GT (miedziane) i KSG GT (aluminiowe)	68
– Kompletny zestaw solarne z kolektorami miedzianymi i wymiennikiem c.w.u.	69
– Kompletny zestaw solarne z kolektorami aluminiowymi i wymiennikiem c.w.u.	72
– Akcesoria i części zamienne	74

## KOLEKTORY SŁONECZNE PŁASKIE MIEDZIANE (CU) I ALUMINIOWE (AL) - TYP KSG

- ▶ Kolektory słoneczne płaskie gotowe do montażu bezpośrednio na dachu (płaskim bądź skośnym) lub na stelażu na dowolnym podłożu.
- ▶ Wysoka sprawność optyczna na poziomie 82,9% (dla kolektorów o powierzchni 2,1 m<sup>2</sup>) potwierdzona certyfikatem Solar Keymark.
- ▶ Wysoki współczynnik absorpcji promieni słonecznych wynoszący ponad 95%.
- ▶ Roczna oszczędność kosztów energii do podgrzewania c.w.u. sięgająca nawet 60%.
- ▶ Hartowana szyba pryzmatyczna z warstwą antyrefleksyjną (dotyczy kolektorów miedzianych) o przepuszczalności promieni słonecznych aż 96%.
- ▶ Najwyższa jakość izolacji - ocieplenie dna kolektora zapewnia prasowana wełna solarna.
- ▶ Opatentowany profil w postaci podwójnej ścianki zapewniający izolację boczną oraz zwiększający sztywność całej konstrukcji kolektora.
- ▶ Dzięki najwyższej jakości materiałom, kolektory KSG cieszą się bardzo długim okresem eksploatacji, potwierdzeniem tego jest 10-letnia gwarancja.
- ▶ Prosty montaż oraz intuicyjne sterowanie.



Kolektory płaskie typu KSG posiadają certyfikat „Solar Keymark” i podlegają dofinansowaniu.



### Dane techniczne kolektorów płaskich

specyfikacja	j. m.	KSG 21 Premium GT	KSG 27 Premium GT	KSG 21GT	KSG 27GT
numer katalogowy	-	08-102102	08-102702	08-102112	08-102712
budowa kolektora	-	płaski	płaski	płaski	płaski
powierzchnia brutto kolektora	m <sup>2</sup>	2,1	2,7	2,1	2,7
powierzchnia (czynna) apertury	m <sup>2</sup>	1,94	2,57	1,94	2,57
szyba	-	antyrefleksyjna pryzmatyczna	antyrefleksyjna pryzmatyczna	pryzmatyczna	pryzmatyczna
sprawność optyczna	%	82,9	79,5	82,9	80,7
współczynnik strat ciepła	a1/a2	3,800/0,012	4,883/0,009	3,808/0,015	3,695/0,016
współczynnik absorpcji	%	95	95	95	95
warstwa absorbująca	-	wysokoselektywna	wysokoselektywna	wysokoselektywna	wysokoselektywna
materiał absorbera	-	miedź	miedź	aluminium	aluminium
materiał przewodów absorbera	-	rurka miedziana	rurka miedziana	rurka aluminiowa	rurka aluminiowa
układ przewodów absorbera	-	podwójna harfa	podwójna harfa	podwójna harfa	podwójna harfa
technologia wykonania	-	zgrzewanie ultradźwiękowe	zgrzewanie ultradźwiękowe	zgrzewanie ultradźwiękowe	zgrzewanie ultradźwiękowe
ilość rur wzdłużnych	szt.	12	16	12	16
przekrój rury zbiorczej / przekrój rury wzdłużnej	mm	22/8	22/8	22/8	22/8
maksymalne ciśnienie robocze	MPa	0,6	0,6	0,6	0,6
pojemność cieczy	l	1,6	2,1	1,6	2,1
temperatura stagnacji	°C	201	201	182	182
izolacja	-	wełna mineralna	wełna mineralna	wełna mineralna	wełna mineralna
obudowa	-	profil aluminiowy	profil aluminiowy	profil aluminiowy	profil aluminiowy
długość	mm	2033	2033	2033	2033
szerokość	mm	1033	1354	1033	1354
wysokość	mm	83	83	83	83
waga netto	kg	37,5	46,5	31,8	40,4

\* Szczegóły w karcie gwarancyjnej.

# KOMPLETNE ZESTAWY SOLARNE Z KOLEKTORAMI **MIEDZIANYMI** I WYMIENNIKIEM C.W.U.

**DIN** Geprüft **AIT** AUSTRIAN INSTITUTE OF TECHNOLOGY

- 3 kolektory słoneczne KSG 21 Premium GT z kompletem przyłączeniowym
  - ▶ całkowicie miedziany absorber
  - ▶ antyrefleksyjna szyba pryzmatyczna odporna na gradobicie
  - ▶ wysoka sprawność optyczna - 82,9%
  - ▶ certyfikat Solar Keymark wydany przez DIN Certco (TÜV Rheinland)
- Wymiennik SGW(S)B Tower Biwal 300
  - ▶ najwyższa klasa energetyczna - A
  - ▶ izolacja z pianki poliuretanowej
  - ▶ bezobsługowa, aktywna anoda tytanowa
  - ▶ zabezpieczenie Dielectric Protection® zapobiegające korozji przyłączy hydraulicznych
- Elektroniczna, dwudrogowa grupa pompowa z separatorem powietrza
  - ▶ wysoka wydajność
  - ▶ niskie zużycie energii elektrycznej
- Moduł sterujący MTDC
  - ▶ optymalna ochrona dzięki elektronicznemu pomiarowi prądu korozyjnego (obsługa anody tytanowej)
  - ▶ zintegrowany licznik godzin pracy
  - ▶ inteligentna regulacja układów (solarnych): sterowanie sygnałem PWM pompy solarnej
  - ▶ intuicyjna obsługa
- Podwójna, karbowana rura solarna ze stali nierdzewnej
  - ▶ wysoka odporność termiczna - do +220°C
  - ▶ niskie straty ciepła dzięki izolacji z włókna poliestrowego
  - ▶ certyfikat instytutu TIW ze Stuttgart'u
  - ▶ okablowanie w zestawie
- Glikol dedykowany do instalacji miedzianych - 40 l
- Naczynie wyrównawcze o poj. 24 l z zestawem przyłączeniowym

## PRIME

- ▶ idealny dla 3-6 osób<sup>1</sup>
- ▶ z 3 kolektorami płaskimi KSG 21 Premium GT w zestawie
- ▶ 6,3 m<sup>2</sup> powierzchni kolektora brutto
- ▶ 5,8 m<sup>2</sup> powierzchni absorbera netto
- ▶ w zestawie pakiet instalacyjny Cu

nr kat.	opis
08-942133	3x KSG 21 Premium GT, pakiet instalacyjny Cu, wymiennik c.w.u. SGW(S)B Tower Biwal 300 w klasie A
08-220302	Zestaw montażowy do dachu pochylego z pokryciem dachówką (3 kolektory)
08-220312	Zestaw montażowy do dachu pochylego z pokryciem blachą, papą, gontem (3 kolektory)
08-220301	Zestaw montażowy na dach płaski (3 kolektory)

# KOMPLETNE ZESTAWY SOLARNE Z KOLEKTORAMI **MIEDZIANYMI** I WYMIENNIKIEM C.W.U.

ZESTAWY SOLARNE

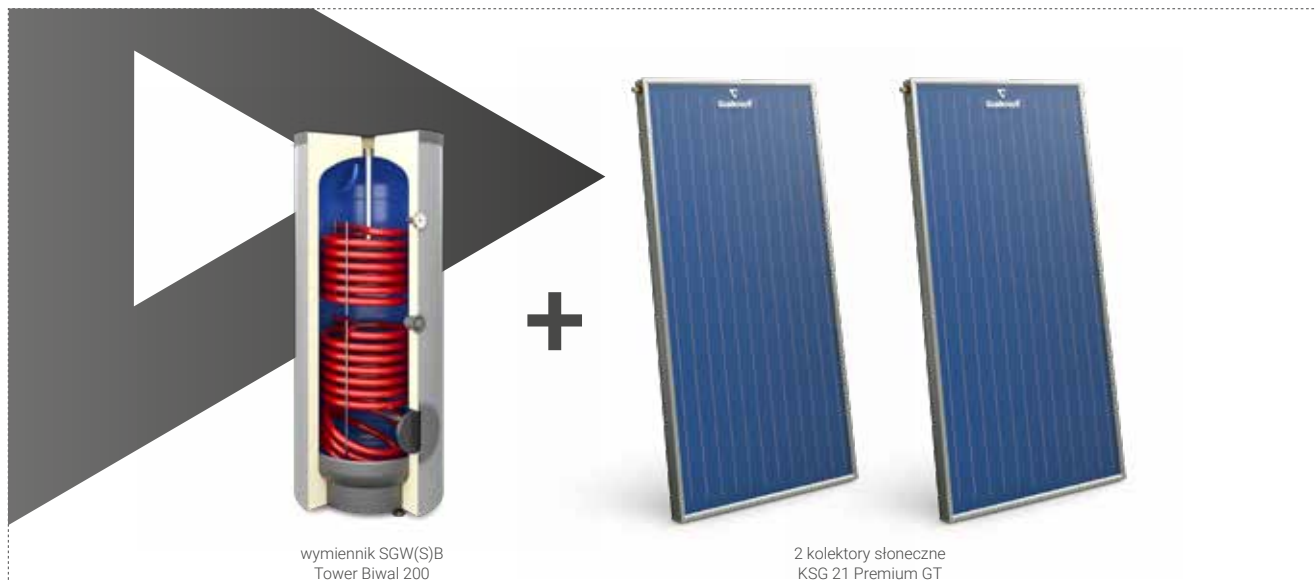

wymiennik SGW(S)B  
Tower Biwal 200

2 kolektory słoneczne  
KSG 21 Premium GT

## PREMIUM STANDARD

- ▶ idealny dla 2-4 osób<sup>1</sup>
- ▶ z 2 kolektorami płaskimi KSG 21 Premium GT w zestawie
- ▶ 4,2 m<sup>2</sup> powierzchni kolektora brutto
- ▶ 3,9 m<sup>2</sup> powierzchni absorbera netto
- ▶ w zestawie pakiet instalacyjny **Cu**

nr kat.	opis
08-942012	2x KSG 21 Premium GT, pakiet instalacyjny Cu, wymiennik c.w.u. SGW(S)B Tower Biwal 200
08-902002	Zestaw solarny 2x KSG 21 Premium GT (pakiet instalacyjny Cu, bez wymiennika c.w.u.)
08-220202	Zestaw montażowy do dachu pochylego z pokryciem dachówką (2 kolektory)
08-220212	Zestaw montażowy do dachu pochylego z pokryciem blachą, papą, gontem (2 kolektory)
08-220201	Zestaw montażowy na dach płaski (2 kolektory)

## PREMIUM

- ▶ idealny dla 2-4 osób<sup>1</sup>
- ▶ z 2 kolektorami płaskimi KSG 21 Premium GT w zestawie
- ▶ 4,2 m<sup>2</sup> powierzchni kolektora brutto
- ▶ 3,9 m<sup>2</sup> powierzchni absorbera netto
- ▶ w zestawie pakiet instalacyjny **Cu**

nr kat.	opis
08-900400	2x KSG 21 Premium GT, pakiet instalacyjny Cu, wymiennik c.w.u. SGW(S)B Tower Biwal 250
08-902002	Zestaw solarny 2x KSG 21 Premium GT (pakiet instalacyjny Cu, bez wymiennika c.w.u.)
08-220202	Zestaw montażowy do dachu pochylego z pokryciem dachówką (2 kolektory)
08-220212	Zestaw montażowy do dachu pochylego z pokryciem blachą, papą, gontem (2 kolektory)
08-220201	Zestaw montażowy na dach płaski (2 kolektory)

## PREMIUM PLUS

- ▶ idealny dla 3-6 osób<sup>1</sup>
- ▶ z 3 kolektorami płaskimi KSG 21 Premium GT w zestawie
- ▶ 6,3 m<sup>2</sup> powierzchni kolektora brutto
- ▶ 5,8 m<sup>2</sup> powierzchni absorbera netto
- ▶ w zestawie pakiet instalacyjny **Cu**

nr kat.	opis
08-942033	3x KSG 21 Premium GT, pakiet instalacyjny Cu, wymiennik c.w.u. SGW(S)B Tower Biwal 300
08-902003	Zestaw solarny 3x KSG 21 Premium GT (pakiet instalacyjny Cu, bez wymiennika c.w.u.)
08-220302	Zestaw montażowy do dachu pochylego z pokryciem dachówką (3 kolektory)
08-220312	Zestaw montażowy do dachu pochylego z pokryciem blachą, papą, gontem (3 kolektory)
08-220301	Zestaw montażowy na dach płaski (3 kolektory)

W skład pakietu instalacyjnego **Cu** wchodzi:

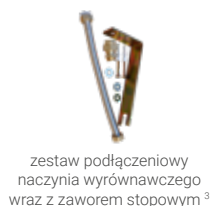

Ceny zestawów mogą ulec zmianie w przypadku znaczącej zmiany kursu EURO.

Dobieramy także inne zestawy na zamówienie klienta.

<sup>1</sup> Według średniego zapotrzebowania dobowego na c.w.u.

<sup>2</sup> Naczynie wyrównawcze o różnej pojemności w zależności od ilości kolektorów w zestawie:  
 - 2 kolektory KSG 21 Premium GT = naczynie sol. 18 l  
 - 3 kolektory KSG 21 Premium GT = naczynie sol. 24 l  
 - 4 kolektory KSG 21 Premium GT = naczynie sol. 36 l  
 - 5 kolektorów KSG 21 Premium GT = naczynie sol. 50 l  
 - 2 kolektory KSG 27 Premium GT = naczynie sol. 24 l  
 - 3 kolektory KSG 27 Premium GT = naczynie sol. 36 l  
 - 4 kolektory KSG 27 Premium GT = naczynie sol. 50 l

<sup>3</sup> Dotyczy naczyń wyrównawczych o pojemności od 24 l włącznie.

<sup>4</sup> Za dopłatą istnieje możliwość zmiany sterownika na model MTDC.

# KOMPLETNE ZESTAWY SOLARNE Z KOLEKTORAMI **MIEDZIANYMI** I WYMIENNIKIEM C.W.U.

## PREMIUM MAXI

- ▶ idealny dla 4-8 osób<sup>1</sup>
- ▶ z 4 kolektorami płaskimi KSG 21 Premium GT w zestawie
- ▶ 8,4 m<sup>2</sup> powierzchni kolektora brutto
- ▶ 7,76 m<sup>2</sup> powierzchni absorbera netto
- ▶ w zestawie pakiet instalacyjny **Cu**

nr kat.	opis
08-942044	4x KSG 21 Premium GT, pakiet instalacyjny Cu, wymiennik c.w.u. SGW(S)B Tower Biwal 400
08-902004	Zestaw solarny 4x KSG 21 Premium GT (pakiet instalacyjny Cu, bez wymiennika c.w.u.)
08-220402	Zestaw montażowy do dachu pochylego z pokryciem dachówką (4 kolektory)
08-220412	Zestaw montażowy do dachu pochylego z pokryciem blachą, papą, gontem (4 kolektory)
08-220401	Zestaw montażowy na dach płaski (4 kolektory)

## PREMIUM MAXI PLUS

- ▶ idealny dla 5-10 osób<sup>1</sup>
- ▶ z 5 kolektorami płaskimi KSG 21 Premium GT w zestawie
- ▶ 10,5 m<sup>2</sup> powierzchni kolektora brutto
- ▶ 9,6 m<sup>2</sup> powierzchni absorbera netto
- ▶ w zestawie pakiet instalacyjny **Cu**

nr kat.	opis
08-942055	5x KSG 21 Premium GT, pakiet instalacyjny Cu, wymiennik c.w.u. SGW(S)B Tower Biwal 500
08-902005	Zestaw solarny 5x KSG 21 Premium GT (pakiet instalacyjny Cu, bez wymiennika c.w.u.)
08-220502	Zestaw montażowy do dachu pochylego z pokryciem dachówką (5 kolektorów)
08-220512	Zestaw montażowy do dachu pochylego z pokryciem blachą, papą, gontem (5 kolektorów)
08-220501	Zestaw montażowy na dach płaski (5 kolektorów)



wymiennik SGW(S)B  
Tower Biwal 300

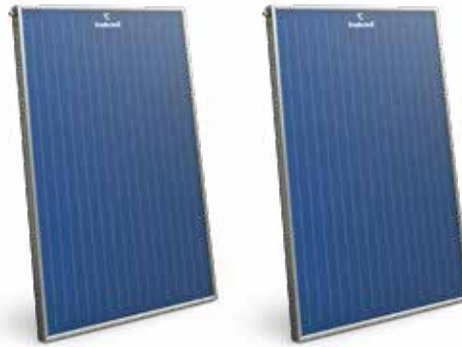

2 kolektory słoneczne  
KSG 27 Premium GT

## PREMIUM LARGE

- ▶ idealny dla 3-6 osób<sup>1</sup>
- ▶ z 2 kolektorami płaskimi KSG 27 Premium GT w zestawie
- ▶ 5,5 m<sup>2</sup> powierzchni kolektora brutto
- ▶ 5,1 m<sup>2</sup> powierzchni absorbera netto
- ▶ w zestawie pakiet instalacyjny **Cu**

nr kat.	opis
08-942632	2x KSG 27 Premium GT, pakiet instalacyjny Cu, wymiennik c.w.u. SGW(S)B Tower Biwal 300
08-226202	Zestaw montażowy do dachu pochylego z pokryciem dachówką (2 kolektory)
08-226212	Zestaw montażowy do dachu pochylego z pokryciem blachą, papą, gontem (2 kolektory)
08-226201	Zestaw montażowy na dach płaski (2 kolektory)

## PREMIUM LARGE PLUS

- ▶ idealny dla 4-8 osób<sup>1</sup>
- ▶ z 3 kolektorami płaskimi KSG 27 Premium GT w zestawie
- ▶ 8,25 m<sup>2</sup> powierzchni kolektora brutto
- ▶ 7,7 m<sup>2</sup> powierzchni absorbera netto
- ▶ w zestawie pakiet instalacyjny **Cu**

nr kat.	opis
08-942643	3x KSG 27 Premium GT, pakiet instalacyjny Cu, wymiennik c.w.u. SGW(S)B Tower Biwal 400
08-226302	Zestaw montażowy do dachu pochylego z pokryciem dachówką (3 kolektory)
08-226312	Zestaw montażowy do dachu pochylego z pokryciem blachą, papą, gontem (3 kolektory)
08-226301	Zestaw montażowy na dach płaski (3 kolektory)

W skład pakietu  
instalacyjnego  
**Cu** wchodzi:



pojemnik glikolu  
propylenowego o poj. 20 l



komplet przyłąceniowy  
kolektorów z instalacją



elektroniczna, dwudrogowa  
grupa pompowa  
z separatorem powietrza



naczynie  
wyrównawcze<sup>2</sup>



zestaw podłączeniowy  
naczynia wyrównawczego  
wraz z zaworem stopowym<sup>3</sup>



moduł sterujący  
STDC<sup>4</sup>

Ceny zestawów mogą ulec zmianie w przypadku znaczącej zmiany kursu EURO.

Dobieramy także inne zestawy na zamówienie klienta.

<sup>1</sup> Według średniego zapotrzebowania dobowego na c.w.u.

<sup>2</sup> Naczynie wyrównawcze o różnej pojemności w zależności od ilości kolektorów w zestawie:  
- 2 kolektory KSG 21 Premium GT = naczynie sol. 18 l  
- 3 kolektory KSG 21 Premium GT = naczynie sol. 24 l  
- 4 kolektory KSG 21 Premium GT = naczynie sol. 36 l  
- 5 kolektorów KSG 21 Premium GT = naczynie sol. 50 l  
- 2 kolektory KSG 27 Premium GT = naczynie sol. 24 l  
- 3 kolektory KSG 27 Premium GT = naczynie sol. 36 l  
- 4 kolektory KSG 27 Premium GT = naczynie sol. 50 l

<sup>3</sup> Dotyczy naczyń wyrównawczych o pojemności do 24 l włącznie.

<sup>4</sup> Za dopłatą istnieje możliwość zmiany sterownika na model MTDC.

# KOMPLETNE ZESTAWY SOLARNE Z KOLEKTORAMI **ALUMINIOWYMI** I WYMIENNIKIEM C.W.U.

ZESTAWY SOLARNE

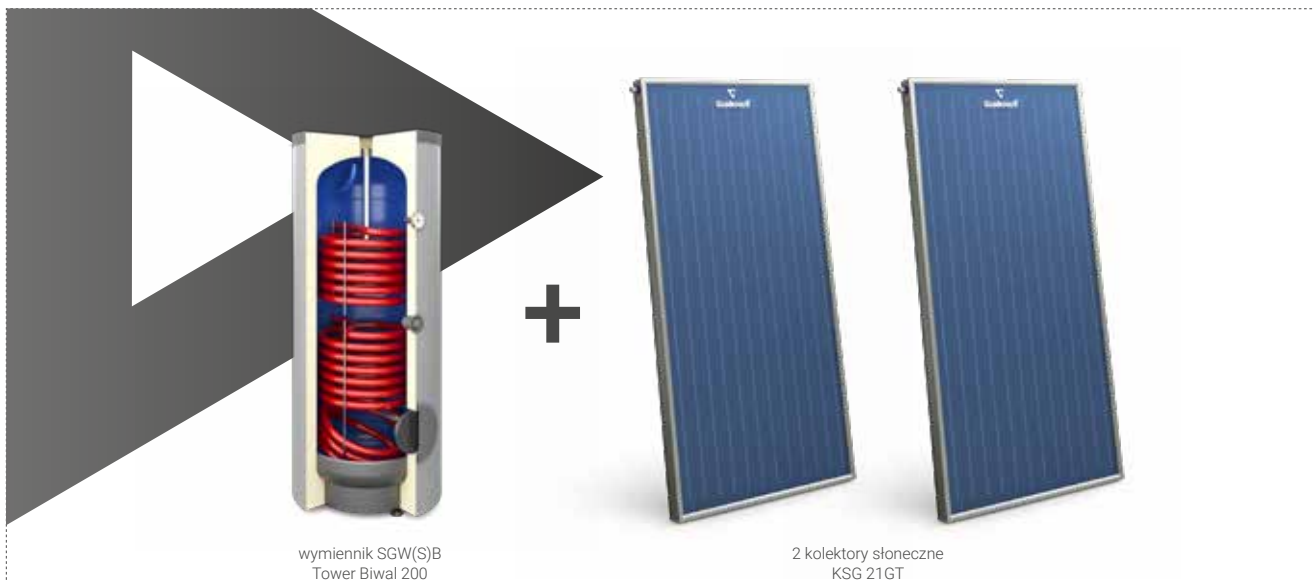

wymiennik SGW(S)B  
Tower Biwal 200

2 kolektory słoneczne  
KSG 21GT

## PREMIUM STANDARD AL

- ▶ idealny dla 2-4 osób<sup>1</sup>
- ▶ z 2 kolektorami płaskimi KSG 21GT w zestawie
- ▶ 4,2 m<sup>2</sup> powierzchni kolektora brutto
- ▶ 3,9 m<sup>2</sup> powierzchni absorbera netto
- ▶ w zestawie pakiet instalacyjny **AI**

nr kat.	opis
08-952012	2x KSG 21GT, pakiet instalacyjny AI, wymiennik c.w.u. SGW(S)B Tower Biwal 200
08-912002	Zestaw solarny 2x KSG 21GT (pakiet instalacyjny AI, bez wymiennika c.w.u.)
08-220202	Zestaw montażowy do dachu pochylego z pokryciem dachówką (2 kolektory)
08-220212	Zestaw montażowy do dachu pochylego z pokryciem blachą, papą, gontem (2 kolektory)
08-220201	Zestaw montażowy na dach płaski (2 kolektory)

## PREMIUM AL

- ▶ idealny dla 2-4 osób<sup>1</sup>
- ▶ z 2 kolektorami płaskimi KSG 21GT w zestawie
- ▶ 4,2 m<sup>2</sup> powierzchni kolektora brutto
- ▶ 3,9 m<sup>2</sup> powierzchni absorbera netto
- ▶ w zestawie pakiet instalacyjny **AI**

nr kat.	opis
08-952022	2x KSG 21GT, pakiet instalacyjny AI, wymiennik c.w.u. SGW(S)B Tower Biwal 250
08-912002	Zestaw solarny 2x KSG 21GT (pakiet instalacyjny AI, bez wymiennika c.w.u.)
08-220202	Zestaw montażowy do dachu pochylego z pokryciem dachówką (2 kolektory)
08-220212	Zestaw montażowy do dachu pochylego z pokryciem blachą, papą, gontem (2 kolektory)
08-220201	Zestaw montażowy na dach płaski (2 kolektory)

## PREMIUM PLUS AL

- ▶ idealny dla 3-6 osób<sup>1</sup>
- ▶ z 3 kolektorami płaskimi KSG 21GT w zestawie
- ▶ 6,3 m<sup>2</sup> powierzchni kolektora brutto
- ▶ 5,8 m<sup>2</sup> powierzchni absorbera netto
- ▶ w zestawie pakiet instalacyjny **AI**

nr kat.	opis
08-952033	3x KSG 21GT, pakiet instalacyjny AI, wymiennik c.w.u. SGW(S)B Tower Biwal 300
08-912003	Zestaw solarny 3x KSG 21GT (pakiet instalacyjny AI, bez wymiennika c.w.u.)
08-220302	Zestaw montażowy do dachu pochylego z pokryciem dachówką (3 kolektory)
08-220312	Zestaw montażowy do dachu pochylego z pokryciem blachą, papą, gontem (3 kolektory)
08-220301	Zestaw montażowy na dach płaski (3 kolektory)

W skład pakietu instalacyjnego **AI** wchodzi:



Ceny zestawów mogą ulec zmianie w przypadku znaczącej zmiany kursu EURO.

Dobieramy także inne zestawy na zamówienie Klienta.

<sup>1</sup> Według średniego zapotrzebowania dobowego na c.w.u.

<sup>2</sup> Naczynie wyrównawcze o różnej pojemności w zależności od ilości kolektorów w zestawie:

- 2 kolektory KSG 21GT = naczynie sol. 18 l
- 3 kolektory KSG 21GT = naczynie sol. 24 l
- 4 kolektory KSG 21GT = naczynie sol. 36 l
- 5 kolektorów KSG 21GT = naczynie sol. 50 l
- 2 kolektory KSG 27GT = naczynie sol. 24 l
- 3 kolektory KSG 27GT = naczynie sol. 36 l
- 4 kolektory KSG 27GT = naczynie sol. 50 l

<sup>3</sup> Dotyczy naczyń wyrównawczych o pojemności do 24 l włącznie.

<sup>4</sup> Za dopłatą istnieje możliwość zmiany sterownika na model MTDC.

UWAGA: Kolektory aluminiowe muszą być połączone z instalacją za pomocą przewodów ze stali nierdzewnej. Ponadto do kolektorów aluminiowych stosuje się chromowane komplety przyłączeniowe oraz specjalny glikol przeznaczony do kolektorów z aluminiowym układem hydraulicznym.



# KOMPLETNE ZESTAWY SOLARNE Z KOLEKTORAMI ALUMINIOWYMI I WYMIENNIKIEM C.W.U.

## PREMIUM MAXI AL

- ▶ idealny dla 4-8 osób <sup>1</sup>
- ▶ z 4 kolektorami płaskimi KSG 21GT w zestawie
- ▶ 8,4 m<sup>2</sup> powierzchni kolektora brutto
- ▶ 7,76 m<sup>2</sup> powierzchni absorbera netto
- ▶ w zestawie pakiet instalacyjny AI

nr kat.	opis
08-952044	4x KSG 21GT, pakiet instalacyjny AI, wymiennik c.w.u. SGW(S)B Tower Biwal 400
08-912004	Zestaw solarny 4x KSG 21GT (pakiet instalacyjny AI, bez wymiennika c.w.u.)
08-220402	Zestaw montażowy do dachu pochylego z pokryciem dachówką (4 kolektory)
08-220412	Zestaw montażowy do dachu pochylego z pokryciem blachą, papą, gontem (4 kolektory)
08-220401	Zestaw montażowy na dach płaski (4 kolektory)

## PREMIUM MAXI PLUS AL

- ▶ idealny dla 5-10 osób <sup>1</sup>
- ▶ z 5 kolektorami płaskimi KSG 21GT w zestawie
- ▶ 10,5 m<sup>2</sup> powierzchni kolektora brutto
- ▶ 9,6 m<sup>2</sup> powierzchni absorbera netto
- ▶ w zestawie pakiet instalacyjny AI

nr kat.	opis
08-952055	5x KSG 21GT, pakiet instalacyjny AI, wymiennik c.w.u. SGW(S)B Tower Biwal 500
08-912005	Zestaw solarny 5x KSG 21GT (pakiet instalacyjny AI, bez wymiennika c.w.u.)
08-220502	Zestaw montażowy do dachu pochylego z pokryciem dachówką (5 kolektorów)
08-220512	Zestaw montażowy do dachu pochylego z pokryciem blachą, papą, gontem (5 kolektorów)
08-220501	Zestaw montażowy na dach płaski (5 kolektorów)

## PREMIUM LARGE AL

- ▶ idealny dla 3-6 osób <sup>1</sup>
- ▶ z 2 kolektorami płaskimi KSG 27GT w zestawie
- ▶ 5,5 m<sup>2</sup> powierzchni kolektora brutto
- ▶ 5,1 m<sup>2</sup> powierzchni absorbera netto
- ▶ w zestawie pakiet instalacyjny AI

nr kat.	opis
08-952632	2x KSG 27GT, pakiet instalacyjny AI, wymiennik c.w.u. SGW(S)B Tower Biwal 300
08-226202	Zestaw montażowy do dachu pochylego z pokryciem dachówką (2 kolektory)
08-226212	Zestaw montażowy do dachu pochylego z pokryciem blachą, papą, gontem (2 kolektory)
08-226201	Zestaw montażowy na dach płaski (2 kolektory)

## PREMIUM LARGE PLUS AL

- ▶ idealny dla 4-8 osób <sup>1</sup>
- ▶ z 3 kolektorami płaskimi KSG 27GT w zestawie
- ▶ 8,25 m<sup>2</sup> powierzchni kolektora brutto
- ▶ 7,7 m<sup>2</sup> powierzchni absorbera netto
- ▶ w zestawie pakiet instalacyjny AI

nr kat.	opis
08-952643	3x KSG 27GT, pakiet instalacyjny AI, wymiennik c.w.u. SGW(S)B Tower Biwal 400
08-226302	Zestaw montażowy do dachu pochylego z pokryciem dachówką (3 kolektory)
08-226312	Zestaw montażowy do dachu pochylego z pokryciem blachą, papą, gontem (3 kolektory)
08-226301	Zestaw montażowy na dach płaski (3 kolektory)

## KOMBI LARGE AL

- ▶ idealny dla 4-6 osób <sup>1</sup>
- ▶ z 4 kolektorami płaskimi KSG 27GT w zestawie
- ▶ 10,8 m<sup>2</sup> powierzchni kolektora brutto
- ▶ 10,2 m<sup>2</sup> powierzchni absorbera netto
- ▶ w zestawie pakiet instalacyjny AI

nr kat.	opis
08-952654	4x KSG 27GT, pakiet instalacyjny AI, kombinowany zbiornik akumulacyjny SG(K) Kumulo 500/160 z węzownicą spiralną w zewnętrznym zbiorniku
08-226402	Zestaw montażowy do dachu pochylego z pokryciem dachówką (4 kolektory)
08-226412	Zestaw montażowy do dachu pochylego z pokryciem blachą, papą, gontem (4 kolektory)
08-226401	Zestaw montażowy na dach płaski (4 kolektory)

W skład pakietu instalacyjnego AI wchodzi:



Ceny zestawów mogą ulec zmianie w przypadku znaczącej zmiany kursu EURO.

Dobieramy także inne zestawy na zamówienie klienta.

<sup>1</sup> Według średniego zapotrzebowania dobowego na c.w.u.

<sup>2</sup> Naczynie wyrównawcze o różnej pojemności w zależności od ilości kolektorów w zestawie:

- 2 kolektory KSG 21GT = naczynie sol. 18 l
- 3 kolektory KSG 21GT = naczynie sol. 24 l
- 4 kolektory KSG 21GT = naczynie sol. 36 l
- 5 kolektorów KSG 21GT = naczynie sol. 50 l
- 2 kolektory KSG 27GT = naczynie sol. 24 l
- 3 kolektory KSG 27GT = naczynie sol. 36 l
- 4 kolektory KSG 27GT = naczynie sol. 50 l

<sup>3</sup> Dotyczy naczyń wyrównawczych o pojemności do 24 l włącznie.

<sup>4</sup> Za dopłatą istnieje możliwość zmiany sterownika na model MTDC.

UWAGA: Kolektory aluminiowe muszą być połączone z instalacją za pomocą przewodów ze stali nierdzewnej. Ponadto do kolektorów aluminiowych stosuje się chromowane komplety przyłączeniowe oraz specjalny glikol przeznaczony do kolektorów z aluminiowym układem hydraulicznym.

# AKCESORIA I CZĘŚCI ZAMIENNE

l.p.	nr kat.	nazwa
1	08-400400	Sterownik STDC
2	08-400300	Sterownik MTDC
3	08-400740	Sterownik LTDC
4	08-400710	Moduł Ethernetowy do sterownika MTDC
5	08-300108	Grupa pompowa solarna jednodrogowa 2-12 l/min UPM-3 Solar 25/75 bez kompletu naczynia wyrównawczego
6	08-300308	Grupa pompowa solarna dwudrogowa 2-12 l/min UPM-3 Solar 25/75 bez kompletu naczynia wyrównawczego
7	08-300408	Grupa pompowa solarna dwudrogowa 8-38 l/min UPM-3 Solar 25/145 bez kompletu naczynia wyrównawczego
8	33-180200	Naczynie wyrównawcze 18 l
9	33-240200	Naczynie wyrównawcze 24 l
10	33-360200	Naczynie wyrównawcze 36 l
11	33-500200	Naczynie wyrównawcze 50 l
12	08-003001	Zestaw do podłączenia naczynia wyrównawczego od 18 l do 24 l włącznie, 3/4" z zaworem stopowym
13	08-003003	Zestaw do podłączenia naczynia wyrównawczego od 18 l do 24 l włącznie, bez zaworu stopowego
14	08-002000	Płyn do układu solarnego 20 l (-30)
15	08-002100	Płyn do układu solarnego 20 l (-30) dla kolektorów aluminiowych
16	08-000010	Komplet przyłączeniowy dla 1 kolektora
17	08-000020	Komplet przyłączeniowy dla 2 kolektorów
18	08-000030	Komplet przyłączeniowy dla 3 kolektorów
19	08-000040	Komplet przyłączeniowy dla 4 kolektorów
20	08-000050	Komplet przyłączeniowy dla 5 kolektorów
21	08-000011	Chromowany komplet przyłączeniowy dla 1 kolektora aluminiowego
22	08-000021	Chromowany komplet przyłączeniowy dla 2 kolektorów aluminiowych
23	08-000031	Chromowany komplet przyłączeniowy dla 3 kolektorów aluminiowych
24	08-000041	Chromowany komplet przyłączeniowy dla 4 kolektorów aluminiowych
25	08-000051	Chromowany komplet przyłączeniowy dla 5 kolektorów aluminiowych
26	08-004122	Dwużłączka zaciskowa fi 22/22 do łącznia kolektorów
27	m-001232	Kolanko do podłączenia kolektora 22/ 3/4" GZ
28	m-004418	Czownik solarny Ø 22x3/4" z odpowietrznikiem i kapilarą na czujnik
29	08-004222	Dwużłączka zaciskowa fi 22/22 do łącznia kolektorów aluminiowych
30	m-009289	Kolanko do podłączenia kolektora aluminiowego 22/ 3/4" GZ
31	m-009290	Czownik solarny Ø 22x3/4" z odpowietrznikiem i kapilarą na czujnik do kolektora aluminiowego
32	m-009219	Śruba 10x200 A2 DIN6923 do blachodachówki/gont
33	m-006256	Hak nierdzewny pod dachówkę karpiówkę
34	m-010077	Hak nierdzewny pod dachówkę lupkową typ "L"
35	m-010078	Hak nierdzewny pod dachówkę - typ "S"
36	m-010083	Hak nierdzewny pod dachówkę - typ "Z"
37	08-001000	Czujnik temperatury PT1000 do sterowania obiegiem solarnym
38	m-007223	Refraktometr ręczny
39	08-715012	Rotametr 2-12 l/min
40	08-000601	Urządzenie do odpowietrzania/napełniania instalacji solarnej
41	m-010386	Nakrętka DN15 ¾ FLEXIRA do zestawu przyłączeniowego rury karbowanej (1 szt.)
42	m-010387	Uszczelka DN15 ¾ FLEXIRA do zestawu przyłączeniowego rury karbowanej (1 szt.)
43	08-220102	Zestaw montażowy do 1 kolektora KSG 21 Premium GT do dachu pochylego z pokryciem dachówką
44	08-220112	Zestaw montażowy do 1 kolektora KSG 21 Premium GT do dachu pochylego z pokryciem blachą, papą, gontem
45	08-220101	Zestaw montażowy do 1 kolektora KSG 21 Premium GT na dach płaski
46	08-005020	Rura karbowana nierdzewna podwójna z izolacją (solar) 20 m
47	08-005030	Rura karbowana nierdzewna podwójna z izolacją (solar) 30 m
48	08-005060	Rura karbowana nierdzewna podwójna z izolacją (solar) 60 m
49	08-230010	Uchwyt ze śrubami do korekty nachylenia kolektora o 10° (ilość wymagana do kompletu = ilość kolektorów + 1 szt.)
50	08-230020	Uchwyt ze śrubami do korekty nachylenia kolektora o 20° (ilość wymagana do kompletu = ilość kolektorów + 1 szt.)
51	08-220202	Zestaw montażowy do dachu pochylego z pokryciem dachówką (2 kolektory)
52	08-220212	Zestaw montażowy do dachu pochylego z pokryciem blachą, papą, gontem (2 kolektory)
53	08-220201	Zestaw montażowy na dach płaski (2 kolektory)
54	08-220302	Zestaw montażowy do dachu pochylego z pokryciem dachówką (3 kolektory)
55	08-220312	Zestaw montażowy do dachu pochylego z pokryciem blachą, papą, gontem (3 kolektory)
56	08-220301	Zestaw montażowy na dach płaski (3 kolektory)
57	08-220402	Zestaw montażowy do dachu pochylego z pokryciem dachówką (4 kolektory)
58	08-220412	Zestaw montażowy do dachu pochylego z pokryciem blachą, papą, gontem (4 kolektory)
59	08-220401	Zestaw montażowy na dach płaski (4 kolektory)
60	08-220502	Zestaw montażowy do dachu pochylego z pokryciem dachówką (5 kolektorów)
61	08-220512	Zestaw montażowy do dachu pochylego z pokryciem blachą, papą, gontem (5 kolektorów)
62	08-220501	Zestaw montażowy na dach płaski (5 kolektorów)
63	08-226202	Zestaw montażowy do dachu pochylego z pokryciem dachówką (2 kolektory)
64	08-226212	Zestaw montażowy do dachu pochylego z pokryciem blachą, papą, gontem (2 kolektory)
65	08-226201	Zestaw montażowy na dach płaski (2 kolektory)
66	08-226302	Zestaw montażowy do dachu pochylego z pokryciem dachówką (3 kolektory)
67	08-226312	Zestaw montażowy do dachu pochylego z pokryciem blachą, papą, gontem (3 kolektory)
68	08-226301	Zestaw montażowy na dach płaski (3 kolektory)
69	08-226402	Zestaw montażowy do dachu pochylego z pokryciem dachówką (4 kolektory)
70	08-226412	Zestaw montażowy do dachu pochylego z pokryciem blachą, papą, gontem (4 kolektory)
71	08-226401	Zestaw montażowy na dach płaski (4 kolektory)



W celu zapewnienia Klientom dostępu do pełnego asortymentu akcesoriów i części zamiennych został uruchomiony sklep internetowy z częściami.

Błyskawiczna wysyłka. Czynne 24 h / 7 dni w tygodniu - [www.sklep.galmet.com.pl](http://www.sklep.galmet.com.pl)

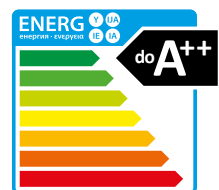

# POMPA CIEPŁA DO POTĘGI DRUGIEJ

»» AIRMAX<sup>2</sup>

Ekologiczne ogrzewanie domu i wody użytkowej. Powietrzna pompa ciepła oferuje wyjątkowo wysoką efektywność COP: do 4,7 i klasę energetyczną do A++, co gwarantuje niskie koszty ogrzewania domu i wody użytkowej. Łatwość i wygodę sterowania pompą zapewnia zaawansowany sterownik z kolorowym panelem dotykowym oraz moduł internetowy, pozwalający na zarządzanie zdalne.



# KOTŁY C.O.

– Genesis Plus KPP: kocioł c.o. z podajnikiem na pellet (5 klasa)	78
– Akcesoria i części zamienne do kotłów Genesis Plus KPP	80

# KOTŁY C.O. Z PODAJNIKIEM - TYP GENESIS PLUS KPP NA PELLET

Dane techniczne kotłów c.o. Genesis Plus KPP 10÷62 kW

specyfikacja	j. m.	Genesis Plus KPP					
		10	15	20	25	34	62
nominalna moc kotła	kW	10	15	20	25	34	62
ErP  klasa efektywności energetycznej	-	A+	A+	A+	A+	A+	A+
zakres regulacji mocy	kW	3,0 ÷ 10,0	4,5 ÷ 15,0	6,0 ÷ 20,0	7,5 ÷ 25,0	10,2 ÷ 34,0	18,6 ÷ 62,0
pojemność zasobnika	dm <sup>3</sup>	180	180	180	350	350	800
pojemność wodna kotła	dm <sup>3</sup>	46	68	90	127	134	215
powierzchnia grzewcza kotła	m <sup>2</sup>	1,66	2,08	2,63	3,12	3,90	7,00
paliwo	-	pellet drzewny o granulacji 6-8 mm					
powierzchnia ogrzewanych pomieszczeń <sup>1</sup>	m <sup>2</sup>	do 133	do 200	do 266	do 333	do 453	do 826
masa kotła z palnikiem i zasobnikiem	kg	285	325	362	431	485	790
minimalna wysokość kominia	m	6	6	6	6	6	6
przekrój kominia	mm	Ø 160	Ø 160	Ø 160	Ø 160	Ø 180	Ø 250
wymagany ciąg kominowy	mbar	0,16	0,20	0,24	0,24	0,26	0,41
wymiar zewnętrzny czopucha	mm	Ø 133	Ø 159	Ø 159	Ø 159	Ø 179	Ø 250
zakres temperatury pracy	°C	55 ÷ 85	55 ÷ 85	55 ÷ 85	55 ÷ 85	55 ÷ 85	55 ÷ 85
sprawność ciepła	%	96,56	96,75	97,01	97,10	97,25	92,20
przyłącza	*	1 ¼	1 ¼	1 ¼	1 ¼	1 ¼	2
dopuszczalne ciśnienie pracy	bar	2	2	2	2	2	2
szerokość kotła (B)	mm	523	595	667	546	626	731
odległość czopucha od podstawy (C)	mm	723	710	710	1132	1123	1191
głębokość kotła z czopuchem (D)	mm	1120	1120	1120	1220	1290	1515
wysokość kotła (H)	mm	970	970	970	1440	1440	1620
szerokość zasobnika (K)	mm	528	528	528	526	526	1010
wysokość zasobnika (L)	mm	970	970	970	1426	1426	1617

poglądowy schemat kotła c.o. Genesis Plus KPP 10÷20 kW

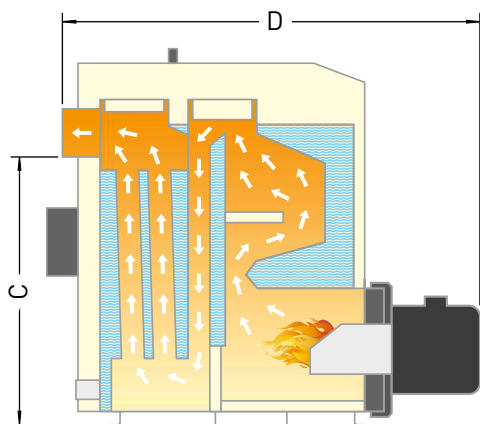
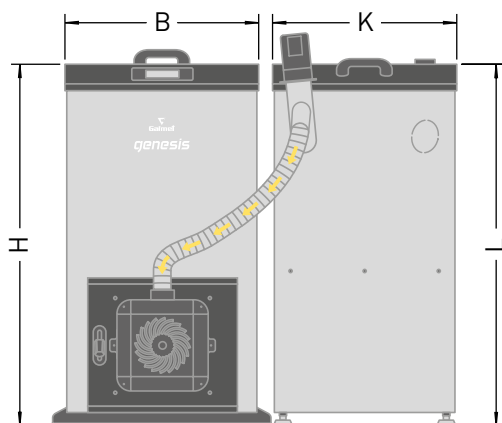

rys. 72

poglądowy schemat kotła c.o. Genesis Plus KPP 25÷62 kW

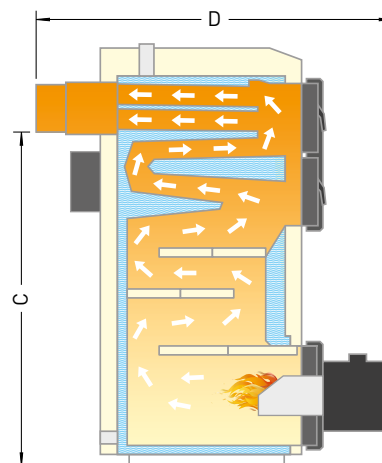
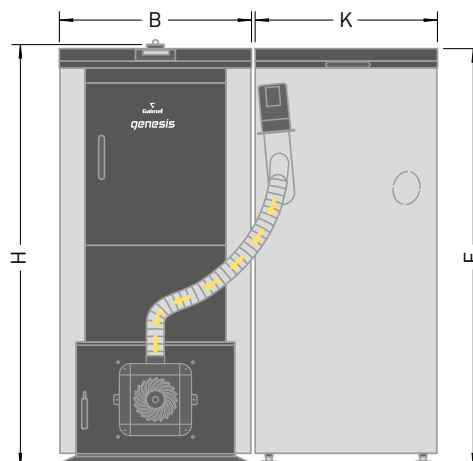

rys. 73

<sup>1</sup> W zależności od stopnia ocieplenia budynku i bez zapotrzebowania na c.w.u., dla paliwa podstawowego.

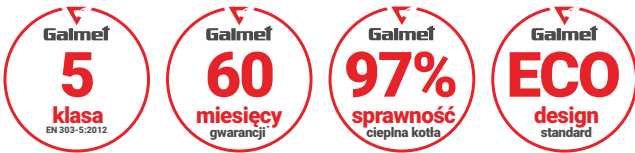

## Kotły c.o. na pellet Genesis Plus KPP 10÷62 kW

nr kat.	moc	model	kod EAN
07-105502	10 kW	Genesis Plus KPP	5901224326233
07-155502	15 kW		5901224326257
07-205502	20 kW		5901224326271
07-255502	25 kW		5901224326301
07-345502	34 kW		5901224326295
07-625302	62 kW		5901224326332

Kocioł wyposażony w **palnik z funkcją automatycznego czyszczenia: hybrydowy (Genesis Plus 10-34 kW) lub obrotowy (Genesis Plus 62 kW)**, i regulator PELLASX S.Control.

### Dodatkowe opcje wyposażenia kotłów Genesis Plus KPP:

- ▶ Nakładka zwiększająca pojemność zasobnika paliwa ze 180 do 350 dm<sup>3</sup> (nr kat. 40-700190).

### Zalety kotłów Genesis Plus KPP:

- ▶ Kwalifikuje się do dofinansowań w programach dotacyjnych w całym kraju (m.in. w programie Czyste Powietrze NFOŚiGW) dzięki 5-tej klasie emisji spalin (wg normy PN-EN 303-5:2012) i ECODESIGN.
- ▶ Efektywność i oszczędność - sprawność do 97%.
- ▶ Pierwsze uruchomienie gratis.
- ▶ Wygoda - system automatycznego rozpalania, modulacja mocy.
- ▶ Komfort obsługi - duży zasobnik paliwa, intuicyjny regulator.
- ▶ Palnik z funkcją automatycznego czyszczenia:
  - hybrydowy (Genesis Plus 10-34 kW),
  - obrotowy (Genesis Plus 62 kW).
- ▶ Korpus z 5 mm stali kotłowej - wysoka wytrzymałość i żywotność.
- ▶ Bezpośrednie sterowanie siłownikiem zaworu mieszającego.
- ▶ Obsługa bufora.
- ▶ Czujnik pogodowy i zabezpieczenie STB w standardzie.

### Dodatkowe funkcje sterownika (opcja):

- ▶ Moduł rozszerzeń B (nr kat.: M-009955).
- ▶ Moduł rozszerzeń C (nr kat.: M-010124).
- ▶ Moduł internetowy - sterowanie przez internet (nr kat.: M-009693).
- ▶ Panel pokojowy, przewodowy, dotykowy, kolorowy (nr kat.: M-010388).
- ▶ Panel pokojowy, bezprzewodowy, dotykowy, monochromatyczny (nr kat.: M-012870).
- ▶ Panel pokojowy, bezprzewodowy, dotykowy, kolorowy (nr kat.: M-013942).



fol. 51  
Kocioł c.o. Genesis Plus KPP 10 kW  
z palnikiem hybrydowym PELLASX



fol. 52  
Palnik hybrydowy (Genesis Plus 10-34 kW)  
z funkcją automatycznego czyszczenia



fol. 53  
Palnik obrotowy (Genesis Plus 62 kW)  
z funkcją automatycznego czyszczenia



fol. 54  
Regulator  
PELLASX S.Control MK2



fol. 55  
Panel pokojowy, dotykowy, kolorowy  
w wersji przewodowej lub bezprzewodowej



fol. 56  
Panel pokojowy, dotykowy, monochromatyczny  
w wersji bezprzewodowej

\* Szczegóły w karcie gwarancyjnej.

\*\* Złotym Medalem MTP wyróżniony został typoszereg kotłów c.o. Genesis Plus KPP 10, 15, 20 kW.

# AKCESORIA I CZĘŚCI ZAMIENNE DO KOTŁÓW GENESIS PLUS

I.p.	numer kat.	nazwa
1	M-011044	Czujnik płomienia
2	M-010422	Czujnik pogodowy
3	M-011045	Czujnik temperatury CT4 do regulatora S.Control
4	M-014396	Czujnik temperatury CT10 do regulatora S.Control MK2
5	M-010968	Czujnik temperatury palnika
6	08-001000	Czujnik temperatury powrotu
7	M-010521	Czujnik temperatury spalin
8	M-010564	Izolacja podłogi do kotła Genesis Plus 10 kW (25 x 295 x 375 mm)
9	M-010569	Izolacja podłogi do kotła Genesis Plus 15 kW (25 x 367 x 375 mm)
10	M-010574	Izolacja podłogi do kotła Genesis Plus 20 kW (25 x 439 x 375 mm)
11	M-009693	Moduł internetowy
12	M-009955	Moduł rozszerzeń B
13	M-010124	Moduł rozszerzeń C
14	40-700180	Nadstawka do zasobnika 180 dm <sup>3</sup>
15	M-010561	Oplomka sucha Genesis Plus 10 kW
16	M-010566	Oplomka sucha Genesis Plus 15 kW
17	M-010571	Oplomka sucha Genesis Plus 20 kW
18	M-011070	Oplomka sucha Genesis Plus 25 kW
19	M-010001	Oplomka sucha Genesis Plus 34 kW
20	M-011665	Oplomka sucha Genesis Plus 62 kW
21	M-010388	Panel pokojowy, przewodowy, dotykowy, kolorowy
22	M-012870	Panel pokojowy, bezprzewodowy, dotykowy, monochromatyczny
23	M-013942	Panel pokojowy, bezprzewodowy, dotykowy, kolorowy
24	40-250221	Popielnik do kotła Genesis 12, 16 kW
25	40-250222	Popielnik do kotła Genesis 24 kW
26	40-250223	Popielnik do kotłów Genesis Plus 10 kW
27	40-250224	Popielnik do kotłów Genesis Plus 15 kW
28	40-250225	Popielnik do kotłów Genesis Plus 20 kW
29	40-250226	Popielnik do kotłów Genesis Plus 25 kW
30	40-250227	Popielnik do kotłów Genesis Plus 34 kW
31	40-250231	Popielnik do kotłów Genesis Plus 62 kW
32	M-010244	Rura poliuretanowa fi 60 - 1 mb
33	40-250229	Sucha przegroda (komplet) do kotła Genesis Plus 10 kW
34	40-250228	Sucha przegroda (komplet) do kotła Genesis Plus 15 kW
35	40-250230	Sucha przegroda (komplet) do kotła Genesis Plus 20 kW
36	M-006381	Wężownica schładzająca z zaworem JBV-1 i osprzętem (zabudowana) do kotłów 30-70 kW
37	M-010857	Zabezpieczenie termiczne STB
38	M-010335	Zapalarka ceramiczna I
39	M-010924	Zapalarka ceramiczna na gwint
40	M-012338	Zapalarka stalowa
41	40-700181	Zasobnik 180 dm <sup>3</sup>
42	40-700182	Zasobnik 350 dm <sup>3</sup>
43	40-250233	Zawirówyacz płomieniówki do kotła Genesis Plus 62 kW
44	40-250232	Zawirówyacz komory do kotła Genesis Plus 62 kW
45	M-007037	Szczelimo szklane 15 mm - 1 mb
46	M-006366	Termomanometr
47	M-000038	Termometr kapilarny
48	M-006275	Wężownica schładzająca z zaworem JBV-1 i osprzętem (zabudowana) do kotłów 12-30 kW
49	M-001368	Zawór upustowo-schładzający termostatyczny DBV-1



## Regulator PELLASX S.Control MK2

- ▶ Komfortowy regulator z dotykowym wyświetlaczem.
- ▶ Intuicyjne menu graficzne i łatwa konfiguracja.
- ▶ Automatycznie dobrane parametry powietrza i paliwa.
- ▶ Możliwość pracy wg krzywej grzewczej - czujnik zewnętrzny w komplecie.
- ▶ Sterowanie 2 obiegami grzewczymi.
- ▶ Obsługa bufora, 4 pomp obiegowych.
- ▶ Współpraca z dedykowanym/dwustanowym panelem pokojowym.



## Moduły rozszerzeń - dodatkowe funkcje sterownika

### Moduł rozszerzeń B

- ▶ Obsługa dwóch dodatkowych obiegów grzewczych.
- ▶ Obsługa bufora c.o. – dolna i górna temperatura.
- ▶ Sterowanie dodatkowym podajnikiem paliwa.
- ▶ Możliwość podłączenia dwóch dodatkowych termostatów pokojowych.
- ▶ Konfigurowalne wyjście do obsługi kotła rezerwowego lub alarmów.

### Moduł rozszerzeń C

- ▶ Obsługa dwóch dodatkowych obiegów grzewczych wyposażonych w zawory mieszające.
- ▶ Sterowanie pompą cyrkulacyjną c.w.u.
- ▶ Możliwość podłączenia dwóch dodatkowych termostatów pokojowych.
- ▶ Konfigurowalne wyjście do obsługi kotła rezerwowego lub alarmów.





# MAKSIMUM KOMFORTU

»» MAXIMA COMPACT 7, 10, 12 kW  
POMPA CIEPŁA ZIEMIA-WODA ZE ZBIORNIKIEM C.W.U.

Maxima Compact to połączenie gruntowej pompy ciepła ze zbiornikiem c.w.u. ze stali nierdzewnej. Gwarantuje maksymalny komfort, wysoką wydajność przez cały rok i zapewnia kompleksową obsługę budynków przy optymalnym wykorzystaniu energii odnawialnej (w tym ciepłej wody użytkowej), dbając przy tym o środowisko naturalne. Cały system może być zarządzany przez panel dotykowy, sterownik pokojowy lub online za pomocą telefonu, tabletu lub komputera.



# HYBRYDOWE SYSTEMY GRZEWcze

– Zalety hybrydowych systemów grzewczych	84
– Przykładowe schematy hybrydowych systemów grzewczych Galmet	85
– Wykaz hybrydowych systemów grzewczych Galmet	91

## HYBRYDOWE SYSTEMY GRZEWcze GALMET

Wybierając hybrydowy system grzewczy zyskujesz:

- ▶ Nawet do 5 000 zł zysku w porównaniu z zakupem urządzeń osobno.
- ▶ Jeden sterownik do całego systemu.
- ▶ Jednego producenta, instalatora i serwis całego systemu.
- ▶ Pomoc naszego doradcy w doborze i konfiguracji urządzeń.
- ▶ Pomoc w znalezieniu lokalnego wykonawcy instalacji.
- ▶ Systemy, w skład których wchodzi urządzenia korzystające z odnawialnych źródeł energii (OZE), kwalifikują się do dofinansowania z programów regionalnych lub ogólnopolskich.
- ▶ Poprawiasz jakość środowiska naturalnego, w którym żyjesz.



▶ Zakup wszystkich urządzeń od **jednego producenta** pozwala na zastosowanie dowolnej kombinacji wielu urządzeń, przy pewności optymalnego działania całego systemu. Wszystko po to, by sprostać indywidualnym wymaganiom każdego klienta.

Przykładowy hybrydowy system grzewczy Galmet:

wymiennik c.w.u.



panele fotowoltaiczne



pompa ciepła

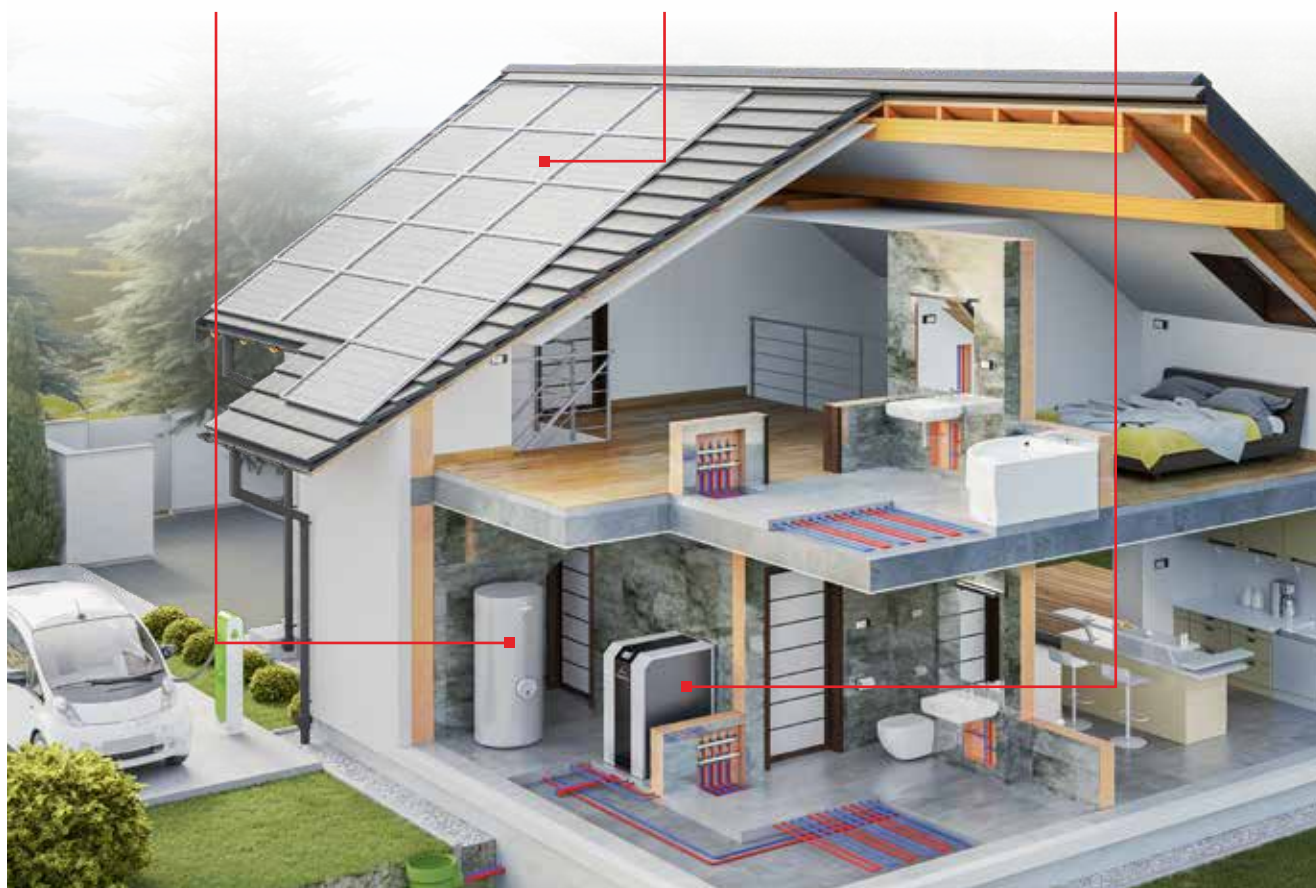

# PRZYKŁADOWE SCHEMATY HYBRYDOWYCH SYSTEMÓW GRZEWczyCH GALMET

## System hybrydowy **α - alfa**

Założenia projektowe:

- ▶ Do podgrzewania c.w.u.
- ▶ Ilość osób: 2-4

W skład systemu wchodzi:

- ▶ 2 kolektory miedziane KSG 21 Premium GT z osprzętem
- ▶ Pompa ciepła Spectra 200

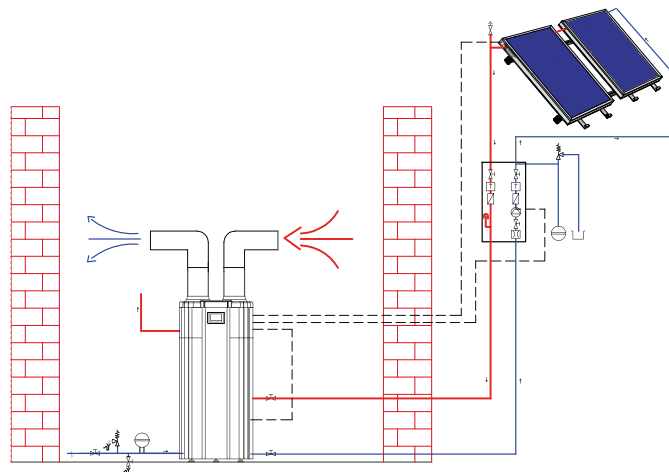

## System hybrydowy **β - beta**

Założenia projektowe:

- ▶ Powierzchnia grzewcza do 150 m<sup>2</sup>
- ▶ Ilość osób: 3-4

W skład systemu wchodzi:

- ▶ Pompa ciepła Basic 200
- ▶ Kocioł c.o. na pellet Genesis Plus KPP 15 kW

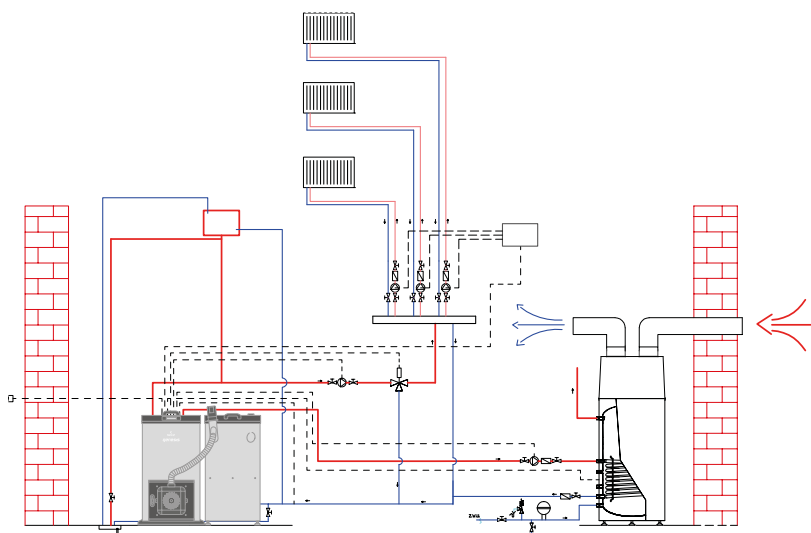

Przedstawione projekty instalacji są wyłącznie rozwiązaniami przykładowymi i zostały stworzone zgodnie z istniejącymi standardami. Należy również pamiętać, aby przy każdej inwestycji projekt był skonsultowany z projektantem i dostosowany do istniejących warunków i wymogów konkretnej instalacji.

Urządzenia wchodzące w skład systemów hybrydowych nie podlegają standardowemu rabatowaniu i nie mogą być rozdzielane w celu dalszej odsprzedaży.

## PRZYKŁADOWE SCHEMATY HYBRYDOWYCH SYSTEMÓW GRZEWczyCH GALMET

### System hybrydowy **γ - gamma**

Założenia projektowe:

- ▶ Powierzchnia grzewcza do 200 m<sup>2</sup>
- ▶ Ilość osób: 3-4

W skład systemu wchodzi:

- ▶ Pompa ciepła Basic 200
- ▶ Kocioł c.o. na pellet Genesis Plus KPP 20 kW

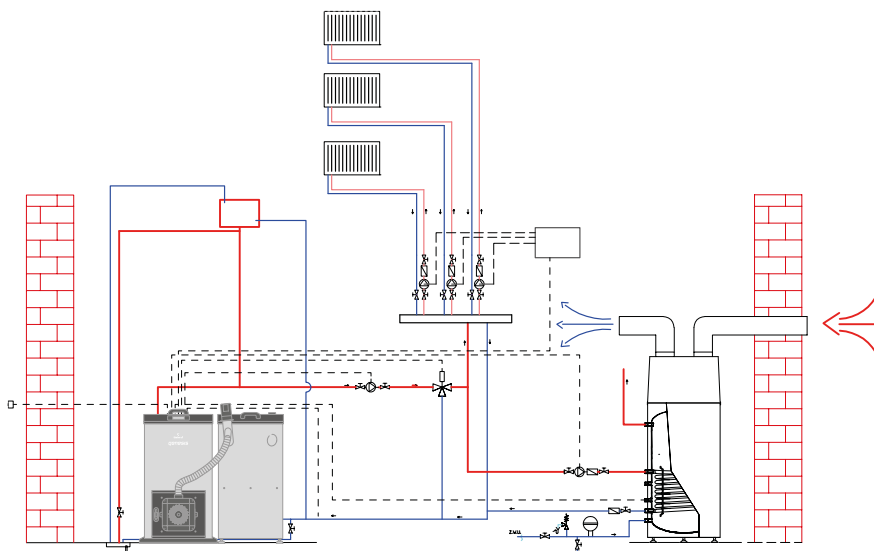

### System hybrydowy **Δ - delta**

Założenia projektowe:

- ▶ Powierzchnia grzewcza do 250 m<sup>2</sup>
- ▶ Ilość osób: 3-4

W skład systemu wchodzi:

- ▶ Pompa ciepła Basic 270
- ▶ Kocioł c.o. na pellet Genesis Plus KPP 25 kW
- ▶ 2 kolektory aluminiowe KSG 27GT z osprzętem

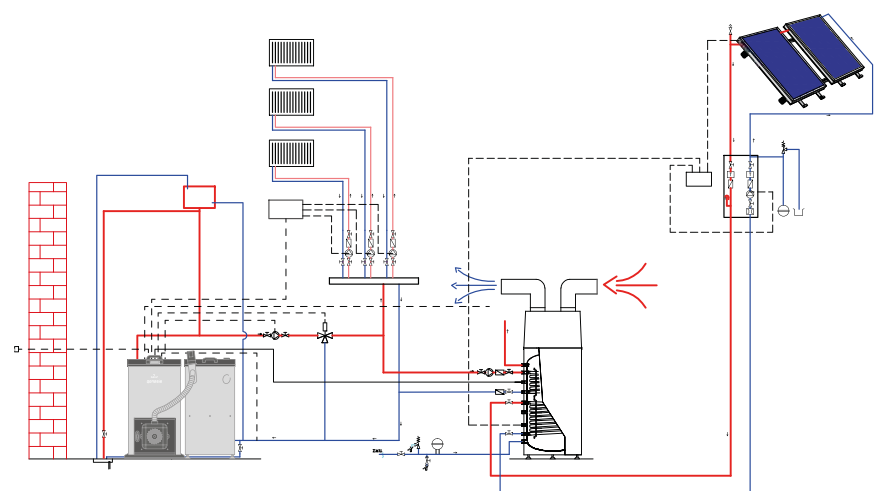

Przedstawione projekty instalacji są wyłącznie rozwiązaniami przykładowymi i zostały stworzone zgodnie z istniejącymi standardami. Należy również pamiętać, aby przy każdej inwestycji projekt był skonsultowany z projektantem i dostosowany do istniejących warunków i wymogów konkretnej instalacji.

Urządzenia wchodzące w skład systemów hybrydowych nie podlegają standardowemu rabatowaniu i nie mogą być rozdzielane w celu dalszej odsprzedaży.

## System hybrydowy **ε - epsilon**

Założenia projektowe:

- ▶ Powierzchnia grzewcza do 150 m<sup>2</sup>
- ▶ Ilość osób: 4-6

W skład systemu wchodzi:

- ▶ Kocioł c.o. na pellet Genesis Plus KPP 15 kW
- ▶ 3 kolektory aluminiowe KSG 21GT z osprzętem
- ▶ Wymiennik biwalentny SGW(S)B Tower Biwal 300

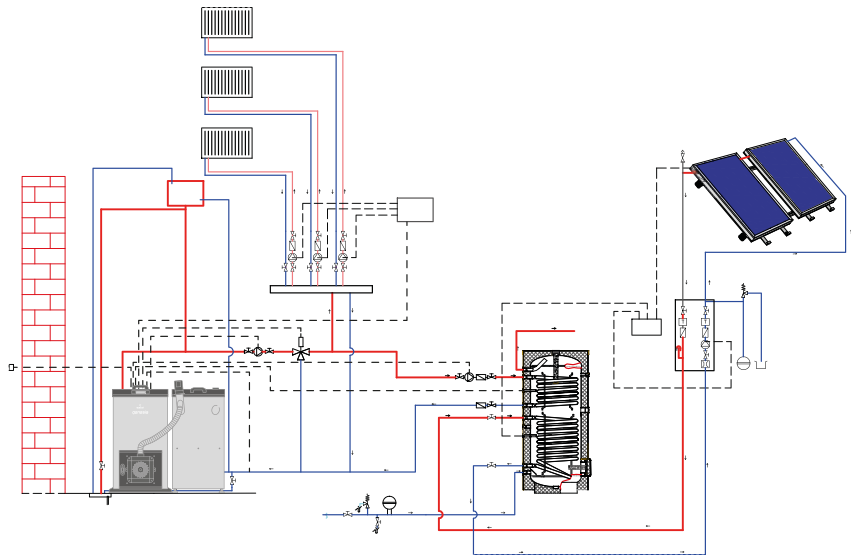

## System hybrydowy **Energy Max GT**

Założenia projektowe:

- ▶ Powierzchnia grzewcza do 150 m<sup>2</sup>
- ▶ Ilość osób: 4-6

W skład systemu wchodzi:

- ▶ Pompa ciepła Maxima 10GT
- ▶ Zestaw fotowoltaiczny ON-GRID 2,5 kW z inwerterem 3-fazowym
- ▶ Wymiennik SGW(S) Maxi 300

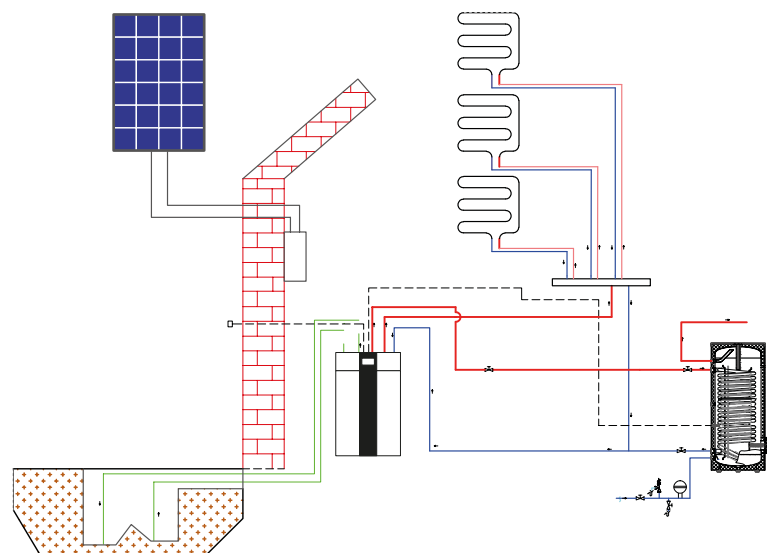

Przedstawione projekty instalacji są wyłącznie rozwiązaniami przykładowymi i zostały stworzone zgodnie z istniejącymi standardami. Należy również pamiętać, aby przy każdej inwestycji projekt był skonsultowany z projektantem i dostosowany do istniejących warunków i wymogów konkretnej instalacji.

Urządzenia wchodzące w skład systemów hybrydowych nie podlegają standardowemu rabatowaniu i nie mogą być rozdzielane w celu dalszej odsprzedaży.

## PRZYKŁADOWE SCHEMATY HYBRYDOWYCH SYSTEMÓW GRZEWczyCH GALMET

### System hybrydowy **η - eta**

Założenia projektowe:

- ▶ Powierzchnia grzewcza do 180 m<sup>2</sup>
- ▶ Ilość osób: 3-5

W skład systemu wchodzi:

- ▶ Pompa ciepła Maxima 12GT
- ▶ Wymiennik SGW(S) Maxi 300
- ▶ Zbiornik buforowy SG(B) 400

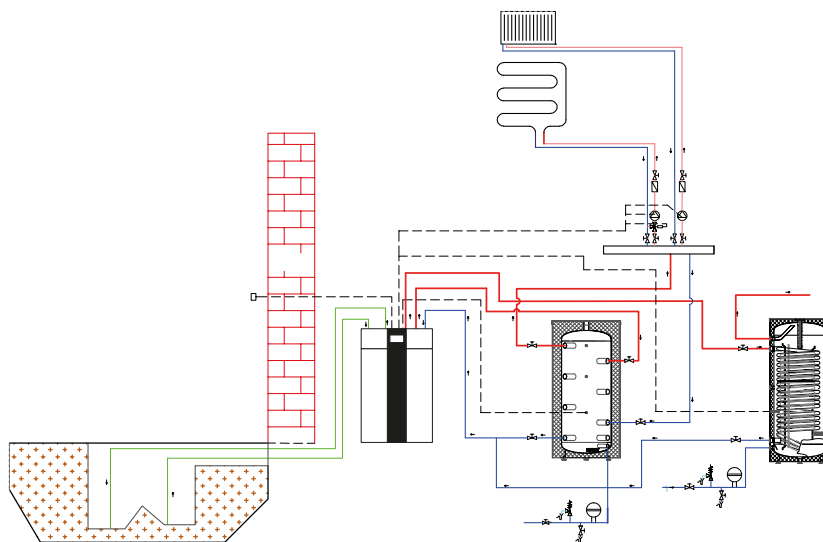

### System hybrydowy **ι - jota**

Założenia projektowe:

- ▶ Powierzchnia grzewcza do 180 m<sup>2</sup>
- ▶ Ilość osób: 3-5

W skład systemu wchodzi:

- ▶ Pompa ciepła Airmax<sup>2</sup> 12GT
- ▶ Wymiennik SGW(S) Maxi 300
- ▶ Zbiornik buforowy SG(B) 300

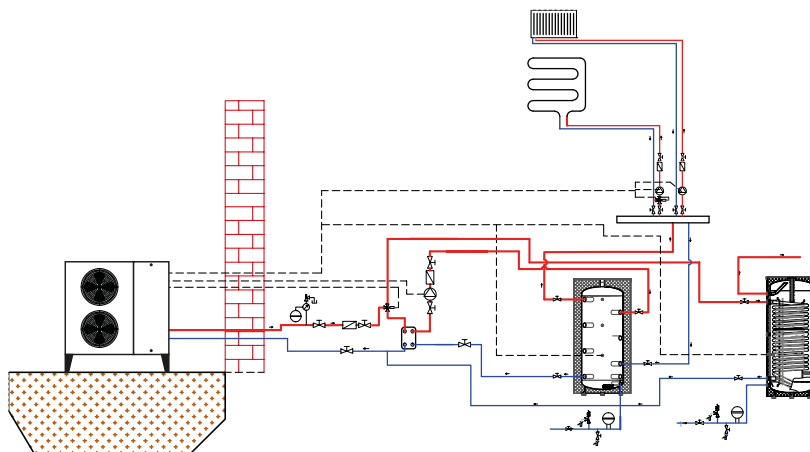

Przedstawione projekty instalacji są wyłącznie rozwiązaniami przykładowymi i zostały stworzone zgodnie z istniejącymi standardami. Należy również pamiętać, aby przy każdej inwestycji projekt był skonsultowany z projektantem i dostosowany do istniejących warunków i wymogów konkretnej instalacji.

Urządzenia wchodzące w skład systemów hybrydowych nie podlegają standardowemu rabatowaniu i nie mogą być rozdzielane w celu dalszej odsprzedaży.



## System hybrydowy **O - omicron**

Założenia projektowe:

- ▶ Powierzchnia grzewcza do 150 m<sup>2</sup>
- ▶ Ilość osób: 3-5

W skład systemu wchodzi:

- ▶ Pompa ciepła Maxima 7GT
- ▶ 3 kolektory miedziane KSG 27 Premium GT z osprzętem
- ▶ Zbiornik kombinowany SG(K) 380/120 l z 1 węzownicą

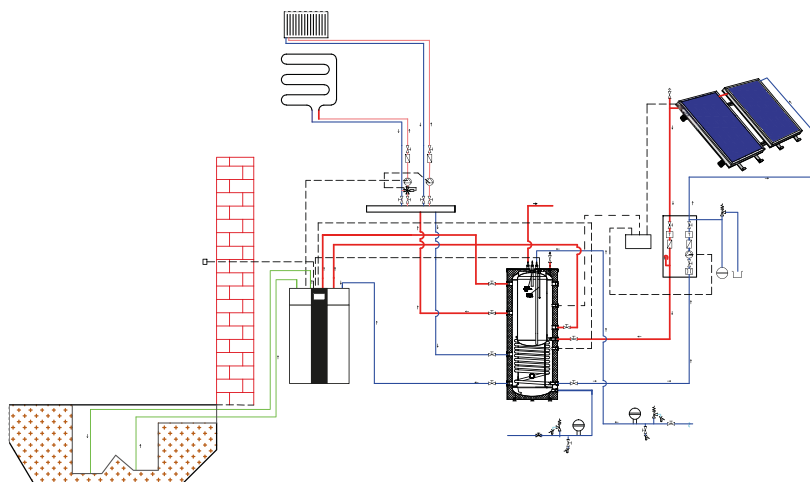

## System hybrydowy **Y - ypsilon**

Założenia projektowe:

- ▶ Powierzchnia grzewcza do 250 m<sup>2</sup>
- ▶ Ilość osób: 4-6

W skład systemu wchodzi:

- ▶ 7 kolektorów miedzianych KSG 21 Premium GT z osprzętem
- ▶ Kocioł c.o. na pellet Genesis Plus KPP 25 kW
- ▶ Zbiornik akumulacyjny warstwowy SG(K) Multi-Inox 1000

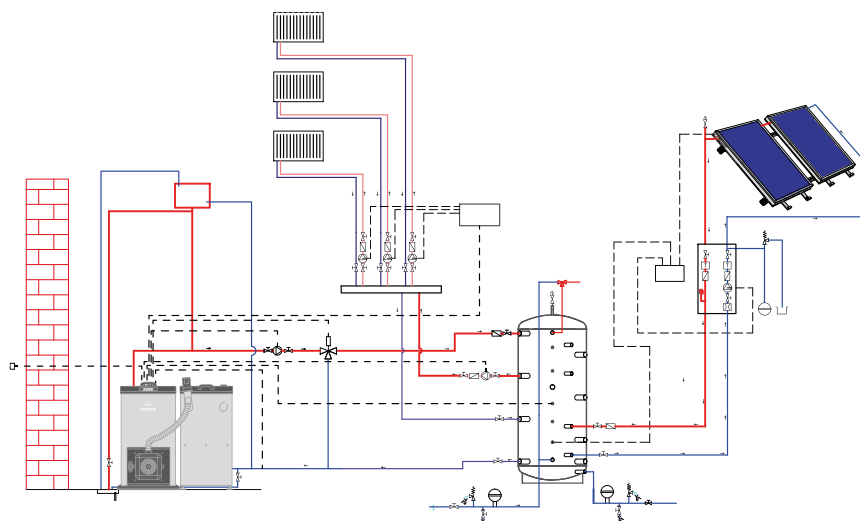

Przedstawione projekty instalacji są wyłącznie rozwiązaniami przykładowymi i zostały stworzone zgodnie z istniejącymi standardami. Należy również pamiętać, aby przy każdej inwestycji projekt był skonsultowany z projektantem i dostosowany do istniejących warunków i wymogów konkretnej instalacji.

Urządzenia wchodzące w skład systemów hybrydowych nie podlegają standardowemu rabatowaniu i nie mogą być rozdzielane w celu dalszej odsprzedaży.

# PRZYKŁADOWE SCHEMATY HYBRYDOWYCH SYSTEMÓW GRZEWczyCH GALMET

## System hybrydowy **Mini**

Założenia projektowe:

- ▶ Powierzchnia grzewcza do 150 m<sup>2</sup>
- ▶ Ilość osób: 3-4

W skład systemu wchodzi:

- ▶ Pompa ciepła Spectra 200
- ▶ Kocioł c.o. na pellet Genesis Plus KPP 15 kW

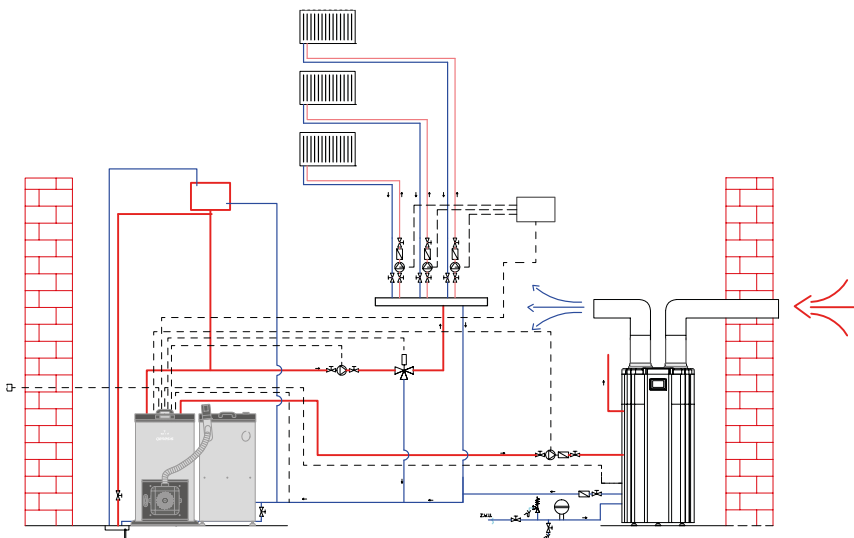

## System hybrydowy **Midi**

Założenia projektowe:

- ▶ Powierzchnia grzewcza do 200 m<sup>2</sup>
- ▶ Ilość osób: 2-3

W skład systemu wchodzi:

- ▶ 2 kolektory miedziane KSG 27 Premium GT z osprzętem
- ▶ Zbiornik kombinowany SG(K) 380/120 z 2 węzłowicami
- ▶ Kocioł c.o. na pellet Genesis Plus KPP 20 kW

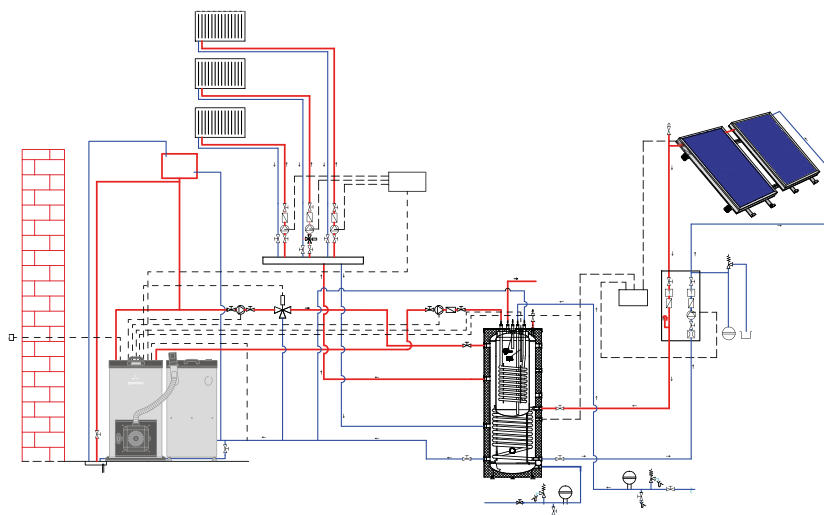

Przedstawione projekty instalacji są wyłącznie rozwiązaniami przykładowymi i zostały stworzone zgodnie z istniejącymi standardami. Należy również pamiętać, aby przy każdej inwestycji projekt był skonsultowany z projektantem i dostosowany do istniejących warunków i wymogów konkretnej instalacji.

Urządzenia wchodzące w skład systemów hybrydowych nie podlegają standardowemu rabatowaniu i nie mogą być rozdzielane w celu dalszej odsprzedaży.

# WYKAZ HYBRYDOWYCH SYSTEMÓW GRZEWczyCH

## GALMET

nazwa systemu	nr kat.	opis
Energy Flow GT	SG-000013	- pompa ciepła Spectra 200 (nr kat. 09-363100) - zestaw fotowoltaiczny ON-GRID o mocy 2,0 kW z inwerterem 1-fazowym (nr kat. 10-901100)
Energy Max GT	SG-000014	- pompa ciepła Maxima 10GT (nr kat. 09-161000) - zestaw fotowoltaiczny ON-GRID o mocy 2,5 kW z inwerterem 3-fazowym (nr kat. 10-901101) - wymiennik SGW(S) Maxi 300 (nr kat. 26-308100N)
Energy Air GT	SG-000016	- pompa ciepła Airmax <sup>2</sup> 12GT (nr kat. 09-261200) - zestaw fotowoltaiczny ON-GRID o mocy 2,5 kW z inwerterem 3-fazowym (nr kat. 10-901101) - wymiennik SGW(S) Maxi 300 (nr kat. 26-308100N)
α - alfa	SG-000017	- pompa ciepła Spectra 200 (nr kat. 09-363100) - 2 kolektory KSG 21 Premium GT (nr kat. 08-102102) + osprzęt
β - beta	SG-000018	- pompa ciepła Basic 200 (nr kat. 09-353103) - kocioł c.o. na pellet Genesis Plus KPP 15 kW (nr kat. 07-155502)
γ - gamma	SG-000019	- pompa ciepła Basic 200 (nr kat. 09-353103) - kocioł c.o. na pellet Genesis Plus KPP 20 kW (nr kat. 07-205502)
Δ - delta	SG-000020	- pompa ciepła Basic 270 z 2 węzownicami (nr kat. 09-355203) - kocioł c.o. na pellet Genesis Plus KPP 25 kW (nr kat. 07-255502) - 2 kolektory KSG 27GT (nr kat. 08-102712) + osprzęt
ε - epsilon	SG-000021	- 3 kolektory aluminiowe KSG 21GT (nr kat. 08-102112) z osprzętem - wymiennik biwaletny SGW(S)B Tower Biwal 300 (nr kat. 26-309000N) - kocioł c.o. na pellet Genesis Plus KPP 15 kW (nr kat. 07-155502)
ζ - zeta	SG-000022	- pompa ciepła Maxima 10GT (nr kat. 09-161000) - wymiennik SGW(S) Maxi 250 (nr kat. 26-258100)
η - eta	SG-000023	- pompa ciepła Maxima 12GT (nr kat. 09-161200) - wymiennik SGW(S) Maxi 300 (nr kat. 26-308100N) - zbiornik buforowy 400 (nr kat. 70-400000)
θ - theta	SG-000024	- pompa ciepła Maxima 10GT (nr kat. 09-161000) - wymiennik SGW(S) Maxi 250 (nr kat. 26-258100) - zbiornik buforowy 300 (nr kat. 70-300000) - zestaw fotowoltaiczny ON-GRID o mocy 3,0 kW z inwerterem 3-fazowym (nr kat. 10-901801)
ι - jota	SG-000025	- pompa ciepła Airmax <sup>2</sup> 12GT (nr kat. 09-261200) - wymiennik SGW(S) Maxi 300 (nr kat. 26-308100N) - zbiornik buforowy 300 (nr kat. 70-300000)
κ - kappa	SG-000026	- pompa ciepła Airmax <sup>2</sup> 9GT (nr kat. 09-260900) - wymiennik płytowy glikol-woda do pompy ciepła Airmax <sup>2</sup> 9GT (nr kat. 09-000100) - wymiennik SGW(S) Maxi 250 (nr kat. 26-258100) - zbiornik buforowy 200 (nr kat. 70-200000)
λ - lambda	SG-000027	- pompa ciepła Airmax <sup>2</sup> 15GT (nr kat. 09-261500) - wymiennik SGW(S) Maxi 400 (nr kat. 26-408100N) - zbiornik buforowy 500 (nr kat. 70-500600) - zestaw fotowoltaiczny ON-GRID o mocy 3,0 kW z inwerterem 3-fazowym (nr kat. 10-901801)
ξ - ksi	SG-000028	- pompa ciepła Airmax <sup>2</sup> 15GT (nr kat. 09-261500) - wymiennik płytowy glikol-woda do pompy ciepła Airmax <sup>2</sup> 15GT (nr kat. 09-000101) - 6 kolektorów KSG 21 Premium GT (nr kat. 08-102102) + osprzęt - zbiornik kombinowany SG(K) 600/200 z 1 węzownicą (nr kat. 71-608000)
ο - omicron	SG-000029	- pompa ciepła Maxima 7GT (nr kat. 09-160700) - 3 kolektory miedziane KSG 27 Premium GT (nr kat. 08-102702) + osprzęt - zbiornik kombinowany SG(K) 380/120 z 1 węzownicą (nr kat. 71-404000)
Σ - sigma	SG-000030	- pompa ciepła Maxima 7GT (nr kat. 09-160700) - 3 kolektory miedziane KSG 27 Premium GT (nr kat. 08-102702) + osprzęt - wymiennik biwaletny SGW(S)B Maxi Plus 300 (nr kat. 26-309100N)
Υ - ypsilon	SG-000031	- 7 kolektorów miedzianych KSG 21 Premium GT (nr kat. 08-102102) z osprzętem - kocioł c.o. na pellet Genesis Plus KPP 25 kW (nr kat. 07-255502) - zbiornik akumulacyjny warstwowy SG(K) Multi-Inox 1000 (nr kat. 71-101600)
Ω - omega	SG-000032	- pompa ciepła Airmax <sup>2</sup> 15GT (nr kat. 09-261500) - 7 kolektorów KSG 21 Premium GT (nr kat. 08-102102) z osprzętem - kocioł c.o. na pellet Genesis Plus KPP 25 kW (nr kat. 07-255502) - zbiornik akumulacyjny warstwowy SG(K) Multi-Inox 1000 (nr kat. 71-101600)
Mini	SG-000010	- pompa ciepła Spectra 200 (nr kat. 09-363100) - kocioł c.o. na pellet Genesis Plus KPP 15 kW (nr kat. 07-155502)
Midi	SG-000011	- 2 kolektory miedziane KSG 27 Premium GT (nr kat. 08-102702) + osprzęt - zbiornik kombinowany SG(K) 380/120 z 2 węzownicami (nr kat. 72-404000) - kocioł c.o. na pellet Genesis Plus KPP 20 kW (nr kat. 07-205502)
Maxi	SG-000012	- pompa ciepła Airmax <sup>2</sup> 15GT (nr kat. 09-261500) - kocioł c.o. na pellet Genesis Plus KPP 15 kW (nr kat. 07-155502) - wymiennik biwaletny SGW(S)B Maxi Plus 500 (nr kat. 26-509100N) - zestaw fotowoltaiczny ON-GRID o mocy 3,0 kW z inwerterem 3-fazowym (nr kat. 10-901801) - zbiornik buforowy 400 z węzownicą (nr kat. 71-400000)

Nie znalazłeś zestawu dla siebie? Skontaktuj się z doradcą techniczno-handlowym Galmet i zyskaj na optymalnie dobranym, Hybrydowym Systemie Grzewczym dla Twojego domu!

Przedstawione projekty instalacji są wyłącznie rozwiązaniami przykładowymi i zostały stworzone zgodnie z istniejącymi standardami. Należy również pamiętać, aby przy każdej inwestycji projekt był skonsultowany z projektantem i dostosowany do istniejących warunków i wymogów konkretnej instalacji.

Urządzenia wchodzące w skład systemów hybrydowych nie podlegają standardowemu rabatowaniu i nie mogą być rozdzielane w celu dalszej odsprzedaży.

# REGIONALNI DORADCY TECHNICZNO-HANDLOWI



## Sławomir Ociepa

Dyrektor handlowy

kom.: +48 600 901 925  
s.ociepa@galmet.com.pl

### 1. Przemysław Racki

kom. +48 606 895 991  
p.racki@galmet.com.pl

### 2. Wojciech Idziak

kom. +48 664 036 861  
w.idziak@galmet.com.pl

### 3. Łukasz Horoszko

kom. +48 606 341 112  
l.horoszko@galmet.com.pl

### 4. Ireneusz Szychowski

kom. +48 664 035 268  
i.szychowski@galmet.com.pl

### 5. Wojciech Lizak

kom. +48 608 208 402  
w.lizak@galmet.com.pl

### 6. Andrzej Kozieł

kom. +48 602 323 328  
a.kozieł@galmet.com.pl

### 7. Tomasz Szymański

kom. +48 604 231 610  
t.szymanski@galmet.com.pl

### 8. Olaf Galara

kom. +48 602 198 811  
olafgalara@galmet.com.pl

## DANE KONTAKTOWE

### DZIAŁ SPRZEDAŻY:

tel. +48 77 403 45 20  
sprzedaz@galmet.com.pl

**Stanisław Dąbrowa**  
tel. +48 77 403 45 21  
sprzedaz1@galmet.com.pl  
region 1 i 2

**Mateusz Lenartowicz**  
tel. +48 77 403 45 22  
sprzedaz2@galmet.com.pl  
region 4 i 7

**Rafał Haremza**  
tel. +48 77 403 45 23  
sprzedaz3@galmet.com.pl  
region 3 i 8

**Tomasz Maliszewski**  
tel. +48 77 403 45 26  
sprzedaz4@galmet.com.pl  
region 5 i 6

**Kierownik działu sprzedaży:**  
**Adam Tromsa**  
kom. +48 77 403 45 27  
a.tromsa@galmet.com.pl

### SKLEP INTERNETOWY Z CZĘŚCIAMI:

www.sklep.galmet.com.pl  
tel. +48 77 403 45 20  
sklep@galmet.com.pl

### KRAJOWE CENTRUM DORADZTWA TECHNIKI GRZEWCZEJ:

tel. +48 77 403 45 60

**Doradca techniczny**  
**ds. kolektorów słonecznych i fotowoltaiki:**  
**Artur Bernardt**  
solary@galmet.com.pl

**Doradca techniczny ds. pomp ciepła:**  
**Julia Sobaszek**  
pompyciepla@galmet.com.pl

**Doradca techniczny ds. kotłów c.o.:**  
**Artur Adamów**  
kotly@galmet.com.pl

**Kierownik działu wsparcia technicznego**  
**Doradca techniczny ds. zbiorników:**  
**Roman Balicz**  
zbiorniki@galmet.com.pl

**Doradca ds. dofinansowań:**  
**Ewelina Barton**  
tel. +48 77 403 45 49  
kom. +48 692 086 899  
e.barton@galmet.com.pl

### SERWIS:

tel. +48 77 403 45 30  
serwis@galmet.com.pl

**Formularz zgłoszeniowy 24/7**  
dostępny na stronie  
www.galmet.com.pl/pl/serwis

### DZIAŁ EKSPORTU:

**Dyrektor sprzedaży eksportowej:**  
**Dariusz Siudmak**  
tel. +48 77 403 45 80  
kom. +48 600 89 50 69  
d.siudmak@galmet.com.pl  
export@galmet.com.pl

**Krzysztof Rudnicki**  
tel. +48 77 403 45 81  
kom. +48 883 364 137  
k.rudnicki@galmet.com.pl

### DORADCY TECHNICZNO-HANDLOWI OZE:

**Kierownik ds. Kluczowych Klientów OZE:**  
**Andrzej Oczos**  
Polska - wschód  
kom. +48 883 364 136  
a.oczos@galmet.com.pl

**Regionalny kierownik sprzedaży OZE:**  
**Marek Sobierajski**  
Polska - północny zachód  
kom. +48 883 368 442  
m.sobierajski@galmet.com.pl

**Regionalny kierownik sprzedaży OZE:**  
**Karol Konarzewski**  
Polska - północny wschód  
kom. +48 666 369 491  
k.konarzewski@galmet.com.pl

**Regionalny kierownik sprzedaży OZE:**  
**Juliusz Banaszak**  
Polska - południe  
kom. +48 602 729 006  
j.banaszak@galmet.com.pl

## JESZCZE LEPSZY PROGRAM PARTNERSKI DLA INSTALATORÓW!

Dla tych, którzy zdobędą **najwyższe** noty  
w rankingu czekają dodatkowe **nagrody!**

# Hot 7 Points Club

**Instalatorze!**  
Dołącz do nas.  
Zbieraj punkty.  
Zdobywaj nagrody.

Program wspiera 

Szczegóły i regulamin na [www.hotpointsclub.pl](http://www.hotpointsclub.pl)



„Galmet Sp. z o.o.” Sp. K.  
48-100 Głubczyce, ul. Raciborska 36  
tel.: +48 77 403 45 00  
fax: +48 77 403 45 99

Sprzedaż: +48 77 403 45 20  
sprzedaz@galmet.com.pl

[www.galmet.com.pl](http://www.galmet.com.pl)

 Produkujemy w Polsce

Krajowe centrum doradztwa techniki grzewczej:  
tel. +48 77 403 45 60

[solary@galmet.com.pl](mailto:solary@galmet.com.pl)  
[pompociepla@galmet.com.pl](mailto:pompociepla@galmet.com.pl)  
[kotly@galmet.com.pl](mailto:kotly@galmet.com.pl)  
[zbiorniki@galmet.com.pl](mailto:zbiorniki@galmet.com.pl)

Więcej informacji

